



**BP 249  
44158 ANCENIS CEDEX - FRANCE  
TEL : 33 (0)2 40 09 10 11**

MASINA EDASIMÜÜJA

547958 EST (20/11/2008)

**MT 1440 PRIVILEGE  
MT 1440 EP PRIVILEGE  
MT 1840 PRIVILEGE  
MT 1840 EP PRIVILEGE**

**KASUTUSJUHEND**



## **1 - TÖÖ- JA OHUTUSJUHEND**

## **2 - KIRJELDUS**

## **3 - HOOLDUS**

## **4 - VALIKUNA PAKUTAVAD LISASEADMED**

20/11/2008	ESIMESE VÄLJAANDE KUUPÄEV
------------	---------------------------

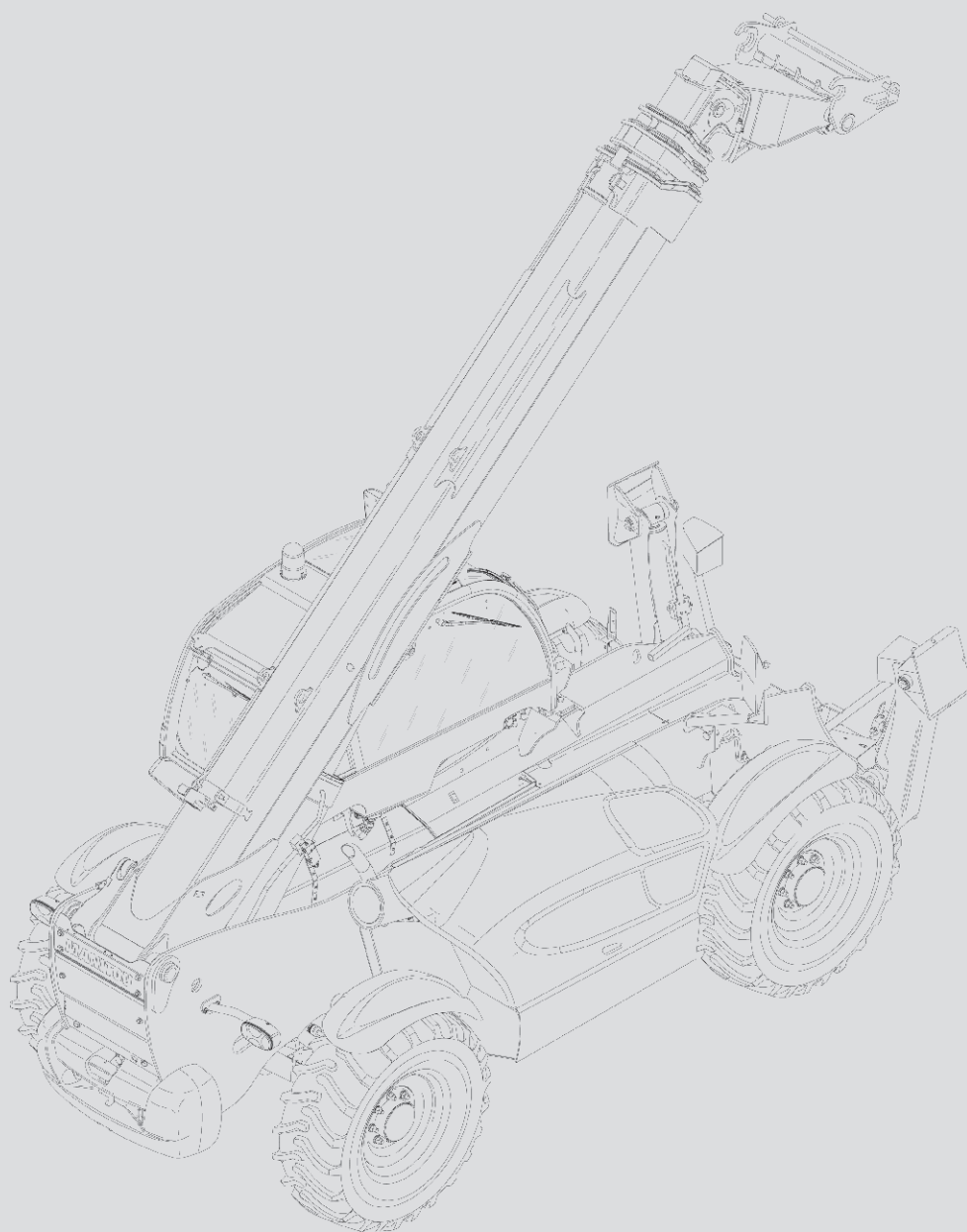



# ***1 - TÖÖ- JA OHUTUSJUHEND***



## SISUKORD

### JUHISED ETTEVÖTTE VASTUTAVALE TÖÖTAJALE

1 - 4

<b>LAADURI JUHT</b>	<b>1 - 4</b>
<b>LAADUR</b>	<b>1 - 4</b>
A - LAADUR ON TÖÖKS SOBIV	1 - 4
B - LAADURI SOBIVUS KESKKONNANORMIDEGA	1 - 4
C - LAADURI ÜMBEREHITAMINE	1 - 5
<b>JUHENDID</b>	<b>1 - 5</b>
<b>HOOLDUS</b>	<b>1 - 5</b>

### JUHISED JUHILE

1 - 6

<b>SISSEJUHATUS</b>	<b>1 - 6</b>
<b>ÜLDJUHENDID</b>	<b>1 - 6</b>
A - KASUTUSJUHEND	1 - 6
B - PRANTSUSMAAL KASUTAMISE LUBA (või järgige kasutusriigi seadusandlust).	1 - 6
C - HOOLDUS	1 - 6
D - LAADURI ÜMBEREHITAMINE	1 - 6
E - INIMESTE TÕSTMINE	1 - 7
<b>TÜHJA JA KOORMATUD LAADURI KASUTUSJUHEND</b>	<b>1 - 8</b>
A - ENNE LAADURI KÄIVITAMIST	1 - 8
B - KÄITUMISNÕUDED JUHIKABIINIS	1 - 8
C - KESKKOND	1 - 9
D - NÄHTAVUS	1 - 9
E - LAADURI KÄIVITAMINE	1 - 10
F - LAADURIGA SÕITMINE	1 - 10
G - LAADURI PEATAMINE	1 - 11
H - MAANTEEL SÕITMINE	1 - 12
<b>KOORMA KÄSITLEMISE JUHENDID</b>	<b>1 - 14</b>
A - LISASEADME VALIK	1 - 14
B - KOORMA MASS JA RASKUSKESE	1 - 14
C - PIKISTABIILSUSE MÄRGUANNE	1 - 14
D - LAADURII PÕIKKALLE	1 - 15
E - KOORMA TÕSTMINE MAAPINNALT	1 - 15
F - ALT TÕSTETAVA KOORMA PEALE- JA MAHALAADIMINE, KUI LAADUR ON RATASTEL	1 - 16
G - ALT TÕSTETAVA KOORMA PEALE- JA MAHALAADIMINE, KUI LAADUR ON TUGIJALGADEL	1 - 18
H - ÜLEVALT TÕSTETAVA KOORMA PEALE- JA MAHALAADIMINE	1 - 20
I - ÜLEVALT TÕSTETAVA KOORMAGA SÕITMINE	1 - 20
<b>TÕSTEKORVI KASUTUSJUHENDID</b>	<b>1 - 21</b>
A - KASUTUSLUBA	1 - 21
B - KORVTÕSTUK ON TÖÖKS VALMIS	1 - 21
C - KÄITUMISNÕUDED TÕSTEKORVIS	1 - 21
D - KORVTÕSTUKI KASUTAMINE	1 - 21
E - KESKKOND	1 - 21
F - HOOLDUS	1 - 21
<b>JUHISED RAADIO TEEL JUHTIMISEKS</b>	<b>1 - 22</b>

### LAADURI HOOLDUSJUHENDID

1 - 24

<b>ÜLDJUHENDID</b>	<b>1 - 24</b>
<b>HOOLDUS</b>	<b>1 - 24</b>
<b>MÄÄRDEAINETE JA KÜTUSE TASE</b>	<b>1 - 24</b>
<b>HÜDRAULIKA</b>	<b>1 - 24</b>
<b>ELEKTRISÜSTEEM</b>	<b>1 - 24</b>
<b>KEEVITAMINE</b>	<b>1 - 25</b>
<b>LAADURI PESEMINE</b>	<b>1 - 25</b>

### LAADURI SEISMA JÄTMINE PIKAKS AJAKS

1 - 26

<b>TUTVUSTUS</b>	<b>1 - 26</b>
<b>LAADURI ETTEVALMISTUS</b>	<b>1 - 26</b>
<b>SOOJUSMOTORI KAITSE</b>	<b>1 - 26</b>
<b>LAADURI KAITSMINE</b>	<b>1 - 26</b>
<b>LAADURI KÄIVITAMINE</b>	<b>1 - 27</b>

# JUHISED ETTEVÖTTE VASTUTAVALE TÖÖTAJALE

## LAADURI JUHT

- Masinat võib juhtida juhtimisõigusega isik. Tunnistuse peab olema kirjalikult väljastanud vastav volitatud isik laadurit kasutavas ettevõttes. Tunnistus peab juhil kogu aeg kaasas olema.

**!** *Kogemused ütlevad, et teatud juhtudel on laaduri kasutamine vastunäidustatud. Seesugused ebaharilikud, kuid etteaimatavad kasutusviisid - mis on suures osas allpool loetletud - on ametlikult keelatud kasutusviisid.*

*- Mitteootuspärane etteaimatav toimimisviis, mis tuleneb lihtsast hooletusest, kuid mitte soovist seadmeid rikkuda.*

*- Inimese refleksne käitumine laaduri kasutamise aja tekkinud rikke, seiskumise, talitlushäire vms korral.*

*- Käitumisviis, mis on tingitud „kergea vastupanu teed minemise seaduse“ ellurakendamisest tööülesande täitmisel.*

*- Mõningate masinate puhul teatud inimeste aimatav käitumine, nt kooliõpilased, noorukid, puuetega inimesed, laadurit juhtida ihkavad praktikandid, juhid, keda innustab kihlvedu, võistlus või isiklik uudne kogemus.*

*Seadmete eest vastutav isik peab kõnealuseid asjaolusid arvesse võtma hetkel, kui annab hinnangu inimese juhtimisvõimele.*

## LAADUR

### A - LAADUR ON TÖÖKS SOBIV

- MANITOU on kindel, et laadur on tööks sobilik standardtingimustel, mis on määratletud käesolevas kasutusjuhendis (**STAATILINE** katsetustegur **1,33** ja **DÜNAAMILINE** katsetustegur **1** vastavalt standardile **EN 1459** erinevate laadurite kohta).

- Enne laaduri käivitamist peab ettevõtte vastutav töötaja kontrollima, kas laadur on tööks ette valmistatud, ja läbi viima mõned testid vastavalt olemasolevatele õigusaktidele.

### B - LAADURI SOBIVUS KESKKONNANORMIDEGA

- Lisaks laaduri standardvarustusele pakutakse ka lisavarustust, nagu sõidutuled, stopptuled, vilkur, tagurpidisõidu tuled, tagurdamisandur, esimesed ja tagumised töötuled, tuled noole otsas jms.

- Juht peab arvestama lisaseadmete kasutamistingimustega, et oma laaduri häireseadmed ja tuled õigesti tööle saada. Võtke ühendust masina volitatud edasimüüjaga.

- Arvestage kasutamiskoha kliima, ilmastiku ja keskkonnatingimustega.

. Kaitse külmumise vastu (vt: 3 - HOOLDUS: MÄÄRDEAINED JA KÜTUS).

. Määrdeainete sobivus (vajadusel võtke ühendust masina edasimüüjaga).

. Mootori filtrid (vaata: 3 - HOOLDUS: FILTRIELEMENDID JA RIHMAD).

**!** *Töötamiseks keskmistes ilmastikutingimustes, s.o vahemikus - 15 °C kuni + 35 °C, on seadmed tehases täidetud vastavate määrdeainetega. Töötamisel karmimates tingimustes tuleb enne masina käivitamist lasta määrdeainete paagid tühjaks ja täita uuesti vastaval temperatuuril töötamiseks sobiva määrdeainega. Sama kehtib ka jahutusvedeliku puhul.*

- Kui laadur töötab kohal, kus pole tulekustuteid, peab olema masinal oma kustuti. Vajadusel pidage nõu masina volitatud edasimüüjaga.

**!** *Laadur on välja töötatud tööks tavalistes välitingimustes ja sisekasutuseks ventileeritud hoonetes. Laadurit on keelatud kasutada kohtades, kus on tuleoht või plahvatusoht (rafineerimisvabrikud, küttegaasi laod, tuleohtliku kauba laod). Tööks nimetatud kohtades on masinale saadaval eriseadmed (küsige lisateavet oma volitatud edasimüüjalt).*

- Meie laadurid on kooskõlas direktiiviga 89/336/EÜ, mis käsitleb elektromagnetilist ühilduvust (EMC), ja vastava harmoneeritud standardiga EN 12895. Laadurite korralik funktsioneerimine ei ole tagatud, kui need töötavad piirkondades, kus elektromagnetväli on kõrgem kui kõnealune standard on kehtestanud (10 V/m).

- Direktiiv 2002/44/EÜ keelab ettevõtete juhtidel oma töötajaid liigse vibratsiooni mõju alla panna. Üldtunnustatud mõõtmisüsteemi, mille abil saaks erinevate tootjate masinaid võrrelda, ei ole olemas. Tegelikku vibratsiooni saab seega mõõta vaid reaalses kasutustingimustes.

- Mõned nõuanded vibratsiooni vähendamiseks:

• Valige kavandatavaks tööoperatsiooniks sobivaim laadur ja selle lisaseade (lisaseadmed).

• Reguleerige istet vastavalt juhi kehakaalule (vt laaduri mudelit) ning hoidke seda korras, samuti ka kabiini vedrustust. Pumbake rehvid täis vastavalt ettekirjutustele.

• Veenduge, et juhi sõidukiirus on vastavuses pinnase seisundiga.

• Tasandage pinnast nii palju kui võimalik, kõrvaldades ohtlikud kühmud ja lohud.

## **C - LAADURI ÜMBEREHITAMINE**

- Teie ja teiste turvalisuse huvides on teil keelatud muuta laaduri ja selle osade ehitust ning seadeid (hüdrauliline rõhk, mõõteriistade taatlemine, sisepõlemismootori režiim, täiendavate tarvikute lisamine, vastukaalu lisamine, kooskõlastamata ja heaks kiitmata lisaseadmed, häireseadmed jne). Nimetatud juhtudel on tootja vastutusest vabastatud.

## **JUHENDID**

---

- Kasutusjuhend peab olema hästi hoitud, hoiul vastavas panipaigas ning juhi emakeeles.
- Kui käesolev juhend või kabiini hoiatuskleebised ja sildid saavad kahjustusi või muutuvad mitteleolevaks, tuleb nad kohe uutega asendada.

## **HOOLDUS**

---

- Hooldus- ja parandustöid, mida ei ole üksikasjalikult kirjeldatud osas 3 - HOOLDUS, võib teha vaid selleks välja õppinud personal (pöörduge volitatud edasimüüja poole) vastavalt turvalisusnõuetele, mida on nii juhi kui kolmandate isikute tervist silmas pidades hädavajalik järgida.

** Selleks, et tõstus vastaks igal ajahetkel kehtivatele nõuetele, tuleb tõstukile teha korralisi ülevaatusi (vt: 3 - HOOLDUS: H - TURVAFUNKTSIOONIDE KORRALISTE ÜLEVAATUSTE EESKIRI). Ülevaatus sageduse osas peab järgima kasutajamaa seadusi.**

## SISSEJUHATUS

### KUS IGANES SEDA SÜMBOLIT NÄETE:



**TÄHELEPANU ! ETTEVAATUST ! TEIE, TEISTE INIMESTE NING LAADURI TURVALISUS ON OHUS.**



**Pärast juhendiga tutvumist ja juhendi täpsel järgimisel on õnnetuse oht remondi ja töö ajal väiksem.**

- Teostada võib ainult neid toiminguid ja manöövreid, mida on käesolevas juhendis kirjeldatud. Tootja ei suuda ennustada kõiki võimalikke ohtlikke olukordi. Järelikult ei ole kasutusjuhendis ja laaduril olevad ohutusjuhendid kõikehõlmavad.
- Laaduri kasutamisel peab alati juht ise reaalset olukorda hindama ja ohtu endale, teistele või laadurile ette nägema.



**Käesoleva kasutusjuhendi nõuete mittetäitmine kas töötamise, hooldamise või remondi ajal võib viia pöördumatute, isegi surmaga lõppevate õnnetusteni.**

## ÜLDJUHENDID

### A - KASUTUSJUHE

- Lugege hoolikalt kasutusjuhendit.
- Kasutusjuhend peab olema hästi hoitud ja asuma laaduri kabiinis vastavas panipaigas.
- Teatage kohe, kui hoiatuskleebised või sildid on kas loetamatud või kahjustada saanud.

### B - PRANTSUSMAAL KASUTAMISE LUBA

**(või järgige kasutusriigi seadusandlust).**

- Laadurit võib kasutatud ainult volitatud juhtimisõigusega isik. Juhtimisõiguse annab kirjalikult välja volitatud isik laadurit kasutavas ettevõttes. Juhil peab tunnistus kogu aeg kaasas olema.
- Juhil ei ole õigust volitada kõrvalisi isikuid masinat kasutama.

### C - HOOLDUS

- Juht, kes avastab, et laadur ei ole heas töökorras või ei vasta turvanõuetele, peab sellest kohe oma ülemusele teada andma.
- Juhil on keelatud ise masinat parandada ja reguleerida, kui ta ei ole selleks eraldi väljaõpet saanud. Juht peab hoidma masinat puhtana, kui see kuulub tema ülesannete hulka.
- Juht peab teostama igapäevased hooldustööd (vt: 3 - HOOLDUS: A - IGAPÄEVANE VÕI 10 TUNNI JÄRGNE HOOLDUS).
- Juht peab olema veendunud, et rehvid sobivad maapinnaga (vaata rehvide kontaktpindade kohta peatükki 2 - KIRJELDUS: ESI- JA TAGAREHVID). On veel lisavõimalusi, mille kohta küsige volitatud edasimüüjalt.
  - . LIIVAREHVID.
  - . MAASTIKUREHVID.
  - . LUMEKETID.



**Keelatud on kasutada pooltühjade, vigastatud või liigselt kulunud rehvidega masinat, kuna see võib olla ohtlik nii kasutajale, laadurile kui ka kõrvalistele isikutele. Vahuga täidetud rehvide paigaldamine on tootja keelanud, see ei taga tootja garantiid ning eeldab eelnevat kooskõlastamist.**

### D - LAADURI ÜMBEREHITAMINE

- Teie ja teiste turvalisuse huvides on teil keelatud muuta laaduri ja selle osade ehitust ning seadeid (hüdrauliline rõhk, mooteriistade taatlemine, sisepõlemismootori režiim, täiendavate tarvikute lisamine, vastukaalu lisamine, kooskõlastamata ja heaks kiitmata lisaseadmed, häireseadmed jne). Nimetatud juhtudel on tootja vastutusest vabastatud.

## E - INIMESTE TÕSTMINE

- Koorma tõstmise ja töö lisaseadmete kasutamine inimeste tõstmiseks on:
  - kas keelatud
  - või lubatud erandkorras teatud kindlatel tingimustel (vaadake kehtivaid kohalikke õigusakte).
- Juhikabiini paigutatud hoiatussilt tuletab meelde, et:
  - Vasak veerg
    - TÕSTEKORVITA laaduriga on keelatud tõsta inimesi mis tahes lisaseadme abil.
    - Parem veerg
      - Kasutades TÕSTEKORVIGA varustatud laadurit, võib inimesi tõsta vaid MANITOU tõstekorviga, mis on selleks välja töötatud.
- MANITOU pakub inimeste tõstmiseks välja töötatud eriseadmeid (VALIKULINE TÕSTEKORVIGA varustatud laadur. Kontaktteeruge volitatud edasimüüjaga).



### A - ENNE LAADURI KÄIVITAMIST

- Viige läbi igapäevane hooldus (vt: 3 - HOOLDUS: A - IGAPÄEVANE VÕI 10 TUNNI JÄRGNE HOOLDUS).
- Kontrollige tulede, suunatulede ja klaasipuhastite puhtust ning töökorda.
- Veenduge, et tahavaatepeeglid oleksid heas seisukorras, puhtad ja reguleeritud.
- Veenduge, et hoiatussignaali töötab.

### B - KÄITUMISNÕUDED JUHIKABIINIS

- Mis tahes kogemustega juht peab enne töö alustamist tutvuma laaduri kontroll- ja juhtseadiste asetuse ja kasutamisega.
- Kandke juhtimiseks sobivaid riideid, hõlmad kinni.
- Veenduge, et teil on olemas vajalikud kaitsevahendid töö jaoks, mida teete.
- Pikaajaline viibimine müra keskkonnas võib põhjustada kuulmisprobleeme. Soovitav on kanda kõrvatrope, et kaitsta end häiriva müra eest.
- Mööduge laadurist alati eestpoolt, kui lähete juhikabiini või tulete sealt, kasutage selleks ette nähtud käepidemeid. Ärge hüpake kabiinist välja.
- Olge laaduri kasutamisel alati tähelepanelik. Ärge kuulake kõrvaklappidega või peatelefoniga raadiot ega muusikat.
- Ärge kunagi juhtige laadurit, kui käed ja jalad on märjad, määrdunud või rasvased.
- Et oleks võimalikult mugav, reguleerige iste juhikabiinis vastavalt oma vajadustele ning võtke sisse mugav asend.



**Mitte mingil tingimusel ei tohi istet reguleerida laaduri liikumise ajal.**

- Juht peab alati olema kabiinis normaalses asendis. Keelatud on käevarsi, jalgu, vm kehaosi kabiinist välja sirutada.
- Turvarihma kasutamine on kohustuslik ja see peab olema reguleeritud juhi järgi.
- Juhtkange ei tohi kunagi mitte mingil juhul kasutada millekski muuks (näiteks laadurile ja laadurilt maha ronimiseks, riidenagina jms) kui selleks, milleks nad on ette nähtud.
- Kui juhtseadistega on võimalik sees hoida pidevat sisselülitust (kangi lukustus), on keelatud kabiinist lahkuda, kui juhtkangid ei ole asetatud neutraalpositsiooni.
- On keelatud sõidutada reisijaid nii laaduril kui ka kabiinis.



## C - KESKKOND

- Tutvuge kasutuskohas kehtivate keskkonnanõuetega.
- Kui kasutate laadurit hämaras või pimedal ajal, tehke kindlaks, et sel on olemas töötuled.
- Laadimistööde ajal jälgige, et laaduri ja koorma liikumist ei sega miski ega keegi.
- Ärge lubage kedagi töö ajal laaduri töötsooni ega kellelgi tõstetud raskuse alt läbi minna.
- Kui kasutate laadurit ristikallakul, järgige enne noole tõstmist juhendeid, mis on antud peatükis: KOORMA KÄSITLEMISE JUHENDID: D - LAADURI PÕIKKALLE.
- Liikumine piki kallakut:
  - Sõitke ja pidurdage ettevaatlikult.

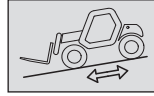

- Liikumine koormata: kahvlid ja lisaseadmed kallaku suunas.

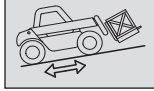

- Liikumine koormaga: kahvlid ja lisaseadmed vastu kallakut.

- Arvestage laaduri ja selle koorma mõõtmetega enne, kui asute kitsal teel või kallakul sõitma.
- Ärge kunagi liikuge laadimisplatvormile enne, kui olete veendunud:
  - Et platvorm on kindlalt paigal ja sobivalt asetatud.
  - Et masin, mille külge platvorm on kinnitatud (kaubavagun, veoauto jm) ei liigu.
  - Et platvorm on selle masina kaalu jaoks ette nähtud.
  - Et platvorm sobib laaduri mõõtmetega.
- Ärge kunagi sõitke jalakäijate sillale või kaubaliftile kindla veendumuseta, et need peavad niisuguse kaalu ja mõõtmetega laaduri koormusele vastu ning et need on töökorras.
- Olge ettevaatlik, kui teete tõstetoid kraavide, tellingute, kontrollkaevude juures või ebakindlal pinnasel.
- Olge enne tõstmist kindel, et maapind rataste ja/või tugijalgade all on kindel ning stabiilne. Kui vaja, viige läbi lisatoestamine.
- Olge kindel, et tellingud, laadimisplatvorm, virnad ja maapind peavad kõnealuse koorma raskusele vastu.
- Ärge kunagi virnastage laadungit pinnale, kus laadung võib ümber kalduda.

**⚠** Kui koorem või lisaseade peab jääma mõne ehitise kohale pikemaks ajaks, võivad need ehitisele peale vajuda, sest nool võib alla vajuda õli hangumise tõttu kolbides:

**Nimetatud ohu vältimiseks**

- Kontrollige regulaarselt koorma/lisaseadme ja ehitise vahelist kaugust, vajaduse korral tehke muudatusi.
- Kui võimalik, kasutage laaduris õli, mille temperatuur on võimalikult sarnane ümbritseva keskkonna temperatuuriga.

- Elektriinide lähedal töötades veenduge, et ohutu vahemaa laaduri tööpiirkonna ja elektriliini vahel on küllaldane.

**⚠** Kooskõlastage tööd kohaliku elektriettevõttega. Võite saada tugeva või surmava elektrilöögi, kui töötate või pargite laaduri elektrikaablitele liiga lähedale.

**⚠** Tugeva tuulega ärge tehke laadimistöid, mis võivad kõigutada laaduri või koorma tasakaalu, eriti kui koorma tuuletakistus on suur.

## D - NÄHTAVUS

- Nii laaduri liikumispiirkonnas olevate inimeste kui ka laaduri ja selle juhi turvalisus on kõikides oludes ja igal hetkel seotud sellega, kuidas laaduri juht näeb laaduri vahetut ümbrust.
- Nimetatud laadur töötati välja, mõeldes sellele, kuidas juht näeb (otseselt või kaudselt peeglite abil) laaduri vahetut ümbrust koormata sõidu ajal, kui nool on transpordiasendis.
- Kui suur koorem takistab eespool asuvat vaatevälja, tuleb võtta tarvitusele eraldi ettevaatusabinõud:
  - tagurpidikäiguga liikumine,
  - töötsooni korrastamine,
  - teise inimese (asub laaduri liikumistrajektorist eemal) abi kasutamine, kusjuures see inimene juhhib kogu manöövrit nii, et ta ise on kogu aeg selgesti nähtav,
  - igal võimalikul juhul vältige liiga pikki sõite tagurpidikäiguga.
- Mõnede lisaseadmete puhul on laaduri liikumisel vajalik noole püstiasend. Niisugusel juhul on paremal pool nähtavus piiratud ning tarvitusele tuleb võtta spetsiaalsed ettevaatusabinõud:
  - töötsooni korrastamine,
  - teise inimese (asub laaduri liikumistrajektorist eemal) abi kasutamine, kusjuures see inimene juhhib kogu manöövrit.
- Alati kui tee ei ole piisavalt nähtav, laske end aidata teisel inimesel (asub laaduri liikumistrajektorist eemal), kusjuures see inimene juhhib kogu manöövrit nii, et ta ise on kogu aeg selgesti nähtav.
- Hoidke kõik nähtavusega seotud tarvikud ja esemed (esi- ja küljeklaasid, klaasipuhastid ja klaasipesur, töö- ja sõidutuled, peeglid) töökorras, õigesti reguleeritud ning puhtad.

## E - LAADURI KÄIVITAMINE

### OHUTUSJUHENDID



**Laadurit võib käivitada või liigutada vaid siis, kui juht istub kabiinis ning juhi turvavöö on pingutatud ja kinnitatud.**

- Ärge kunagi käivitage laadurit seda lükates või tõmmates. Selline teguviis võib kõvasti jõuülekannet kahjustada. Kui hädajuhtumil on vaja laadurit tõmmata, tuleb jõuülekanne lülitada neutraalpositsiooni (vt: 3 - HOOLDUS: G - OLUKORRALE VASTAV HOOLDUS).
- Kui kasutate käivitamiseks teist akut, kasutage samade tehniliste andmetega akut. Arvestage ühendamisel aku polaarsust. Esimesena ühendage plussklemmid, seejärel miinusklennid.



**Aku polaarsuste vahetamine võib põhjustada elektrisüsteemides suure rikke. Aku elektrolüüt võib tekitada plahvatusohtlikku gaasi. Hoiduge leegi ja sädemete tekitamisest aku läheduses. Ärge kunagi ühendage akut laadimise ajal lahti.**

### JUHENDID

- Kontrollige, et mootorikate (-katted) oleks suletud ja lukustatud.
- Kontrollige, et kabiini uks on suletud.
- Kontrollige, et sõidusuuna kang on neutraalasendis.
- Pöörake süütevõti I positsiooni, et aktiveerida elektrisüsteem.
- Kontrollige kütusetaseme näitu.
- Pöörake eelsoojenduseks süütevõti positsiooni II ja pööra süütevõti lõpuni: mootor peab käivituma. Vabastage süütevõti, laske mootoril töötada tühikäigul.
- Ärge hoidke starterit kauem sees kui 15 sekundit ja kasutage tulemusteta käivituskatsete vahel eelsoojendust.
- Kontrollige, et signaaltuled ja kontrollmõõteriistad on sisse lülitatud.
- Juhi kohaloleku kinnitamiseks vajutage gaasipedaalile.
- Jälgige kõiki mõõteriistu, kui mootor on soe, tehke seda masina kasutamise ajal pidevalt, et avastada kiiresti mis tahes rikked ja need viivitamatult parandada.
- Kui mõni mõõteriist ei näita korrektselt, peatage mootor ja võtke kohe tarvitusele vastavad abinõud.

## F - LAADURIGA SÕITMINE

### OHUTUSJUHENDID



**Juhid peavad igal ajahetkel arvestama tõstuki kasutamise seonduvate võimalike ohtudega nagu näiteks:**

**- Oht kaotada juhitavus.**

**- Oht tõstuki välja viimiseks tasakaalust nii kül- kui otsesuunaliselt.**

**Juht peab igal ajahetkel suutma tõstukit valitseda.**

**Tõstuki ümberpaiskumise korral ei ole lubatud püüda tõstukist lahkuda. TEIE PARIMAKS KAITSEKS TÕSTUKI ÜMBER PAISKUMISE KORRAL ON JÄÄDA KABIINI.**

- Järgige ettevõttesisesi liikumise üldreegleid, nende puudumisel aga liikluseeskirju.
- Ärge tehke tööoperatsioone, mis ületavad laaduri või selle lisaseadme tõstevõimet.
- Sõitke kahvlite ja lisaseadmetega laaduriga alati transpordiasendis, st 300 mm kõrgusel maapinnast, nool sisse tõmmatud ja raam tahapoole kallutatud.
- Transportige üksnes tasakaalustatud ja õigesti kinnitatud koormaid, et hoida ära igasugune koorma kukkumise oht.
- Veenduge, et alused, kastid jm on korras ning sobivad tõstmiseks.
- Tutvuge pinnasega, kus laaduriga töötada kavatsete.
- Kontrollige sõidupidureid.
- Koormusega laadur võib liikuda kiirusega, mis ei ületa 12 km/h.
- Liikuge laaduriga ettevaatlikult ja kasutage töötingimusele (maapind, koorem) vastavat kiirust.
- Ärge kasutage noole juhtseadiseid, kui laadur liigub.
- Manööverdage tõstetud noolega laaduriga äärmise ettevaatlikkusega, st aeglase kiiruse ja sujuva pidurdamisega. Veenduge, et nähtavus on piisav.
- Võtke kurvid aeglaselt.
- Olge alati veendunud, et suudate masinat valitud kiirusega juhtida.
- Niiskel, libedal või konarlikul maastikul sõitke aeglaselt.
- Pidurdage sujuvalt, mitte kunagi järsult.
- Ärge kasutage sõidusuuna kangit seisvas laaduris kunagi järsult.
- Ärge toetage sõites jalaga sõidupiduri pedaalile.
- Pidage meeles, et hüdrostaatiline rool on äärmiselt tundlik - seetõttu pöörake rooli sujuvalt, mitte järsult.
- Ärge jätke kunagi mootorit tööle, kui laadur on valveta.
- Ärge lahkuge kabiinist, kui laaduri koorem on tõstetud.
- Vaadake sõidusuunas ja hoolitsege kogu aeg selle eest, et teil oleks hea nähtavus teele.

- Kasutage tahavaatepeeglit sagedasti.
- Sõitke takistustest mööda.
- Ärge kunagi sõitke kraavi või suure kallaku serval.
- On ohtlik kasutada raskete ja suuremõõtmeliste koormate laadimistööl kahte laadurit korraga, kuna see ohtlik manööver nõuab erilist ettevaatlikkust. Selle võib läbi viia ainult pärast eelnevat riskianalüüsi.
- Töö häire korral on süütelüliti hädapeatamisseadmeks nendel laaduritel, millel puudub hädaabi stopp-nupp.

#### JUHENDID

- Sõitke kahvlite ja lisaseadmetega laaduriga alati transpordiasendis, st 300 mm kõrgusel maapinnast, nool sisse tõmmatud ja raam tahapoole kallutatud.
- Käigukastiga laaduritel valige soovitatav käik (vt: 2 - KIRJELDUS: KONTROLL- JA JUHTIMISSEADISED).
- Valige kasutamiseks ja/või kasutamistingimustele sobiv juhtimisviis (vt: 2 - KIRJELDUS: KONTROLL- JA JUHTIMISSEADISED) (vastavalt laaduri mudelile).
- Liigutage sõidusuuna kang soovitud suunda ning kiirendage mõõdukalt, et laadur liikuma hakkaks.

#### **G - LAADURI PEATAMINE**

##### OHUTUSJUHENDID

- Ärge jätke kunagi süütevõtit laadurisse, kui juht viibib eemal.
- Kui laadur seisab või kui juht peab kabiinist lahkuma (isegi hetkeks), tuleb kahvel või lisaseade maha asetada ning sõidusuuna kang neutraalasendisse lükata.
- Veenduge, et laadur ei ole pargitud kohta, kus ta takistab liiklusvoolu, ja ei ole raudteerööbastele lähemal kui 1 meeter.
- Kui pargite laaduri kuhugi pikemaks ajaks, kaitske seda halva ilma ja eriti külmumise vastu (kontrollige antifriisi taset). Sulgege ja lukustage ligipääsud (uks, aken, mootorikate...).

#### JUHENDID

- Parkige laadur tasasele maapinnale või alale, mille kallak ei ületa 15 %.
- Lükake sõidusuuna kang neutraalasendisse.
- Käigukastiga laaduril seadke käigukang tühikäigule.
- Tõmmake nool täiesti sisse.
- Asetage kahvlid või lisaseade kindlalt maapinnale.
- Kui kasutate haaratsi või sõrgadega lisaseadet või ka hüdraulilise avamisega koppa, sulgege lisaseade täielikult.
- Enne kui jätate laaduri pärast pikaajalist tööd seisma, laske soojusmootoril mõned minutid tühikäigul käia, et lasta jahutusvedelikul ja õilil mootorit ning jõuülekandeid jahutada. Ärge unustage seda ettevaatusabinõud, kui peatute sageli või kui soojusmootor sureb välja. Juhul kui peatate masina kohe, võib temperatuur mõnedes kohtades tõusta märkimisväärselt: seda jahutussüsteemi peatumise tõttu. Ülekuumenenud osad võivad kahjustada saada.
- Peatage soojusmootor süütelüliti väljapööramisega.
- Eemaldage süütevõti.
- Lukustage kõik laaduri ligipääsud (uksed, aknad, mootorikate...).

## H - MAANTEEL SÕITMINE

### OHUTUSJUHENDID

- Juht, kes sõidab maanteel, peab täitma kõiki kehtivaid liikluseeskirju.
- Laadur peab vastama kehtivatele liiklusohutuse eeskirjadele. Kui on vaja lisalahendusi, kontakteeruge oma volitatud edasimüüjaga.

### JUHENDID

- Kontrollige, et vilkur on oma kohal, lülitage see sisse ja veenduge, et töötab.
- Kontrollige tulede, suunatulede ja klaasipuhastite puhtust ning töökorda.
- Lülitage sisse töötuled, kui nad on laadurile paigaldatud.
- Valige sõitmisviis "MAANTEELIIKLUS" (vastavalt laaduri mudelile) (vt: 2 - KIRJELDUS: KONTROLL- JA JUHTIMISSEADISED).
- Tõmmake nool täielikult sisse ja tõstke lisaseade maapinnast 300 mm kõrgusele.
- Asetage raamikallutus keskmisesse asendisse, st sildade ristvaade on paralleelne raamiga (vastavalt laaduri mudelile).
- Kergitage tugijalgu nii kaugemale kui võimalik ja keerake klotsid sissepoole (vastavalt laaduri mudelile).
- Käigukastiga laadur:  
Maanteel alustage sõitu 3. käiguga ning minge üle 4. käigule (sõltuvalt laaduri mudelist), kui teeolud seda lubavad. Mägises piirkonnas alustage sõitu 2. käiguga ja jätkake 3. käiguga, kui teeolud võimaldavad.



**Ärge kunagi liikuge tühikäigul (sõidusuuna kang või käigukang neutraalasendis või jõuülekanne välja lülitatud), et ära hoida mootoriga pidurdamist. Nimetatud nõude mittetäitmise tulemuseks kallakul võib olla ülisuur kiirus ja laaduri juhitavuse kadu (suund, pidurdamine), mille tagajärjeks võivad olla tõsised tehnilised kahjustused.**

#### SÕITMINE LAADURIGA, MILLEL ON ETTE PAIGALDATUD LISASEADE

- Peate järgima kehtivaid kohalikke eeskirju, mis käsitlevad maantee sõitu ees asetseva lisaseadmega.
- Kui kohalikud liiklusohutuse nõuded lubavad liigelda ette monteeritud lisaseadmega, peate:
  - Kaitsma mis tahes teravat ja/või ohtlikku serva lisaseadmel (vt: 4 - VALIKUNA PAKUTAVAD LISASEADMED: LISASEADME KAITSE).
  - Lisaseadmel ei tohi olla koormat.
  - Veenduge, et lisaseade ei varja esitulesid.
  - Kontrollige, kas kehtivad õigusaktid ei nõua muid lisatingimusi.

#### LAADURI KASUTAMINE JÄRELHAAGISEGA

- Järelkäru kasutamisel järgige kehtivaid eeskirju (kiirusepiirangud, pidurdamine, maksimaalne treileri või järelhaagise kaal jne).
- Ärge unustage järelhaagise elektriseadmeid laaduri omadega ühendada.
- Järelkäru pidurisüsteem peab vastama kehtivatele eeskirjadele.
- Pukseerides piduritega järelhaagist, peab vedav laadur olema varustatud käru pidurdamise seadmetega. Sel juhul ärge unustage käru pidurisüsteemi laaduri pidurisüsteemiga ühendada.
- Maksimaalne vertikaaltõmme käru haakeraua ei tohi ületada 1500 daN.
- Lubatud maksimaalne kogukaal ei tohi ületada tootja lubatud kogukaalu (vt tootja andmeid).
- Käigukastiga laadur:  
Järelhaagisega sõites alustage sõitu 2. käiguga ja minge seejärel üle 3. käigule, kui teeolud lubavad. Ärge kasutage 4. käiku, et mitte soojusmootorit ja jõuülekannet üle kuumendada.

#### **KUI VAJA, KONSULTEERIGE EDASIMÜÜJAGA.**

## KOORMA KÄSITLEMISE JUHENDID

### A - LISASEADME VALIK

- Nende laadurite juures tohib kasutada üksnes MANITOU poolt heaks kiidetud ja lubatud lisaseadmeid.
- Veenduge, et lisaseade on teostatava töö jaoks sobiv (vt: 4 - VALIKUNA PAKUTAVAD LISASEADMED).
- Kui laaduri ostupaketti kuulub VALIKULINE külgnihkega tõstuk, kasutage ainult lubatud lisaseadmeid (vt: 4 - VALIKUNA PAKUTAVAD LISASEADMED).
- Veenduge, et lisaseade on laaduri raamile kindlalt paigaldatud ja kinnitatud.
- Veenduge, et laaduri lisaseadmed töötavad korralikult.
- Arvestage lisaseadmega laaduri tõstevõime piiridega.
- Ärge ületage lisaseadme nimitõstevõimet.
- Ärge tõstke kanderihmadega kinnitatud koormat selleks ette nähtud lisaseadmeta - võib tekkida oht, et rihmad libisevad lahti (vt: KOORMA KÄSITLEMISE JUHENDID: H - ÜLEVALT TÕSTETAVA KOORMA PEALE- JA MAHALAADIMINE).

### B - KOORMA MASS JA RASKUSKESE

- Enne koorma pealelaadimist peate teadma selle massi ja raskuskeskme asukohta.
- Teie laaduri tõstevõime on kehtiv juhul, kui koorma raskuskeske ei asetse külgsuunas kahvlite kannast kaugemal kui 500 mm (joonis B1). Kaugemal oleva raskuskeskme korral pea nõu oma volitatud edasimüüjaga.
- Ebakorrapärase kujuga koormate puhul määrake raskuskeske enne laadimistõid kindlaks pealtvaates ning asetage koorem paika laaduri otsevaate järgi (joonis B2).

**!** Keelatud on laadimistööd koormaga, mis ületab laaduri tegeliku tõstevõime.

**!** Liikuva raskuskeskme koormate puhul (nt vedelikud) tuleb arvesse võtta raskuskeskme liikumist, et koormaid määratleda ning olla mitmekordselt tähelepanelikum piiramaks seda liikumist niipalju kui võimalik.

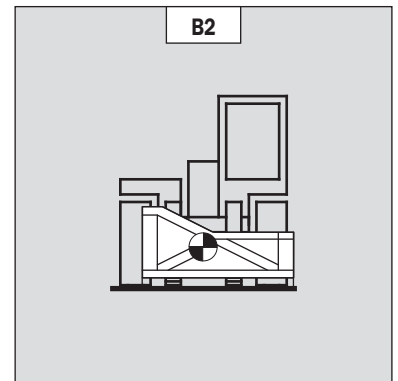
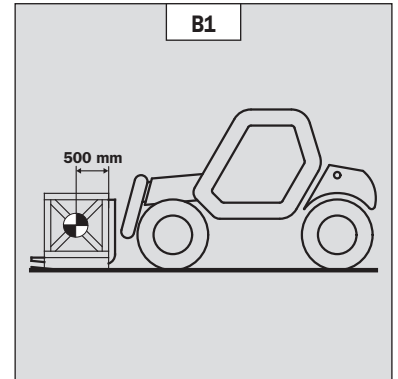

### C - PIKISTABIILSUSE MÄRGUIK

- Nimetatud seade näitab laaduri pikistabiilsust. Liigutage noolt väga hoolikalt, kui olete jõudnud piirkoormuseni (vt: 2 - KIRJELDUS: KONTROLL- JA JUHTIMISSEADISED).
- Jälgige alati seda seadet, kui teostate tõsteoperatsioone.
- Kui seade annab häiret, on keelatud teha nn "TASAKAALU VÄHENDAVID" liigutusi:
  - A - Noole pikendamine.
  - B - Noole allalaskmine.
- Teostage liigutusi tasakaalu suurendamiseks järgmises järjekorras (joonis C): kui vaja, tõstke noolt (1), tõmmake noolt sisse nii palju kui võimalik (2) ja laske nool alla (3), et vabastada koorem.

**!** Mõõteinstrumendi loendur võib olla ekslik, kui rattad on täielikult välja pööratud või tagasild maksimaalselt kaldu. Enne koorma tõstmist veenduge, et laadur ei ole kummaski asendis.

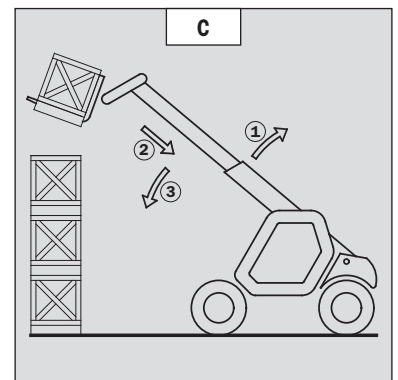

## D - LAADURII PÕIKKALLE

Vastavalt laaduri mudelile

Põikkalle on raami kalle horisontaaltelje suhtes.

Noole tõstmine vähendab laaduri külgstabiilsust. Põikkalle tuleb leida, kui nool on langetatud, allpool nimetatud järjekorras:

### 1 - RAAMIKALLUTUSETA LAADURI KASUTAMINE RATASTEL

- Paigutage tõstuk nii, et loodi mull oleks kahe kriipsu vahel (vt: 2 - KIRJELDUS: KONTROLL- JA JUHTIMISSEADISED).

### 2 - RAAMIKALLUTUSEGA LAADURI KASUTAMINE RATASTEL

- Seadke raamikallutust selle hüdraulilise juhtimiskangi abil ning kontrollige horisontaalsust loodiga. Loodi mull peab olema kahe joone vahel (vt: 2 - KIRJELDUS: KONTROLL- JA JUHTIMISSEADISED).

### 3 - LAADURI KASUTAMINE TUGIJALGADEL

- Asetage mõlemad tugijalad maha ning tõstke mõlemad laaduri esirattad üles (joonis D1).  
- Seadke raamikallutust, vajutades tugijalgadele (joonis D2), ning kontrollige horisontaalsust loodiga. Loodi mull peab asetsema kahe kriipsu vahel (vt: 2 - KIRJELDUS: KONTROLL- JA JUHTIMISSEADISED). Niisuguses asendis peavad mõlemad esirattad ilmingimata maast lahti olema.

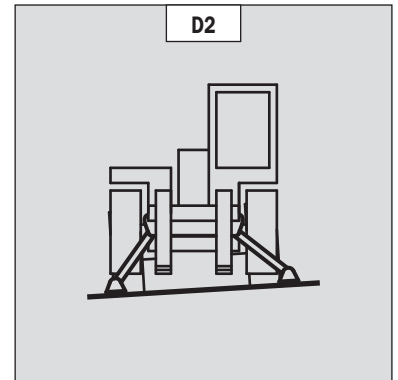
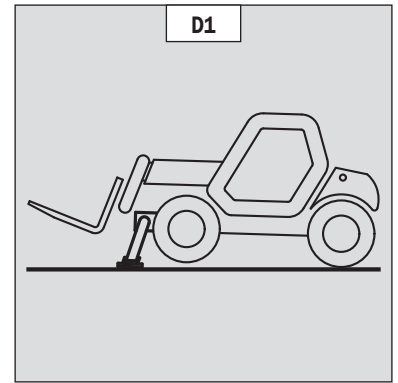

## E - KOORMA TÕSTMINE MAAPINNALT

- Lähenege koormale laaduriga külje pealt (risti), nool sisse tõmmatud ja kahvlid horisontaalasendis (joonis E1).

- Seadke kahvlite vahe koormaga sobivaks, et tasakaal jääks paika (joonis E2) (lisavõimalused on olemas, konsulteerige selles osas edasimüüjaga).

- Ärge kunagi tõstke koormat ühe kahvliga.

**!** Olge kahvlite käsitsi kohendamisel ettevaatlik, sest võite saada torke- või rebimishaavu.

- Liigutage laadurit aeglaselt ettepoole(1), ja peatage kahvlid koorma ees (joonis E3), vajadusel tõstke natuke noolt (2) koorma pealeladimise ajal.

- Tõstke koorem transpordiasendisse.

- Kallutage koormat parasjagu tahapoole, et tasakaal püsiks (koorem võib pidurdamisel või allamäge liikumisel maha kukkuda).

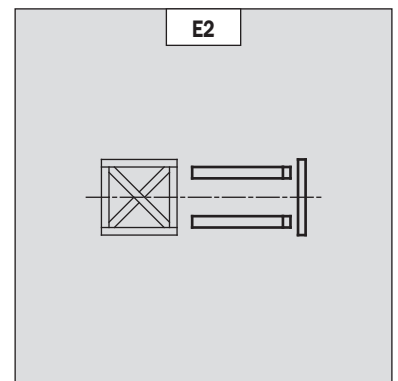
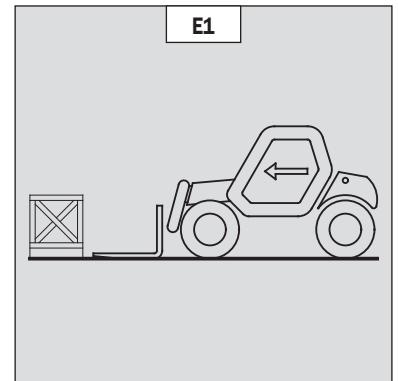

### ALUSETA KOOREM

- Kallutage raami (1) ettepoole ja liikuge laaduriga aeglaselt edasi (2), et asetada kahvlid ettevaatlikult koorma alla (joonis E4) (fikseerige koorem, kui on vaja).

- Jätake laaduri (2) liikumist ettepoole, kallutades raami (3) (joonis E4) tahapoole, et asetada koorem kahvlitele, seejärel kontrollige koorma piki- ja külgstabiilsust.

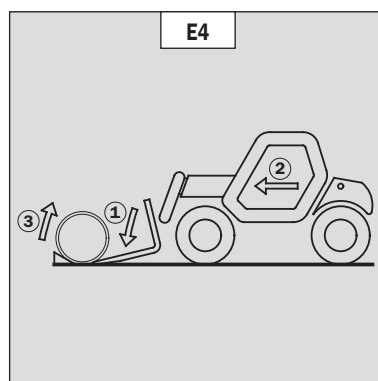
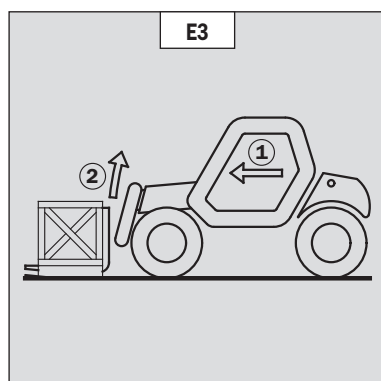

## F - ALT TÖSTETAVA KOORMA PEALE- JA MAHALAADIMINE, KUI LAADUR ON RATASTEL



Mingil juhul ei tohi tõsta noolt, kui te ei ole kontrollinud laaduri põikkallet (vt: KOORMA KÄSITLEMISE JUHENDID: D - LAADURI PÕIKKALLE).

MEELDETULETUS: Veenduge, et järgnevad toimingud sooritatakse hea nähtavusega (vt: TÜHJA JA KOORMATUD LAADURI KASUTUSJUHE: D - NÄHTAVUS).

### ALT TÖSTETAVA KOORMA PEALELAADIMINE, KUI LAADUR ON RATASTEL

- Kontrollige, et kahvlid lähevad kergelt koorma alla.
- Tõstke ja pikendage noolt (1) (2), kuni kahvlid on koorma kõrgusel. Liigutage laadurit (3), kui see on vajalik (joonis F1), manööverdades väga aeglaselt ja hoolikalt.
- Võtke kogu aeg arvesse koorma ja laaduri vahemaad, mis on vajalik kahvlite koorma alla sobitamiseks (joonis F1), ja kasutage võimalikult lühikest noolt.
- Peatage kahvlid koorma ees, pikendades ja langetades vaheldumisi noolt (1) või vajaduse korral liigutage laadurit ettepoole (2) (joonis F2). Viige sõidusuuna kang neutraalasendisse.
- Tõstke natuke koormat (1) ja kallutage raami (2) tahapoole, et koorem püsiks tasakaalus (joonis F3).
- Kallutage koormat parasjagu tahapoole, et see püsiks tasakaalus.
- Jälgige pikistabiilsuse märguannet (vt: KOORMA KÄSITLEMISE JUHENDID: C - PIKISTABIILSUSE MÄRGUIKANNET). Kui see on ülekoormatud, asetage koorem tagasi kohta, kust see on võetud.
- Kui võimalik, laske koormat allapoole laadurit liigutamata. Tõstke noolt (1), et vabastada koorem, tõmmake noolt sisse (2) ja laske allapoole (3), et võtta koorem transpordiasendisse (joonis F4).
- Kui see ei ole võimalik, liigutage laadurit (1) tahapoole, manööverdades väga hoolikalt, et vabastada koorem. Tõmmake noolt sisse (2) ja laske allapoole (3), et võtta koorem transpordiasendisse (joonis F5).

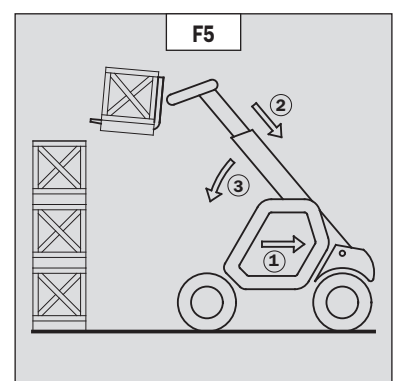
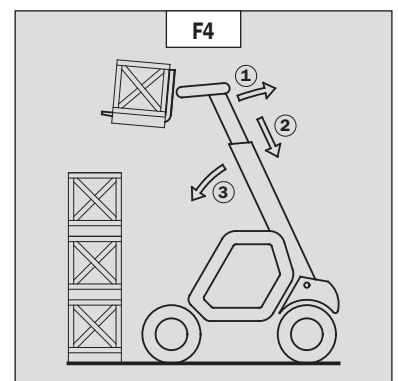
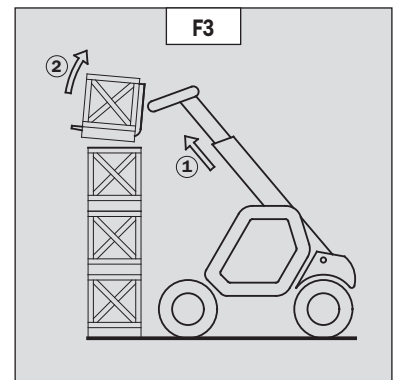
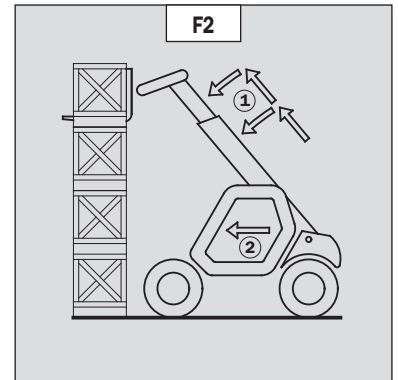
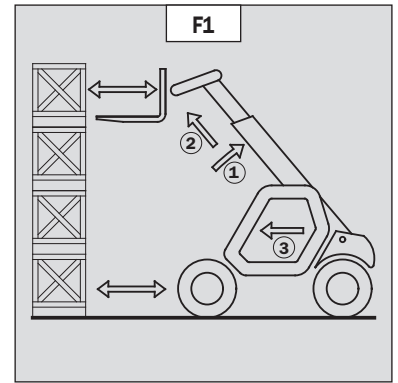



## ALT TÕSTETAVA KOORMA MAHALAADIMINE, KUI MASIN ON RATASTEL

- Võtke koorem virna ees transpordiasendisse (joonis F6).
- Suunake sõidusuuna kang neutraalasendisse.
- Tõstke ja pikendage noolt (1) (2), kuni koorem on virna kohal, samal ajal jälgige pikistabiilsuse märguannet (vt: KOORMA KÄSITLEMISE JUHENDID: C - PIKISTABIILSUSE MÄRGUANNE). Kui vaja, liikuge laaduriga (3) ettepoole (joonis F7), manööverdades väga aeglaselt ja ettevaatlikult.
- Asetage koorem horisontaalasendisse ja pange see maha virna peale, tõmmates noolt sisse ja alla lastes (1) (2), et koorma paigutamine oleks korrektne (joonis F8).
- Kui võimalik, vabastage kahvlid, tõmmates sisse ja tõstes noolt vaheldumisi (1) (joonis F9). Seejärel seadke kahvlid transpordiasendisse.
- Kui ei ole võimalik, tagurdage laadurit (1), manööverdades väga aeglaselt ja hoolikalt (joonis F10). Seejärel seadke nad transpordiasendisse.

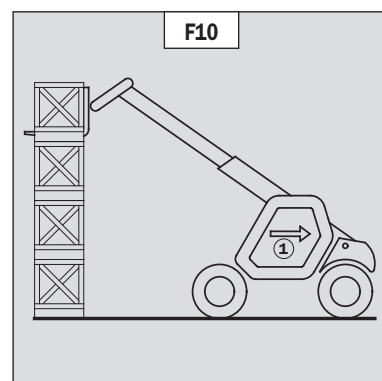
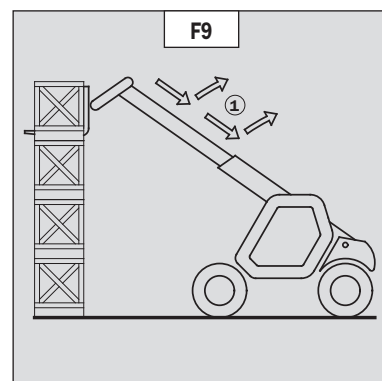
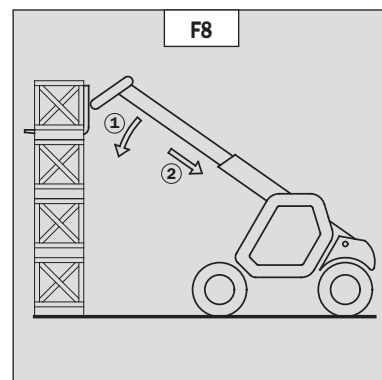
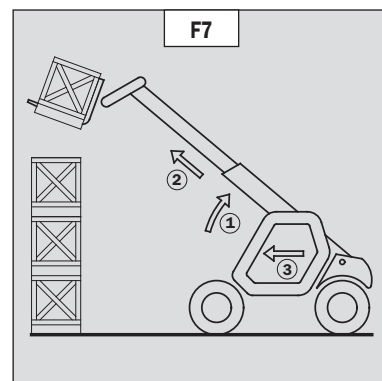
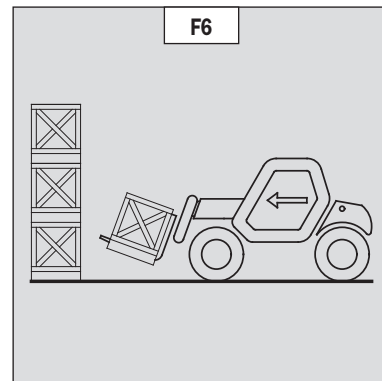

## G - ALT TÖSTETAVA KOORMA PEALE- JA MAHALAADIMINE, KUI LAADUR ON TUGIJALGADEL

Vastavalt laaduri mudelile



**Mingil juhul ei tohi tõsta noolt, kui te ei ole kontrollinud laaduri põikkallet (vt: KOORMA KÄSITLEMISE JUHENDID: D - LAADURI PÕIKKALLE).**

MEELDETULETUS: Veenduge, et järgnevad toimingud sooritatakse hea nähtavusega (vt: TÜHJA JA KOORMATUD LAADURI KASUTUSJUHEND: D - NÄHTAVUS).

### TUGIJALGADE KASUTAMINE

Tugijalgade abil saab muuta laaduri tõsteoperatsiooni stabiilsemaks (vt: 2 - KIRJELDUS: KONTROLL- JA JUHTIMISSEADISED).

### TUGIJALGADE PAIGALDAMINE, KUI KAHVLID ON TRANSPORDIASENDIS (TÜHJALT VÕI KA KOORMAGA)

- Viige kahvlid enne tõstmist transpordiasendisse.
- Hoidke pikivahet, mis on vajalik noole ülestõstmiseks.
- Suunake sõidusuuna kang neutraalasendisse.
- Asetage mõlemad tugijalad maapinnale ja tõstke mõlemad laaduri esirattad maast lahti (joonis G1), et tagada laaduri põikkalle.

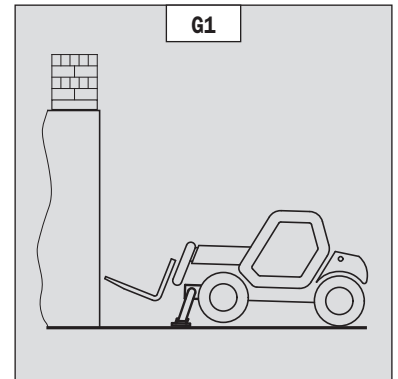

### TUGIJALGADE PAIGALDAMINE, KUI KAHVLID ON TRANSPORDIASENDIS (TÜHJALT VÕI KA KOORMAGA)

- Paigaldage täielikult ja üheaegselt mõlemad tugijalad.

### TUGIJALGADE PAIGALDAMINE, KUI NOOL ON KÕRGEL (TÜHJALT VÕI KOORMAGA)



**Seesugune manööver jäägu erandlikuks ning viidagu läbi erakordse ettevaatlikkusega.**

- Tõstke nool üles ja tõmmake teleskoobid täielikult tagasi.
- Viige laadur tõstmiseelsesse asendisse (joonis G2), manööverdades aeglaselt ja ettevaatlikult.
- Suunake sõidusuuna kang neutraalasendisse.
- Liigutage tugijalgu väga aeglaselt ja ühtlaselt, niipea kui need on maapinna lähedal või sellega kokkupuutes.
- Laske mõlemad tugijalad alla ning tõstke laaduri mõlemad esirattad üles (joonis G3). Kõnealuse toimingu ajal peab põikkalle olema paigas ning seda tuleb kogu aeg kontrollida: loodi mull peab asetsema kahe kriipsu vahel.

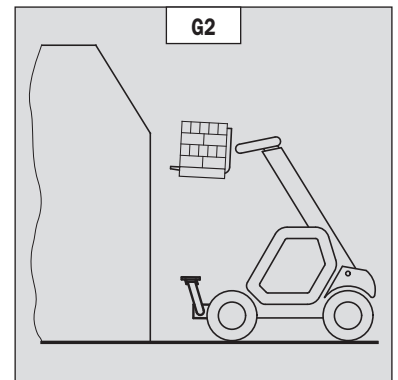

### TUGIJALGADE PAIGALDAMINE, KUI NOOL ON KÕRGEL (TÜHJALT VÕI KOORMAGA)



**Seesugune manööver jäägu erandlikuks ning viidagu läbi erakordse ettevaatlikkusega.**

- Hoidke nool püsti ning tõmmake teleskoobid täielikult tagasi (joonis G3).
- Liigutage tugijalgu väga aeglaselt ja ühtlaselt, niipea kui need on maapinnaga kokkupuutes või hakkavad kokkupuudet kaotama. Nimetatud toimingu ajal peab põikkalle olema pidevalt paigas: loodi mull tuleb kogu aeg hoida kahe kriipsu vahel.
- Paigaldage mõlemad tugijalad täielikult.
- Manööverdades laaduriga äärmiselt aeglaselt ja ettevaatlikult (1), et kahvlid (2) langetada ning seadke need transpordiasendisse (joonis G4).

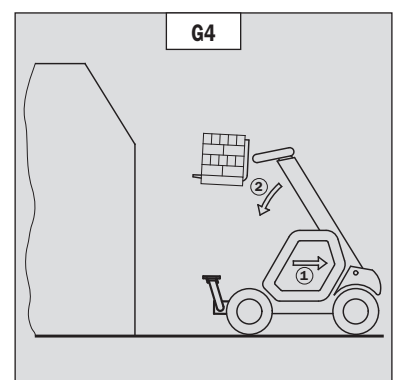
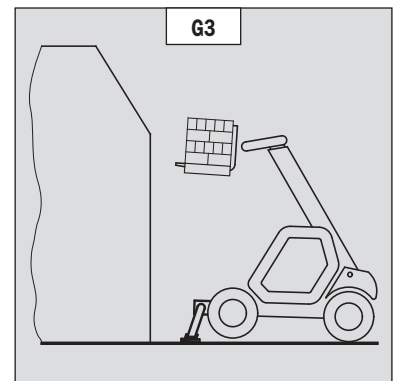

#### ALT TÖSTETAVA KOORMA PEALELAADIMINE, KUI LAADUR ON TUGIJALGADEL

- Kontrollige, et kahvlid lähevad vabalt koorma alla.
- Kontrollige laaduri asendit koorma suhtes, kui vajalik, tehke läbi proovikatse koormat peale võtmata.
- Tõstke ja sirutage noolt (1) (2) välja, kuni kahvlid on koorma kõrgusel (joonis G5).
- Peatage kahvlid koorma ees noolt vaheldumisi kord tõstes, kord langetades (1) (joonis G6).
- Tõstke natuke koormat (1) ja kallutage raami (2) tahapoole, et koorem püsiks tasakaalus (joonis G7).
- Jälgige pikistabiilsuse märguannet (vt: KOORMA KÄSITLEMISE JUHENDID: C - PIKISTABIILSUSE MÄRGUANNE). Kui see on ülekoormatud, asetage koorem tagasi kohta, kust see on võetud.
- Kui on võimalik, laske koormat allapoole laadurit liigutamata. Kergitage noolt (1), et vabastada koorem, tõmmake noolt sisse (2) ja laske allapoole (3), et võtta koorem transpordiasendisse (joonis G8).

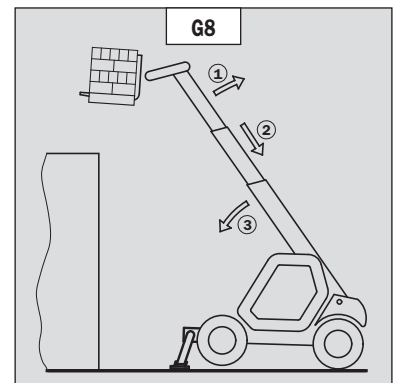
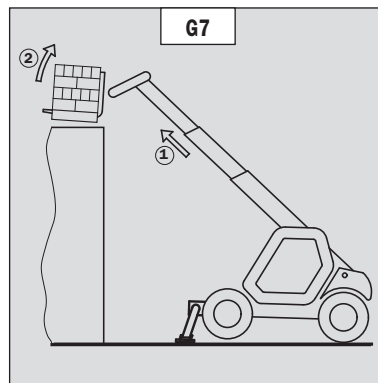
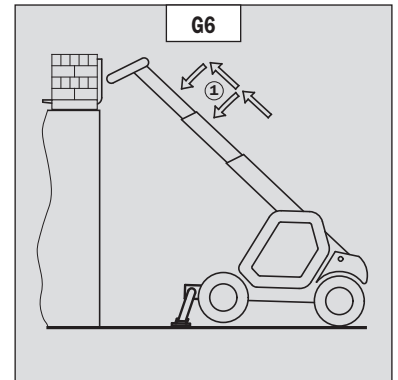
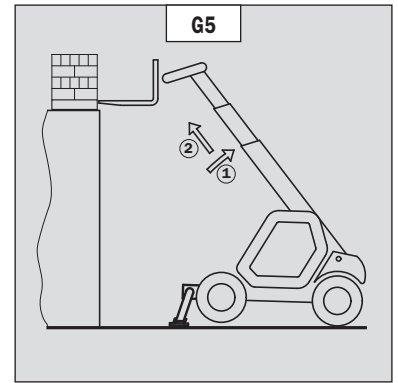

#### ALT TÖSTETAVA KOORMA PEALELAADIMINE, KUI LAADUR ON TUGIJALGADEL

- Tõstke ja pikendage noolt (1) (2), kuni koorem on virna (joonis G9) kohal, jälgides samal ajal pikistabiilsuse märguannet (vt: KOORMA LAADIMISE JUHISED: C - PIKISTABIILSUSE MÄRGUANNE).
- Asetage koorem horisontaalasendisse ja pange see maha, tõmmates noolt sisse ja langetades seda (1) (2), et koorem korralikult kohale paigutada (joonis G10).
- Vabastage kahvlid, tõmmates noole esmalt sisse ja seejärel tõstes seda (3) (joonis G11).
- Võimaluse korral viige nool transpordiasendisse ilma laadurit paigast liigutamata.

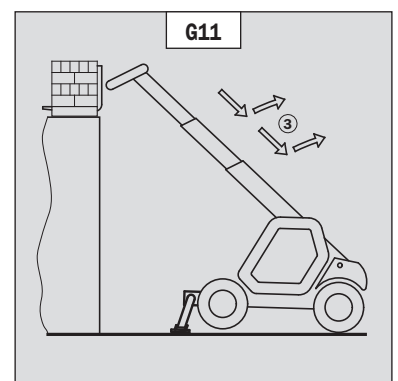
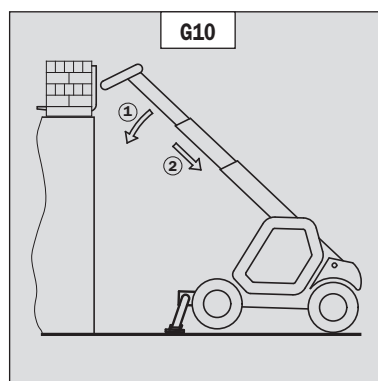
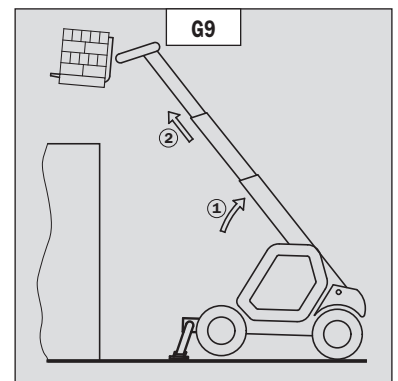

## H - ÜLEVALT TÕSTETAVA KOORMA PEALE- JA MAHALAADIMINE



**ETTEVAATUST:** Alljärgnevate juhiste mitte järgimine võib kaasa tuua laaduri tasakaalu kaotuse ja ümberkukkumise.



**PEAB kasutama laaduriga, millel on hüdroajamiga tehtavate liigutuste automaatne väljalülitusseade.**

### KASUTAMISTINGIMUSED

- Kanderihm ja kett peavad olema võimalikult lühikesed, et koorem võimalikult vähe kõiguks.
- Tõstke koorem otse üles, ärge nihutage seda piki- ega ristipidi.

### LAADIMISITÕÕDEL LAADURIT PAIGAST LIIGUTAMATA

- Ei tugijalgade ega ka õhkrehvidega ei tohi külgakalle rohkem nihkuda kui 1% ja pikikalle rohkem kui 5% ning loodi mull peab asetsema "0" kohal.
- Tehke kindlaks, et tuule kiirus ei ületa 10 m/s.
- Tehke kindlaks, et koorma ja laaduri vahel ei ole ühtegi inimest.

## I - ÜLEVALT TÕSTETAVA KOORMAGA SÕITMINE

- Enne sõitma asumist tutvuge pinnaseoludega, et vältida liiga suuri tõuse ja langusi, kühme ja auke või ka liiga pehmet pinnast.
- Tehke kindlaks, et tuule kiirus ei ületa 10 m/s.
- Laaduri liikumiskiirus ei tohi ületada 0,4 m/s (1,5 km/h ehk veerandit jalakäija liikumiskiirusest).
- Laaduri paigast liikumise ja seisma jäämise operatsioonid tuleb läbi viia aeglaselt ja raputusteta, et koorem ei hakkaks kõikuma.
- Transportige koormat mõne sentimeetri kõrgusel maapinnast (30 cm max) kõige väiksema noolepikkusega. Ärge kalduge optimaalsest trajektooriga kõrvale. Kui koorem hakkab liigselt kõikuma, jääge kohe seisma ning langetage nool, et koorem maha asetada.
- Enne laaduri liikuma hakkamist kontrollige pikistabiilsuse märguannet (vt: 2 - KIRJELDUS: KONTROLL- JA JUHTIMISSEADISED)
  - vaid rohelised ja ka kollased LED-tuled võivad põleda.
- Liikumise ajal laske end aidata teisel, maapinnal asuval (vähemalt 3 m kaugusel koormast) inimesel, kes lati või köie abil piirab koorma kõikumist. Tehke kindlaks, et nimetatud inimene on teile igas positsioonis nähtav.
- Külgakalle ei tohi nihkuda rohkem kui 5%, loodi mull tuleb hoida kahe „MAX“-kriipsu vahel.
- Pikikalle ei tohi nihkuda üle 15%, kui koorem on tõusu pool, ja üle 10%, kui koorem on languse pool.
- Noole nurk ei tohi ületada 45°.
- Kui liikumise ajal süttib pikistabiilsuse märguande (vt: 2 - KIRJELDUS: KONTROLL- JA JUHTIMISSEADISED) esimene punane LED-tuli, peatage aeglaselt laadur ja viige koorem tasakaalu. Tõmmake teleskoop tagasi nii, et koorma kalle väheneks.

 Tõstekorvi saab laadurile paigaldada vaid juhul, kui laaduri ja tõstekorvi vastavad tehnilised andmed omavahel sobivad (vt: 2 - KIRJELDUS: TÖSTEKORVI KASUTAMINE).

## A - KASUTUSLUBA

- Tõstekorvi kasutamine eeldab lisaks laaduri käsitlemise loale täiendavat luba.

## B - LAADUR ON TÖÖKS SOBIV

- MANITOU on kindel, et tõstekorv on sobilik tööks standardtingimustel, mis on määratletud käesolevas kasutusjuhendis, milleks on **STAATILINE katsetustegur 1,25** ja **DÜNAAMILINE katsetustegur 1,1** vastavalt harmoniseeritud standardile **EN 280** töötajate tõstmise liikuvate platvormide kohta.
- Enne laaduri käivitamist peab ettevõtte vastutav töötaja kontrollima, et tõstekorv on tööks ette valmistatud, ja läbi viima mõned testid (vastavalt kehtivatele nõuetele).

## C - KÄITUMISNÕUDED TÖSTEKORVIS

- Kandke tõstekorvis sobivaid riideid, hõlmad kinni.
- Ärge kasutage tõstekorvi, kui käed ja jalanõud on märjad, määrdunud või rasvased.
- Olge tõstekorvi kasutamisel alati tähelepanelik, ärge kuulake kõrvaklappidest või peatelefonist raadiot ega muusikat.
- Et oleks mugavam, võtke tõstekorvi juhtpuldi juures sisse mugav asend.
- Et tõstekorvil on käsipuu, ei pea operaator normaalse seadmete kasutamise korral olema kaitserakmetega varustatud. Sellest tulenevalt olete vastutav turvarakmete kandmise eest.
- Juhtkange ei tohi kunagi mitte mingil juhul kasutada millekski muuks (näiteks laadurile ja laadurilt maha ronimiseks, riidenagina jms) kui selleks, milleks nad on ette nähtud.
- Kaitsekiivri kandmine on kohustuslik.
- Operaator peab alati töökohal normaalses asendis olema. Keelatud on käsivarsi, jalgu, vm kehaosi üle korvi ääre sirutada.
- Jälgige, et tõstekorvi laotud varustus (torud, kaablid, anumad jne) ei libiseks ega kukuks sealt välja. Ärge kuhjake varustust liiga suurde hunnikusse.

## D - KORVTÖSTUKI KASUTAMINE

- Mis tahes kogemustega juht peab enne tööle hakkamist tutvuma tõstekorvi kõigi kontroll- ja juhtseadistega.
- Tehke enne kasutamist kindlaks, et tõstekorv on korralikult laadurile paigaldatud ja kinnitatud.
- Tehke enne tõstekorvi kasutamist kindlaks, et selle uks on kindlalt lukustatud.
- Tõstekorviga saab töid teostada piirkondades, kus selle maapinnale laskumisel ei ole takistusi ega teki ohte.
- Korvtõstuki juhti peab aitama teine inimene, kes asub maapinnal ja on eelnevalt instrueeritud.
- Tutvuge tõstekorvi tõstevõime piiridega.
- Külgsurve on piiratud (vt: 2 - KIRJELDUS: TEHNILISED ANDMED).
- Rangelt on keelatud riputada tõstekorvi või raskust laaduri noole otsa selleks ettenähtud lisaseadmeta (vt: KOORMA KÄSITLEMISE JUHENDID: H - ÜLEVALT TÕSTETAVA KOORMA PEALE- JA MAHALAADIMINE).
- Korvtõstuki ei tohi kasutada ei kraanana, ei varustuse ega inimeste liftina, ei tungraua ega ka millegi alustoena.
- Laaduri paigast liigutamine, kui tõstekorvis viibib inimene, on keelatud.
- Korvtõstuki liigutamine laaduri kabiinis asuva hüdraulilise juhtimiseseadme abil, kui tõstekorvis viibib inimene, on keelatud (välja arvatud hädajuhtumitel).
- Operaator ei tohi tõstekorvi sisse minna ega sealt väljuda, kui korv ei asetse maapinnal (nool madalas ja sissetõmmatud asendis).
- Korvtõstuki lisaseade ei tohi kogu süsteemi tuuletakistust suurendada.
- Ärge kasutage korvtõstukil suuremate kõrguste saavutamiseks redelit ega muid taolisi konstruktsioone.
- Ärge ronige suuremate kõrguste saavutamiseks tõstekorvi äärtele.

## E - KESKKOND

 Korvtõstuki kasutamine elektriliinide läheduses on keelatud - hoidke turvalist distantssi.

 Kui tuule kiirus on üle 45 km/h, on tõstekorvi kasutamine rangelt keelatud.

NIMIPINGE VOLTIDES	PINNASEST VÕI MUUST PINNAST ERALDAV VAHEMAA MEETRIDES
50 < U < 1000	2,30 M
1000 < U < 30000	2,50 M
30000 < U < 45000	2,60 M
45000 < U < 63000	2,80 M
63000 < U < 90000	3,00 M
90000 < U < 150000	3,40 M
150000 < U < 225000	4,00 M
225000 < U < 400000	5,30 M
400000 < U < 750000	7,90 M

## F - HOOLDUS

 Tõstekorvi tuleb regulaarselt üle vaadata, et see vastaks nõuetele (vt: 3 - HOOLDUS: H - TURVAFUNKTSIOONIDE KORRALISTE ÜLEVAATUSTE EESKIRI). Kontrolli intervalli määravad kasutusriigis kehtivad nõuded tõstekorvi kasutamisele.

### RAADIO TEEL JUHTIMISE KASUTAMINE

#### OHUTUSJUHENDID

- Kõnealune raadio teel juhtimine koosneb elektroonilistest ja mehaanilistest seadmetest. Mujalt tulevad käsud ei ole võimalikud, sest igal raadiokäsklusel on unikaalne sisekood.



**Ülekoormamisega või mittesihotstarbelise kasutamisega kaasnevad järgmised ohud:**

- Oht kasutaja või teiste isikute füüsilisele ning psüühilisele tervisele.

- Oht tõstuki ning ümbritsevate objektide kahjustamiseks.



**Kõik isikud, kes töötavad selle distantjuhtimiseseadmega:**

- Peavad omama jõustunud seadusesätetele vastavat kvalifikatsiooni ning olema läbinud vastava koolituse.

- Peavad oma tegevuses lähtuma käesolevas kasutusjuhendis kirjeldatud suunistest.

- Nimetatud süsteemiga on võimalik laadurit raadio teel juhtida. Käskluste ülekanne toimub ka siis, kui laadur on vaateväljast eemal (mõne takistuse või hoone taga näiteks), ja seepärast:

- Pärast laaduri peatamist ja süütevõtme välja võtmist (võimalik üksnes seisva laaduriga) asetage raadiosaatja alati kindlasse ja kuiva kohta.
- Enne igat paigaldus-, hooldus- või remonttööd lülitage välja toiteallikad (täpsemalt: keevitustööde puhul peab hüdraulika elekritoide olema igas sektsioonis välja lülitatud).
- Ärge kunagi eemaldage ega seadistage ümber turvaseadmeid (näiteks käekaitsme raamid, võti, hädaabi stopp-nupp jne).



**Laadurit ei tohi juhtida, kui see ei ole pidevalt juhile hästi nähtav !**

- Enne kui juht paneb raadiosaatja käest, peab ta kindlustama, et mitte volitatud kõrvaline isik ei saa seda kasutada, näiteks tõmmates raadiosaatja võtme välja või peites selle kättesaamatusse kohta.
- Kasutaja peab tagama, et kasutusjuhend on kõigile kogu aeg kättesaadav, kindlaks tegema, et juhid on seda lugenud ja sellest aru saanud.

#### JUHENDID

- Seiske kindlas kohas, kus te ei libise ega kuku.
- Enne igakordset raadiosaatja kasutamist tehke kindlaks, et tööpiirkonnas ei viibi ainsatki inimest.
- Raadiosaatja kasutamine on lubatud vaid koos kandevahendiga.



**Kui panete raadiosaatja käest, tõmmake välja aku ja võti, et kõrvalised isikud ei saaks seda mingil juhul ei kogemata ega ka meelega kasutada.**

#### KAITSESEADMED

- Laadur seiskub maksimaalselt 450 millisekundi (ligikaudu 0,5 sekundi) jooksul järgmistel juhtudel:
  - Kui vajutate hädaabi stopp-nupule raadiosaatjal (siin 50 millisekundit) või laaduril.
  - Kui ta ületab raadiolainete ulatuse piiri.
  - Vastuvõtja häire korral.
  - Mujalt tuleva segava raadiosignaali tõttu.
  - Kui raadiosaatjast eemaldatakse aku.
  - Kui aku saab tühjaks.
  - Kui raadiosaatja lülitatakse võtmega keerates välja.
- Kõnealused seadmed on inimeste ja materiaalse vara turvalisuse tagamiseks ning neid ei tohi kunagi ümber seadistada, välja lülitada ega mingilgi moel eirata!
- Käekaitsme raam takistab väliste tegurite mõju puldile (nt raadiosaatja kukkumine või juhi vajutamine rinnatisele).
- Elektrooniline kaitsesüsteem takistab raadioülekanne alustamist, kui puldid ei ole mehaanilises ja elektroonilises puhkeasendis ning kui soojusmootori valitud käik ei ole tühikäik.



**Hädajuhtumil vajutage otsekohe raadiosaatjal hädaabi stopp-nuppu ning käituge vastavalt kasutusjuhendis antud õpetustele (vt: 2 - KIRJELDUS: KONTROLL- JA JUHTIMISSEADISED).**



# LAADURI HOOLDUSJUHENDID

## ÜLDJUHENDID

- Veenduge, et käivitade laaduri piisavalt ventileeritud ruumis.
- Kasutage laaduri hoolduseks sobivaid riideid, hoiduge ehete kandmisest ja lahtistest riietest. Kinnitage ja katke juuksed, kui vajalik.
- Seisake mootor ja eemaldage süütevõti, kui sekkumine on vajalik.
- Lugege hoolikalt kasutusjuhendit.
- Teostage kõik remonttööd otsekohe, isegi kui on vaja pisiremonti teha.
- Parandage kõik lekked kohe, isegi kui lekked on väikesed.
- Jälgige, et kasutatud materjalide ja kulunud varuosade kõrvaldamine leiaks aset ohutul ja loodussõbralikul viisil.
- Ettevaatust, on oht saada põletada ja täis pritsitud (summuti, radiaator, mootor jne).

## HOOLDUS

- Viige läbi regulaarne hooldus (vt: 3 - HOOLDUS), et hoida oma laadurit töökorras. Regulaarse hoolduse tegemata jätmine katkestab garantii.

### HOOLDUSPÄEVIK

- Hooldustööde läbiviimine lähtuvalt peatüki 3 - HOOLDUS soovitustest ja teised laaduri või selle lisaseadmete juures sooritatavad läbivaatus-, korrashoiu- ning parandustööd tuleb panna kirja hoolduspäevikusse. Iga töö puhul peavad olema üles märgitud tööde teostamise kuupäevad, töid teostanud isikute või ettevõtete nimed, töö iseloomustus ning regulaarsete tööde puhul ka nende intervall. Kui vahetatakse välja laaduri osi, tuleb üles märkida ka osade andmed.

## MÄÄRDEAINETE JA KÜTUSE TASE

- Kasutage soovitatud määrdeaineid (ärge kunagi kasutage saastatud määrdeaineid).
- Ärge täitke kütusepaaki, kui mootor töötab.
- Täitke kütusepaaki ainult selleks ettenähtud alal.
- Ärge täitke paaki täiesti täis.
- Ärge suitsetage ega lähenege laadurile lahtise leegiga, kui kütusepaak on avatud või täitmisel.

## HÜDRAULIKA

- Igasugune hüdraulikasse sekkumine on keelatud, välja arvatud operatsioonid, mida kirjeldatakse peatükis 3 - HOOLDUS.
- Ärge püüdke lahti teha ühendusi, voolikuid või hüdraulikakomponente, kui süsteemis on rõhk.

 **TASAKAALUSTUSKLAPP:** laaduri silindritele paigaldatud tasakaalustuskappide ja ohutuskappide ümberreguleerimine või eemaldamine on väga ohtlik. Kõnealuse toimingu võib läbi viia vaid väljaõpetatud spetsialist. Konsulteerige oma edasimüüjaga.

 Teie laaduril võivad olla HÜDRAULILISED AKUMULAATORID, mis on rõhu all olevad seadmed, ja nende ning ka kaasasolevate voollite mahavõtmine on ohtlik. Kõnealust operatsiooni võib teostada vaid väljaõppinud spetsialist (pidage nõu oma edasimüüjaga).

## ELEKTRISÜSTEEM

- Ärge viige mootori käivitamiseks starteri releed lühisesse. Kui sõidusuuna kang ei ole neutraalasendis, võib laadur hakata kohe liikuma.
- Ärge asetage metallasju aku peale.
- Ühendage aku lahti enne, kui hakkate elektrisüsteemiga tööle.



## **KEEVITAMINE**

---

- Ühendage aku enne igat keevitustoimingut laaduri juures lahti.
- Kui teostate laaduril elektrikeevituse töid, ühendage keevitusaparaadi negatiivne klemm vahetult keevitatava osa külge. Nii hoiate ära läbi generaatori mineva kõrgepingevoolu.
- Ärge kunagi tehke keevitustöid ega soojust eraldavaid töid rehvi juures. Soojus võib tõsta rehvi survet, mis võib viia rehvi plahvatamiseni.
- Kui laadur on varustatud elektroonilise kontrollseadmega, ühendage see enne keevitamist lahti, et hoida ära selle elektrooniliste komponentide purunemist.

## **LAADURI PESEMIN**

---

- Peske laadur või vähemalt vastav piirkond enne igat lahtivõtmist.
- Ärge unustage sulgeda kõiki ligipääse (uksed, aknad, mootorikate...).
- Pesemise ajal hoiduge pesemast liiteid, elektrikomponente ja ühendusi.
- Kui on vaja, asetage neile kaitsmed vee, auru ja puhastusvahendite sissetungimise vastu, mis võivad eriti elektrikomponente, ühendusi ja kõrgsurvepumpa kahjustada.
- Puhastage laadur igasugustest kütte, õli ja määrdeaine jääkidest.

**KÕIKIDE VAJALIKE LAHTIVÕTMISTE OSAS VÄLJASPOOL TAVALIST HOOLDUST, KONSULTEERIGE OMA EDASIMÜÜJAGA.**

# LAADURI SEISMA JÄTMINE PIKAKS AJAKS

## TUTVUSTUS

Järgnevad juhised peavad ära hoidma kaua seisnud laaduri kahjustumise, juhul kui laadurit ei kasutata pikka aega. Nende toimingute jaoks soovitame kasutada MANITOU kaitsvat toodet, osa number 603726. Toote kasutamishand on kirjas pakendil.



**Toimingud kaua seisnud tõstuki kasutusele võtmiseks peab läbi viima teie volitatud edasimüüja.**

## LAADURI ETTEVALMISTUS

- Puhastage laadur täielikult.
- Kontrollige ja kõrvaldage kõik lekked (küte, õli, vesi või õhk).
- Asendage või parandage kõik kahjustunud või kulunud osad.
- Peske tõstuki värvitud pinnad puhta külma veega ja kuivatage need.
- Kui on vaja, tehke värviparandused.
- Seisake laadur (vt: TÜHJA JA KOORMATUD LAADURI KASUTUSJUHE).
- Veenduge, et noole silindri kolvivarras on sisse tõmmatud asendis.
- Vabastage hüdroüsteemi rõhk.

## SOOJUSMOTORI KAITSE

- Täitke paak kütusega (vt: 3 - HOOLDUS: A - IGAPÄEVANE VÕI 10 TUNNI JÄRGNE HOOLDUS).
  - Tühjendage ja vahetage välja jahutusvedelik (vt: 3 - HOOLDUS: F - IGA 2000 TUNNI JÄRGNE HOOLDUS).
  - Jätke mootor mõneks minutiks tühikäigul tööle, seejärel jätke seisma.
  - Vahetage mootori õli ja õlifilter (vt: 3 - HOOLDUS: D - IGA 500 TUNNI JÄRGNE HOOLDUS).
  - Lisage mootoriõlile kaitsevahend.
  - Käivitage mootor lühikeseks ajaks, et õli ja jahutusvedelik mootoris tsirkuleeriks.
  - Ühendage aku lahti ja ladustage seda ohutus kohas, eemal külmast. Laadige aku maksimumini täis.
  - Eemaldage pihustid ja pihustage kaitsvat toodet ühe-kahe sekundi jooksul igasse silindrisse, kui kolb on kõige madalamas asendis.
  - Pöörake väntvõlli üks kord aeglaselt ja paigaldage tagasi pihustid (vaadake mootori REMONDI KÄSIRAAMATUT).
  - Eemaldage sisselaskevoolikud kollektorist või turbokompressorist ja pihustage kaitsvat toodet turbokompressori või kollektori sisse.
  - Sulgege kollektori või turbokompressori sissevõtu ava veekindla kleeplindiga.
  - Eemaldage väljalasketoru ja pritsige kaitsvat toodet väljalaskekollektorisse või turbokompressorisse.
  - Asetage väljalasketoru tagasi ja sulgege väljalaskeava veekindla kleeplindiga.
- MÄRKUS: Pihustusaeg on märgitud toote pakendile ja võib olla kuni 50 % pikem turbomootorite puhul.
- Avage kütusepaagi kork, pihustage kaitsvat toodet ümber nookurite võlli ja sulgege kork uuesti.
  - Sulgege kütusepaak, kasutades veekindlat kleeplinti.
  - Eemaldage veorihmad ja ladustage nad ohutus kohas.
  - Ühendage lahti mootori kõrgsurvepumba solenoid ja isoleerige hoolikalt ühendus.

## LAADURI KAITSMINE

- Asetage laadur sildadega sel moel tugeledele, et rattad ei ole maaga kontaktis ja vabastage seisupidur.
  - Kaitske silindri väljaulatuvaid kolvivardaid korrosiooni eest.
  - Pakkige rehvid sisse.
- MÄRKUS: Kui tõstuk ladustatakse väljas, katke masin veekindla presendiga.

## LAADURI KASUTUSELE VÕTMINE

---

- Eemaldage veekindel kleeflint kõikidelt avadelt.
- Paigaldage sisselasketorustik.
- Paigaldage ja ühendage aku.
- Eemaldage kaitse silindri kolvivarrestelt.
- Viige läbi igapäevane hooldus (vt: 3 - HOOLDUS: A - IGAPÄEVANE VÕI 10 TUNNI JÄRGNE HOOLDUS).
- Pange seisupidur peale ja eemaldage sildade alt toed.
- Tühjendage paak ja vahetage kütus välja, asendage kütusefilter (vt: 3 - HOOLDUS: D - IGA 500 TUNNI JÄRGNE HOOLDUS).
- Seadistage rihmade pingused (vt: 3 - HOOLDUS: C - IGA 250 TUNNI JÄRGNE HOOLDUS).
- Käivitage mootor, kasutades starterit, laske õlisurvel tõusta.
- Ühendage mootori väljalülitussolenoid.
- Määrige laadur täielikult (vt: 3 - HOOLDUS: HOOLDUSVAHEMIKUD).



***Veenduge, et käivitate laaduri piisavalt ventileeritud ruumis.***

- Käivitage laadur, järgides ohutusjuhiseid ja ettekirjutusi (vt: TÜHJA JA KOORMATUD LAADURI KASUTUSJUHEND).
- Käivitage noole hüdraulilised liikumised, keskendudes iga silindri liikumise lõpule.



## ***2 - KIRJELDUS***



## **SISUKORD**

<b>LAADURIGA TUTVUMINE</b>				<b>2-4</b>
<b>TEHNILISED ANDMED</b>	<b>MT 1440 PRIVILEGE</b>			<b>2-6</b>
<b>TEHNILISED ANDMED</b>	<b>MT 1440 EP PRIVILEGE</b>			<b>2-8</b>
<b>TEHNILISED ANDMED</b>	<b>MT 1840 PRIVILEGE</b>			<b>2-10</b>
<b>TEHNILISED ANDMED</b>	<b>MT 1840 EP PRIVILEGE</b>			<b>2-12</b>
<b>ESI- JA TAGAREHVID</b>				<b>2-14</b>
<b>MÕÕTMED JA TÕSTEVÕIME</b>	<b>MT 1440 PRIVILEGE</b>	<b>MT 1440 EP PRIVILEGE</b>		<b>2-16</b>
<b>MÕÕTMED JA TÕSTEVÕIME</b>	<b>MT 1840 PRIVILEGE</b>	<b>MT 1840 EP PRIVILEGE</b>		<b>2-18</b>
<b>KONTROLL- JA JUHTIMISSEADISED</b>				<b>2-20</b>
<b>KAUGJUHTIMISE RAADIOSAATJA KASUTAMINE LAADIMISEKS (LISAVARUSTUSENA)</b>				<b>2-46</b>
<b>HAAKEPOLT JA HAAKERAUD</b>				<b>2-48</b>
<b>LISASEADMETE KIRJELDUS JA KASUTAMINE</b>				<b>2-50</b>

## LAADURIGA TUTVUMINE

Vastavalt meie poliitikale tooteid pidevalt uuendada ja parandada võivad tooted läbi teha muudatusi - seda meiepoolse kohustuseta pidada nõu oma klientidega.

Kui tellite varuosi või vajate mis tahes tehnilist teavet, tutvuge:

MÄRKUS: Parim viis vigadeta numbriliste andmete saamiseks on need kohe uue masina saamise järel üles kirjutada.

### TOOTJA ANDMEPLAAT (JONIS A)

- Mudel .....
- Seeria .....
- Seerianr .....
- Raami nr .....
- Tootmise aasta .....

Mis tahes tehnilise teabe saamiseks oma laaduri kohta vt peatükk 2 - KIRJELDUS: TEHNILISED ANDMED.

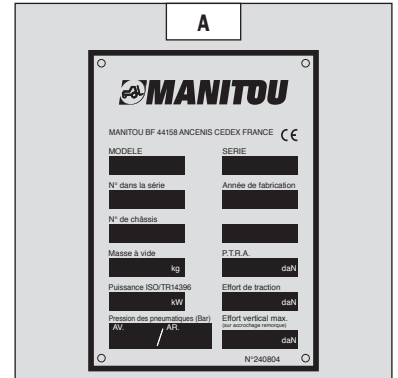

### SOOJUSMOTOR (JONIS B)

- Soojusmootori nr .....

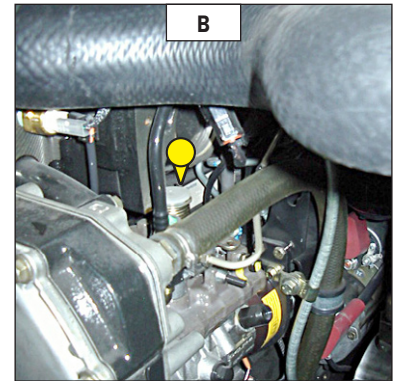

### KÄIGUKAST (JONIS C)

- Tüüp .....
- MANITOU osa number .....
- Seerianr .....

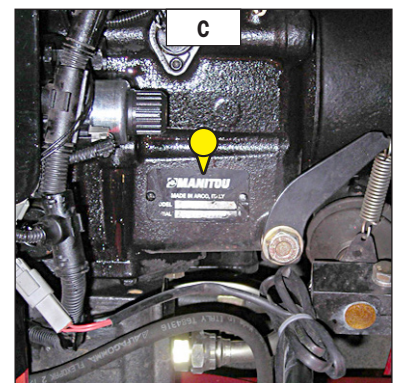

### ESISILD (JONIS D)

- Tüüp .....
- Seerianr .....
- MANITOU osa number .....

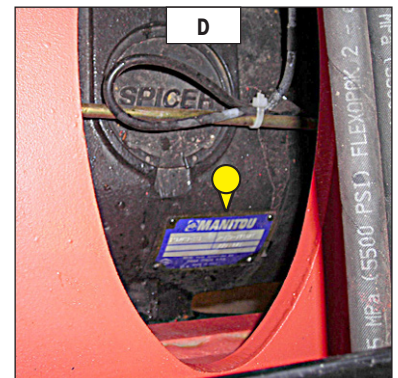



**TAGASILD (JONIS E)**

- Tüüp .....
- Seerianr .....
- MANITOU osa number .....

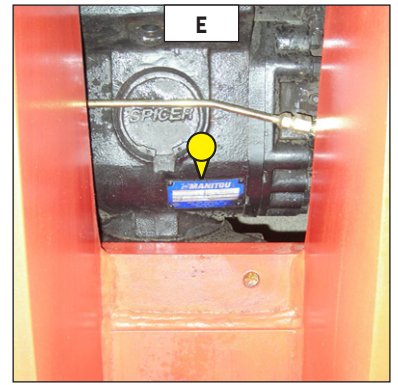

**KABIIN (JONIS F)**

- Tüüp .....
- Seerianr .....

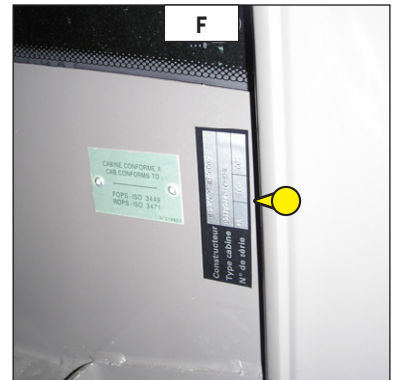

**NOOL (JONIS G)**

- MANITOU osa number .....
- Tootmise kuupäev .....

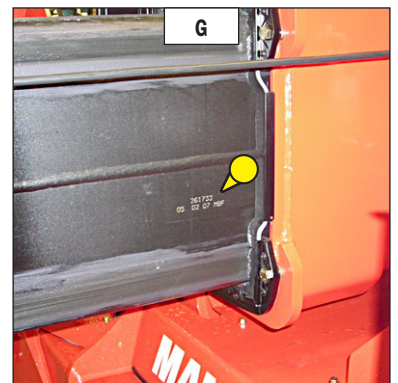

**LISASEADME ANDMEPLAAT (JONIS H)**

- Mudel .....
- Seerianr .....
- Tootmisaasta .....

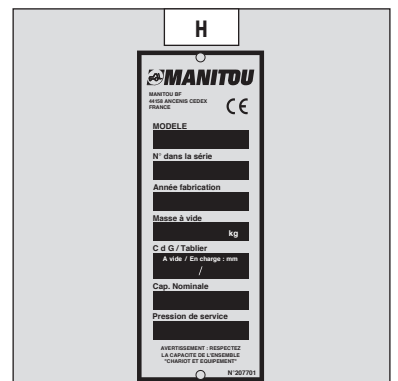

# TEHNILISED ANDMED

## MT 1440 PRIVILEGE

SOOJUSMOOTOR		
Tüüp		PERKINS 1104C-44T RG38455
Kütus		Diisel
Silindrite arv		4 reas
Sissetõmme		Üle normi
Sissepritseüsteem		Otsepritse
Tööjärjestus		1.3.4.2
Silindri maht	cm3	4400
Rummuava ja jooks	mm	105 x 127
Surveaste		18,23/1
Nominaalpöörded koormaga	tr/mn	2200
Tühikäigupöörded koormata	tr/mn	850
Max pöörded tühikäigul, koormata	tr/mn	2350
ISO/TR 14396 võimsus	cv - kW	101 - 74,5
SAE J 1995 võimsus	cv - kW	101 - 74,5
Max pöördemoment ISO/TR 14396	Nm	413 à 1350 tr/mn
Õhupuhasti	µm	3
Jahutamistüüp		Vedelikjahutus
Ventilaator		Sissetõmme

KÄIGUKAST		
Käigukast		DANA
Tüüp		Mehaaniline
Käigu reverseerimine		Elektro- hüdrauliline
Turbiinsidur		DANA
Edasikäikude arv		4
Tagasikäikude arv		4
Jaotuskast		-
Esisild		DANA
Diferentsiaal		Lukustuseta
Tagasild		DANA
Diferentsiaal		Lukustuseta
Vedavad rattad		Pidev 4 RM
2/4 vedava ratta juhtseade		Ei
Esirehvid		MICHELIN
Mõõtmed		400/80-24 162A8 TUBELESS
Rõhk	bar	5
Tagarehvid		MICHELIN
Mõõtmed		400/80-24 162A8 TUBELESS
Rõhk	bar	5

ELEKTRISKEEM		
Aku	Standard Lisavalik	12 V - 110 Ah - 750 A EN 12 V - 165 Ah - 950 A EN
Generaator		12 V - 85 A
Tüüp		DENSO A115i
Starter		12 V - 3 kW
Tüüp		DENSO E95RL

PIDURISÜSTEEM		
Sõidupidur		Võimendusega hüdrauliline pidur
Piduri tüüp		Mitmekettaline õlivannis
Juhtimisviis		Jalaga nii esi- kui tagasillale
Käsi pidur		Pidur rõhu puudumisel
Piduri tüüp		Käigukastist eemaldatav piduriketas
Juhtimisviis		Elektro- hüdrauliline

MÜRA JA VIBRATSIOON		
Müratase kabiinis LpA (vastavalt standardile NF EN 12053)	dB	(kinnine kabiin)
Paratamatu müratase LwA väliskeskkonnas (vastavalt direktiivile 2000/14/EÜ, mida on muudetud direktiiviga 2005/88/EÜ)	dB	(mõõdetud) (tagatud)
Keskmine juhi kehale edasikanduv vibratsioonikiirendus (vastavalt standardile NF EN 13059)	m/s <sup>2</sup>	
Keskmine juhi kätele edasikanduv vibratsioonikiirendus (vastavalt ISO standardile 5349-2)	m/s <sup>2</sup>	< 2,5

<b>HÜDROSÜSTEEM</b>			
Hüdrauliline pump			
Tüüp		Rõhujaoturiga hammasrataspump teisel korpusel	
		1. korpus	2. korpus
Silindri maht	cm <sup>3</sup>	45	27
Mahtuvus maksimumpöörete korral koormata	l/mn	106	64
Mahtuvus 1600 tr/mn korral	l/mn	72	44
Filtreerimine			
Tagasivool	µm	16	16
Sissetõmme	µm	135	135
Maksimaalne töö rõhk	bar	270	
Teleskoobi süsteem	bar	180/270	
Tõstesüsteem	bar	210/270	
Kallutamise süsteem	bar	280/200	
Tugijalgade süsteem	bar	270	
Kallutuskorrektori süsteem	bar	270	
Lisaseadme süsteem	bar	270	
Juhtimise süsteem	bar	140	

<b>HÜDROAJAMIGA TEHTAVAD LIIGUTUSED</b>			
Pikistabiilsuse märguanne		Elektroniline	
Tõstmisliigutused (nool sisse tõmmatud)			
Koormata tõstmine	s - m/mn	12,5 - 29,9	
Koormaga tõstmine	s - m/mn	12,7 - 29,4	
Koormata allalaskmine	s - m/mn	13,5 - 27,7	
Koormaga allalaskmine	s - m/mn	13,2 - 28,3	
Liigutused teleskoobiga (nool tõstetud)			
Koormata pikendamine	s - m/mn	19,5 - 22,7	
Koormaga pikendamine	s - m/mn	20,1 - 23,4	
Koormata sisse tõmbamine	s - m/mn	14,5 - 31,4	
Koormaga sisse tõmbamine	s - m/mn	14 - 32,6	
Kallutamislüigutused			
Koormata kaevamine	s - °/s	4,3 - 29,3	
Koormata kallamine	s - °/s	4 - 31,5	

<b>TEHNILISED ANDMED, MASSID</b>			
Laaduri ümberpaiknemise kiirus standardolukorras tasasel pinnal			
Ette, koormata	1	km/h	5,1
	2	km/h	8,1
	3	km/h	15,2
	4	km/h	25,7
Taha, koormata	1	km/h	5,1
	2	km/h	8,1
	3	km/h	15,2
	4	km/h	25,7
Standardne lisaseade		TFF 45 MT1040	
Mass koos kahvliga	kg	224	
Kõikide kahvlite mass	kg	73	
Nimitõstevõime standardse lisaseadmega	kg	4000	
Kallutatav koorem maksimaalse laadimiskaugusega tugijalgadel	kg	1950	
Koorma raskuskeskme kaugus kahvlite kannast	mm	500	
Standardne tõstekõrgus	mm	13530	
Laaduri mass lisaseadmeta	kg	10430	
Laaduri mass standardse lisaseadmega			
Koormata	kg	10800	
Nimikoormusega	kg	14800	
Kummagi silla mass standardse lisaseadmega (transpordiasend)			
Koormata, esisild	kg	5220	
Koormata, tagasild	kg	5580	
Nimikoormusega, esisild	kg	12610	
Nimikoormusega, tagasild	kg	2190	
Sildade mass standardse lisaseadmega (nool pikendatud)			
Nimikoormusega, esisild	kg		
Nimikoormusega, tagasild	kg		
Tugijalgade surve kogu kontaktpinnale maksimaalse koormuse korral, kallutatava koormaga	kg/cm <sup>2</sup>	5,6	
Tõmbepinge haakeraua			
Tühikäik (libisemine)	daN	7700	
Nimikoormusega (ülekanne peatamine)	daN	10300	
Haaratsiga/kopaga tirimise tõmbepinge (vastavalt standardile ISO 8313)	daN	8000	

# TEHNILISED ANDMED

## MT 1440 EP PRIVILEGE

SOOJUSMOOTOR		
Tüüp		PERKINS 1104C-44T RG38455
Kütus		Diisel
Silindrite arv		4 reas
Sissetõmme		Üle normi
Sissepritseüsteem		Otsepritse
Tööjärjestus		1.3.4.2
Silindri maht	cm <sup>3</sup>	4400
Rummuava ja jooks	mm	105 x 127
Surveaste		18,23/1
Nominaalpöörded koormaga	tr/mn	2200
Tühikäigupöörded koormata	tr/mn	850
Max pöörded tühikäigul, koormata	tr/mn	2350
ISO/TR 14396 võimsus	cv - kW	101 - 74,5
SAE J 1995 võimsus	cv - kW	101 - 74,5
Max pöördemoment ISO/TR 14396	Nm	413 à 1350 tr/mn
Õhupuhasti	µm	3
Jahutamistüüp		Vedelikjahutus
Ventilaator		Sissetõmme

KÄIGUKAST		
Käigukast		DANA
Tüüp		Mehaaniline
Käigu reverseerimine		Elektro- hüdrauliline
Turbiinsidur		DANA
Edasikäikude arv		4
Tagasikäikude arv		4
Jaotuskast		-
Esisild		DANA
Diferentsiaal		Lukustuseta
Tagasild		DANA
Diferentsiaal		Lukustuseta
Vedavad rattad		Pidev 4 RM
2/4 vedava ratta juhtseade		Ei
Esirehvid		MICHELIN
Mõõtmed		400/80-24 162A8 TUBELESS
Rõhk	bar	5
Tagarehvid		MICHELIN
Mõõtmed		400/80-24 162A8 TUBELESS
Rõhk	bar	5

ELEKTRISKEEM		
Aku	Standard Lisavalik	12 V - 110 Ah - 750 A EN 12 V - 165 Ah - 950 A EN
Generaator		12 V - 85 A
Tüüp		DENSO A115i
Starter		12 V - 3 kW
Tüüp		DENSO E95RL

PIDURISÜSTEEM		
Sõidupidur		Võimendusega hüdrauliline pidur
Piduri tüüp		Mitmekettaline õlivannis
Juhtimisviis		Jalaga nii esi- kui tagasillale
Käsi pidur		Pidur rõhu puudumisel
Piduri tüüp		Käigukastist eemaldatav piduriketas
Juhtimisviis		Elektro- hüdrauliline

MÜRA JA VIBRATSIOON		
Müratase kabiinis LpA (vastavalt standardile NF EN 12053)	dB	(kinnine kabiin)
Paratamatu müratase LwA väliskeskkonnas (vastavalt direktiivile 2000/14/EÜ, mida on muudetud direktiiviga 2005/88/EÜ)	dB	104 (möödetud) 105 (tagatud)
Keskmine juhi kehale edasikanduv vibratsioonikiirendus (vastavalt standardile NF EN 13059)	m/s <sup>2</sup>	
Keskmine juhi kätele edasikanduv vibratsioonikiirendus (vastavalt ISO standardile 5349-2)	m/s <sup>2</sup>	< 2,5

<b>HÜDROSÜSTEEM</b>			
Hüdrauliline pump			
Tüüp		Rõhujaoturiga hammasrataspump teisel korpusel	
		1. korpus	2. korpus
Silindri maht	cm <sup>3</sup>	45	27
Mahtuvus maksimumpöörete korral koormata	l/mn	106	64
Mahtuvus 1600 tr/mn korral	l/mn	72	44
Filtreerimine			
Tagasivool	µm	16	16
Sissetõmme	µm	135	135
Maksimaalne töö rõhk	bar	270	
Teleskoobi süsteem	bar	190/265	
Tõstesüsteem	bar	210/270	
Kallutamise süsteem	bar	280/190	
Tugijalgade süsteem	bar	270	
Kallutuskorrektori süsteem	bar	270	
Lisaseadme süsteem	bar	270	
Juhtimise süsteem	bar	140	

<b>HÜDROAJAMIGA TEHTAVAD LIIGUTUSED</b>			
Pikistabiilsuse märguanne		Elektroniline	
Tõstmisliigutused (nool sisse tõmmatud)			
Koormata tõstmine	s - m/mn	12,5 - 29,9	
Koormaga tõstmine	s - m/mn	12,7 - 29,4	
Koormata allalaskmine	s - m/mn	13,5 - 27,7	
Koormaga allalaskmine	s - m/mn	13,2 - 28,3	
Liigutused teleskoobiga (nool tõstetud)			
Koormata pikendamine	s - m/mn	19,5 - 22,7	
Koormaga pikendamine	s - m/mn	20,1 - 23,4	
Koormata sisse tõmbamine	s - m/mn	14,5 - 31,4	
Koormaga sisse tõmbamine	s - m/mn	14 - 32,6	
Kallutamislüigutused			
Koormata kaevamine	s - °/s	4,3 - 29,3	
Koormata kallamine	s - °/s	4 - 31,5	

<b>TEHNILISED ANDMED, MASSID</b>			
Laaduri ümberpaiknemise kiirus standardolukorras tasasel pinnal			
Ette, koormata	1	km/h	5,1
	2	km/h	8,1
	3	km/h	15,2
	4	km/h	25,7
Taha, koormata	1	km/h	5,1
	2	km/h	8,1
	3	km/h	15,2
	4	km/h	25,7
Standardne lisaseade		TFF 45 MT1040	
Mass koos kahvliga	kg	224	
Kõikide kahvlite mass	kg	73	
Nimitõstevõime standardse lisaseadmega	kg	4000	
Kallutatav koorem maksimaalse laadimiskaugusega tugijalgadel	kg	1950	
Koorma raskuskeskme kaugus kahvlite kannast	mm	500	
Standardne tõstekõrgus	mm	13530	
Laaduri mass lisaseadmeta	kg	10430	
Laaduri mass standardse lisaseadmega			
Koormata	kg	10800	
Nimikoormusega	kg	14800	
Kummagi silla mass standardse lisaseadmega (transpordiasend)			
Koormata, esisild	kg	5220	
Koormata, tagasild	kg	5580	
Nimikoormusega, esisild	kg	12610	
Nimikoormusega, tagasild	kg	2190	
Sildade mass standardse lisaseadmega (nool pikendatud)			
Nimikoormusega, esisild	kg		
Nimikoormusega, tagasild	kg		
Tugijalgade surve kogu kontaktpinnale maksimaalse koormuse korral, kallutatava koormaga	kg/cm <sup>2</sup>	5,6	
Tõmbepinge haakeraua			
Tühikäik (libisemine)	daN	7700	
Nimikoormusega (ülekanne peatamine)	daN	10300	
Haaratsiga/kopaga tirimise tõmbepinge (vastavalt standardile ISO 8313)	daN	8000	

# TEHNILISED ANDMED

## MT 1840 PRIVILEGE

SOOJUSMOOTOR		
Tüüp		PERKINS 1104C-44T RG38455
Kütus		Diisel
Silindrite arv		4 reas
Sissetõmme		Üle normi
Sissepritseüsteem		Otsepritse
Tööjärjestus		1.3.4.2
Silindri maht	cm3	4400
Rummuava ja jooks	mm	105 x 127
Surveaste		18,23/1
Nominaalpöörded koormaga	tr/mn	2200
Tühikäigupöörded koormata	tr/mn	850
Max pöörded tühikäigul, koormata	tr/mn	2350
ISO/TR 14396 võimsus	cv - kW	101 - 74,5
SAE J 1995 võimsus	cv - kW	101 - 74,5
Max pöördemoment ISO/TR 14396	Nm	413 à 1350 tr/mn
Õhupuha	µm	3
Jahutamistüüp		Vedelikjahutus
Ventilaator		Sissetõmme

KÄIGUKAST		
Käigukast		DANA
Tüüp		Mehaaniline
Käigu reverseerimine		Elektro- hüdrauliline
Turbiinsidur		DANA
Edasikäikude arv		4
Tagasikäikude arv		4
Jaotuskast		-
Esisild		DANA
Diferentsiaal		Lukustuseta
Tagasild		DANA
Diferentsiaal		Lukustuseta
Vedavad rattad		Pidev 4 RM
2/4 vedava ratta juhtseade		Ei
Esirehvid		MICHELIN
Mõõtmed		440/80-24 168A8 TUBELESS
Rõhk	bar	4,5
Tagarehvid		MICHELIN
Mõõtmed		440/80-24 168A8 TUBELESS
Rõhk	bar	4,5

ELEKTRISKEEM		
Aku	Standard Lisavalik	12 V - 110 Ah - 750 A EN 12 V - 165 Ah - 950 A EN
Generaator		12 V - 85 A
Tüüp		DENSO A115i
Starter		12 V - 3 kW
Tüüp		DENSO E95RL

PIDURISÜSTEEM		
Sõidupidur		Võimendusega hüdrauliline pidur
Piduri tüüp		Mitmekettaline õlivannis
Juhtimisviis		Jalaga nii esi- kui tagasillale
Käsi pidur		Pidur rõhu puudumisel
Piduri tüüp		Käigukastist eemaldatav piduriketas
Juhtimisviis		Elektro- hüdrauliline

MÜRA JA VIBRATSIOON		
Müratase kabiinis LpA (vastavalt standardile NF EN 12053)	dB	(kinnine kabiin)
Paratamatu müratase LwA väliskeskkonnas (vastavalt direktiivile 2000/14/EÜ, mida on muudetud direktiiviga 2005/88/EÜ)	dB	106 (möödetud) 107 (tagatud)
Keskmine juhi kehale edasikanduv vibratsioonikiirendus (vastavalt standardile NF EN 13059)	m/s <sup>2</sup>	
Keskmine juhi kätele edasikanduv vibratsioonikiirendus (vastavalt ISO standardile 5349-2)	m/s <sup>2</sup>	< 2,5

<b>HÜDROSÜSTEEM</b>			
Hüdrauliline pump			
Tüüp		Rõhujaoturiga hammasrataspump teisel korpusel	
		1. korpus	2. korpus
Silindri maht	cm <sup>3</sup>	45	27
Mahtuvus maksimumpöörete korral koormata	l/mn	106	64
Mahtuvus 1600 tr/mn korral	l/mn	72	44
Filtreerimine			
Tagasivool	µm	16	16
Sissetõmme	µm	135	135
Maksimaalne töö rõhk	bar	270	
Teleskoobi süsteem	bar	180/270	
Tõstesüsteem	bar	210/270	
Kallutamise süsteem	bar	280/200	
Tugijalgade süsteem	bar	270	
Kallutuskorrektori süsteem	bar	270	
Lisaseadme süsteem	bar	270	
Juhtimise süsteem	bar	140	

<b>HÜDROAJAMIGA TEHTAVAD LIIGUTUSED</b>			
Pikistabiilsuse märguanne		Elektroniline	
Tõstmisliigutused (nool sisse tõmmatud)			
Koormata tõstmine	s - m/mn	16,1 - 24,5	
Koormaga tõstmine	s - m/mn	16,2 - 24,4	
Koormata allalaskmine	s - m/mn	12,3 - 32,1	
Koormaga allalaskmine	s - m/mn	12 - 32,9	
Liigutused teleskoobiga (nool tõstetud)			
Koormata pikendamine	s - m/mn	27,5 - 20,4	
Koormaga pikendamine	s - m/mn	33 - 24,4	
Koormata sisse tõmbamine	s - m/mn	26,4 - 25,5	
Koormaga sisse tõmbamine	s - m/mn	25,7 - 26,2	
Kallutamislüigutused			
Koormata kaevamine	s - °/s	4,3 - 29,3	
Koormata kallamine	s - °/s	4 - 31,5	

<b>TEHNILISED ANDMED, MASSID</b>			
Laaduri ümberpaiknemise kiirus standardolukorras tasasel pinnal			
Ette, koormata	1	km/h	5,4
	2	km/h	8,5
	3	km/h	16,0
	4	km/h	27,2
Taha, koormata	1	km/h	5,4
	2	km/h	8,5
	3	km/h	16,0
	4	km/h	27,2
Standardne lisaseade		TFF 45 MT1040	
Mass koos kahvliga	kg	224	
Kõikide kahvlite mass	kg	73	
Nimitõstevõime standardse lisaseadmega	kg	4000	
Kallutatav koorem maksimaalse laadimiskaugusega tugijalgadel	kg	950	
Koorma raskuskeskme kaugus kahvlite kannast	mm	500	
Standardne tõstekõrgus	mm	17500	
Laaduri mass lisaseadmeta	kg	11010	
Laaduri mass standardse lisaseadmega			
Koormata	kg	11380	
Nimikoormusega	kg	15380	
Kummagi silla mass standardse lisaseadmega (transpordiasend)			
Koormata, esisild	kg	5260	
Koormata, tagasild	kg	6120	
Nimikoormusega, esisild	kg	12850	
Nimikoormusega, tagasild	kg	2530	
Sildade mass standardse lisaseadmega (nool pikendatud)			
Nimikoormusega, esisild	kg	9770	
Nimikoormusega, tagasild	kg	0	
Tugijalgade surve kogu kontaktpinnale maksimaalse koormuse korral, kallutatava koormaga	kg/cm <sup>2</sup>	5,6	
Tõmbepinge haakeraua			
Tühikäik (libisemine)	daN	8400	
Nimikoormusega (ülekanne peatamine)	daN	10300	
Haaratsiga/kopaga tirimise tõmbepinge (vastavalt standardile ISO 8313)	daN		

# TEHNILISED ANDMED

## MT 1840 EP PRIVILEGE

SOOJUSMOOTOR		
Tüüp		PERKINS 1104C-44T RG38455
Kütus		Diisel
Silindrite arv		4 reas
Sissetõmme		Üle normi
Sissepritseüsteem		Otsepritse
Tööjärjestus		1.3.4.2
Silindri maht	cm <sup>3</sup>	4400
Rummuava ja jooks	mm	105 x 127
Surveaste		18,23/1
Nominaalpöörded koormaga	tr/mn	2200
Tühikäigupöörded koormata	tr/mn	850
Max pöörded tühikäigul, koormata	tr/mn	2350
ISO/TR 14396 võimsus	cv - kW	101 - 74,5
SAE J 1995 võimsus	cv - kW	101 - 74,5
Max pöördemoment ISO/TR 14396	Nm	413 à 1350 tr/mn
Õhupuhasti	µm	3
Jahutamistüüp		Vedelikjahutus
Ventilaator		Sissetõmme

KÄIGUKAST		
Käigukast		DANA
Tüüp		Mehaaniline
Käigu reverseerimine		Elektro- hüdrauliline
Turbiinsidur		DANA
Edasikäikude arv		4
Tagasikäikude arv		4
Jaotuskast		-
Esisild		DANA
Diferentsiaal		Lukustuseta
Tagasild		DANA
Diferentsiaal		Lukustuseta
Vedavad rattad		Pidev 4 RM
2/4 vedava ratta juhtseade		Ei
Esirehvid		MICHELIN
Mõõtmed		440/80-24 168A8 TUBELESS
Rõhk	bar	4,5
Tagarehvid		MICHELIN
Mõõtmed		440/80-24 168A8 TUBELESS
Rõhk	bar	4,5

ELEKTRISKEEM		
Aku	Standard Lisavalik	12 V - 110 Ah - 750 A EN 12 V - 165 Ah - 950 A EN
Generaator		12 V - 85 A
Tüüp		DENSO A115i
Starter		12 V - 3 kW
Tüüp		DENSO E95RL

PIDURISÜSTEEM		
Sõidupidur		Võimendusega hüdrauliline pidur
Piduri tüüp		Mitmekettaline õlivannis
Juhtimisviis		Jalaga nii esi- kui tagasillale
Käsi pidur		Pidur rõhu puudumisel
Piduri tüüp		Käigukastist eemaldatav piduriketas
Juhtimisviis		Elektro- hüdrauliline

MÜRA JA VIBRATSIOON		
Müratase kabiinis LpA (vastavalt standardile NF EN 12053)	dB	(kinnine kabiin)
Paratamatu müratase LwA väliskeskkonnas (vastavalt direktiivile 2000/14/EÜ, mida on muudetud direktiiviga 2005/88/EÜ)	dB	104 (möödetud) 105 (tagatud)
Keskmine juhi kehale edasikanduv vibratsioonikiirendus (vastavalt standardile NF EN 13059)	m/s <sup>2</sup>	
Keskmine juhi kätele edasikanduv vibratsioonikiirendus (vastavalt ISO standardile 5349-2)	m/s <sup>2</sup>	< 2,5



<b>HÜDROSÜSTEEM</b>			
Hüdrauliline pump			
Tüüp		Rõhujaoturiga hammasrataspump teisel korpusel	
		1. korpus	2. korpus
Silindri maht	cm <sup>3</sup>	45	27
Mahtuvus maksimumpöörete korral koormata	l/mn	106	64
Mahtuvus 1600 tr/mn korral	l/mn	72	44
Filtreerimine			
Tagasivool	µm	16	16
Sissetõmme	µm	135	135
Maksimaalne töö rõhk	bar	270	
Teleskoobi süsteem	bar	190/265	
Tõstesüsteem	bar	210/270	
Kallutamise süsteem	bar	280/190	
Tugijalgade süsteem	bar	270	
Kallutuskorrektori süsteem	bar	270	
Lisaseadme süsteem	bar	270	
Juhtimise süsteem	bar	140	

<b>HÜDROAJAMIGA TEHTAVAD LIIGUTUSED</b>			
Pikistabiilsuse märguanne		Elektroniline	
Tõstmisliigutused (nool sisse tõmmatud)			
Koormata tõstmine	s - m/mn	16,1 - 24,5	
Koormaga tõstmine	s - m/mn	16,2 - 24,4	
Koormata allalaskmine	s - m/mn	12,3 - 32,1	
Koormaga allalaskmine	s - m/mn	12 - 32,9	
Liigutused teleskoobiga (nool tõstetud)			
Koormata pikendamine	s - m/mn	27,5 - 20,4	
Koormaga pikendamine	s - m/mn	33 - 24,4	
Koormata sisse tõmbamine	s - m/mn	26,4 - 25,5	
Koormaga sisse tõmbamine	s - m/mn	25,7 - 26,2	
Kallutamislüigutused			
Koormata kaevamine	s - °/s	4,3 - 29,3	
Koormata kallamine	s - °/s	4 - 31,5	

<b>TEHNILISED ANDMED, MASSID</b>			
Laaduri ümberpaiknemise kiirus standardolukorras tasasel pinnal			
Ette, koormata	1	km/h	5,4
	2	km/h	8,5
	3	km/h	16,0
	4	km/h	27,2
Taha, koormata	1	km/h	5,4
	2	km/h	8,5
	3	km/h	16,0
	4	km/h	27,2
Standardne lisaseade		TFF 45 MT1040	
Mass koos kahvliga	kg	224	
Kõikide kahvlite mass	kg	73	
Nimitõstevõime standardse lisaseadmega	kg	4000	
Kallutatav koorem maksimaalse laadimiskaugusega tugijalgadel	kg	950	
Koorma raskuskeskme kaugus kahvlite kannast	mm	500	
Standardne tõstekõrgus	mm	17500	
Laaduri mass lisaseadmeta	kg	11010	
Laaduri mass standardse lisaseadmega			
Koormata	kg	11380	
Nimikoormusega	kg	15380	
Kummagi silla mass standardse lisaseadmega (transpordiasend)			
Koormata, esisild	kg	5260	
Koormata, tagasild	kg	6120	
Nimikoormusega, esisild	kg	12850	
Nimikoormusega, tagasild	kg	2530	
Sildade mass standardse lisaseadmega (nool pikendatud)			
Nimikoormusega, esisild	kg	9770	
Nimikoormusega, tagasild	kg	0	
Tugijalgade surve kogu kontaktpinnale maksimaalse koormuse korral, kallutatava koormaga	kg/cm <sup>2</sup>	5,6	
Tõmbepinge haakeraua			
Tühikäik (libisemine)	daN	8400	
Nimikoormusega (ülekanne peatamine)	daN	10300	
Haaratsiga/kopaga tirimise tõmbepinge (vastavalt standardile ISO 8313)	daN		

## ESI- JA TAGAREHVID

MT 1440 PRIVILEGE MT 1440 EP PRIVILEGE		RÕHK (bar)	KOORMUS (kg)			
			EES KOORMATA	EES KOORMAGA	TAGA KOORMATA	TAGA KOORMAGA
BF GOODRICH	400/80-24 162A8 PI TUBELESS	5	2600	6300	2800	1100
DUNLOP	440/80-24 T37 158B TUBELESS	4,5				
GALAXY	15.5-25 16PR GIRAFFE L2	5,2				
MICHELIN	400/80-24 162A8 TUBELESS	5				
	440/80-24 168A8 TUBELESS	4,3				
MITAS	15.5-25 12PR EM-20 TUBELESS	4,6				
	15,5/80-24 163A8 TR-01 TUBELESS	4,9				

MT 1840 PRIVILEGE MT 1840 EP PRIVILEGE		RÕHK (bar)	KOORMUS (kg)			
			EES KOORMATA	EES KOORMAGA	TAGA KOORMATA	TAGA KOORMAGA
BF GOODRICH	440/80-24 168A8 PI TUBELESS	4,5	2650	6450	3050	1250
DUNLOP	440/80-24 T37 158B TUBELESS	4,5				
GALAXY	15.5-25 16PR GIRAFFE L2	5,2				
MICHELIN	400/80-24 162A8 TUBELESS	5				
	440/80-24 168A8 TUBELESS	4,5				
MITAS	15.5-25 12PR EM-20 TUBELESS	4,6				
	15,5/80-24 163A8 TR-01 TUBELESS	4,9				

		RÕHK (bar)	KOOREM (kg)	KONTAKTSURVE MAAPINNALE (kg/cm <sup>2</sup> )		KONTAKTSURVE MAAPINNALE (cm <sup>2</sup> )	
				KÕVA PIND	PEHME PIND	KÕVA PIND	PEHME PIND
				BF GOODRICH	400/80-24 162A8 PI TUBELESS	5	1100
			2600	3,18	1,48	827	1770
			2800	3,20	1,54	877	1830
			6300	3,20	1,60	939	1904
	440/80-24 168A8 PI TUBELESS	4,5	1250	2,70	0,80	464	1490
			2650	3,20	1,40	816	1919
			3050	3,40	1,50	906	2042
			6450	4,10	2,10	1591	3085
DUNLOP	440/80-24 T37 158B TUBELESS	4,5	1100	6,61	1,83	165	596
			1250	6,84	1,89	180	650
			2600	8,67	2,39	300	1090
			2650	8,69	2,40	305	1105
			2800	8,75	2,43	320	1150
			3050	8,97	2,50	340	1220
			6300	12,86	3,54	490	1780
			6450	12,97	3,58	498	1803
GALAXY	15.5-25 16PR GIRAFFE L2	5,2	1100				
			1250				
			2600				
			2650				
			2800				
			3050				
			6300				
			6450				
MICHELIN	400/80-24 162A8 TUBELESS	5	1100				
			1250				
			2600				
			2650				
			2800				
	3050						
	6300						
	6450						
	440/80-24 168A8 TUBELESS	4,3	1100				
			2600				
2800							
6300							
6450							
		4,5	1250				
			2650				
			3050				
			6450				
			6450				
MITAS	15.5-25 12PR EM-20 TUBELESS	4,6	1100				
			1250				
			2600				
			2650				
			2800				
	3050						
	6300						
	6450						
	15,5/80-24 163A8 TR-01 TUBELESS	4,9	1100	7,10		158	
			1250	7,23		173	
2600			8,34		311		
2650			8,39		316		
2800			8,55		327		
3050	8,82		346				
6300	10,98		572				
6450	11,08		582				



# MÕÕTMED JA TÕSTEVÕIME

MT 1440 PRIVILEGE

MT 1440 EP PRIVILEGE

A	mm	1200
B	mm	3070
C	mm	1905
C1	mm	1790
D	mm	6135
D1	mm	6020
D2	mm	4829
E	mm	7335
F	mm	1960
F1	mm	1960
G	mm	384
G1	mm	367
G2	mm	380
G3	mm	355
H	°	9
H1	°	9
I	mm	1160
J	mm	892
K	mm	1040
L	mm	50
N	mm	1855
O	mm	125
P2	°	34
P3	°	33
R	mm	3779
S	mm	8651
T	mm	4183
U1	mm	2452
U2	mm	2640
V	mm	5468
V1	mm	1285
V2	mm	3986
W	mm	2374
W1	mm	3793
W2	mm	1134
W3	mm	2422
Y	°	12
Z	°	114

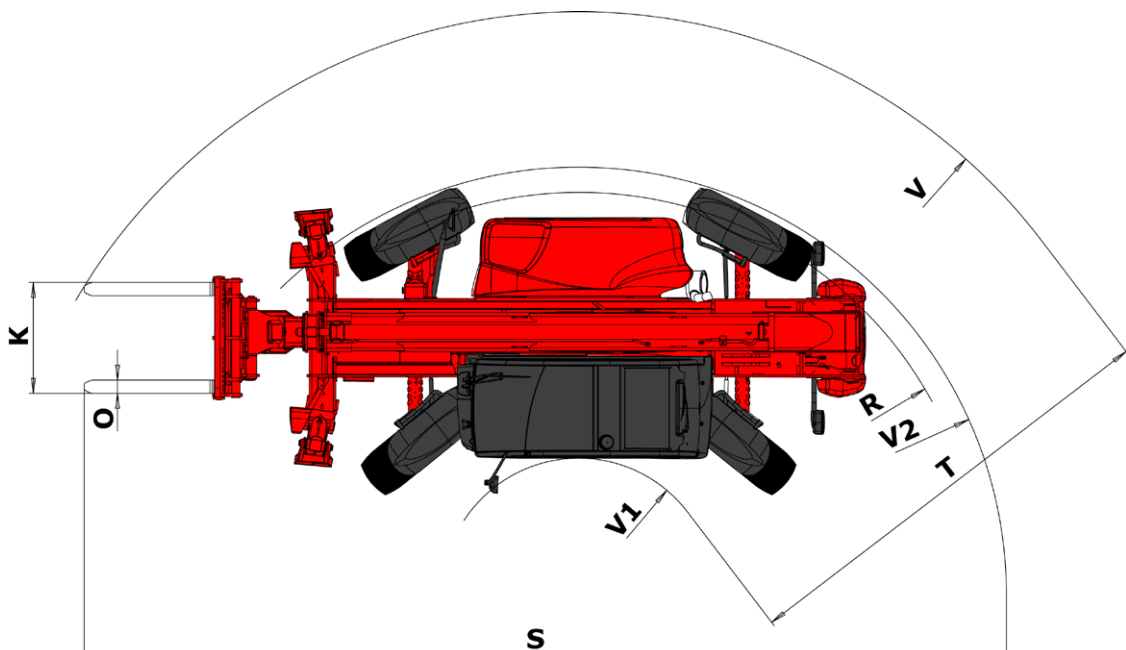
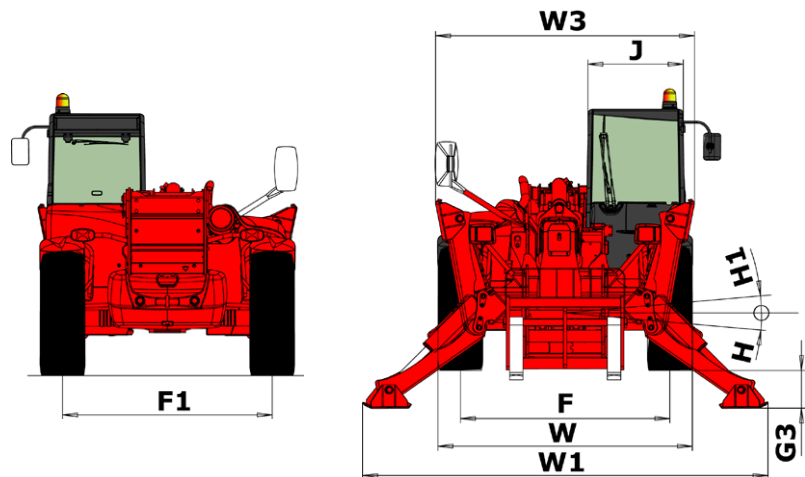
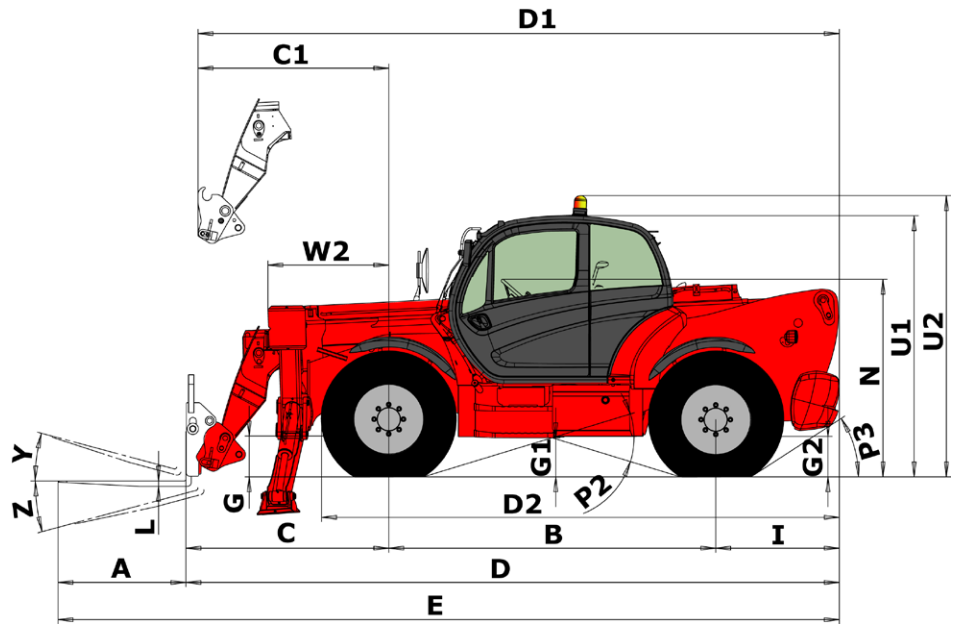

SUIVANT NORME EN 1459 annexe B.

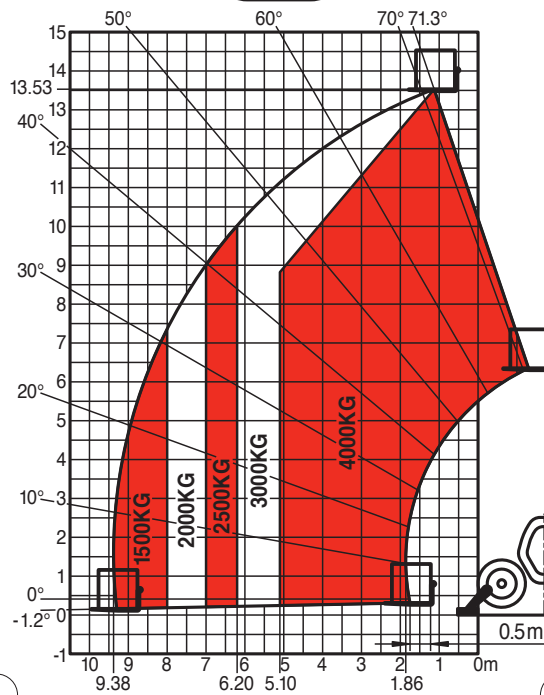

MT 1440

N°261552

N°261308

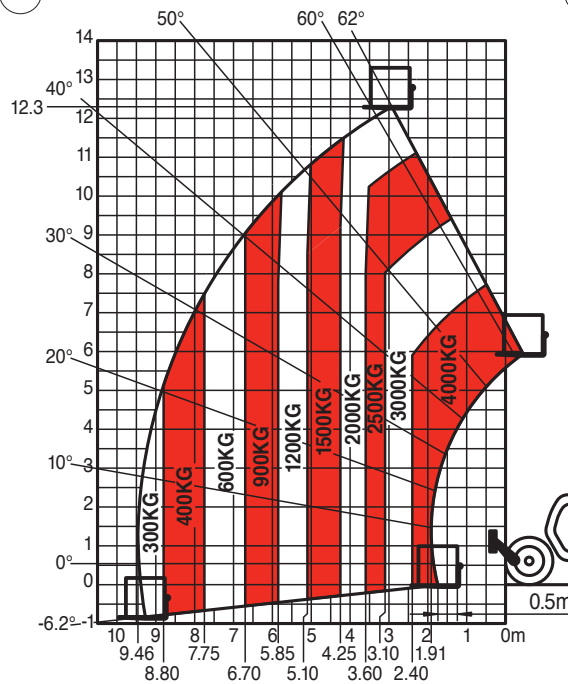

MT 1440

SUIVANT NORME EN 1459 annexe B.

# MÕÕTMED JA TÕSTEVÕIME

MT 1840 PRIVILEGE

MT 1840 EP PRIVILEGE

A	mm	1200
B	mm	3070
C	mm	2044
C1	mm	1929
D	mm	6274
D1	mm	6159
D2	mm	4886
E	mm	7474
F	mm	1960
F1	mm	1960
G	mm	437
G1	mm	420
G2	mm	433
G3	mm	302
H	°	9
H1	°	9
I	mm	1160
J	mm	892
K	mm	1040
L	mm	50
N	mm	1908
O	mm	125
P2	°	37
P3	°	34
R	mm	3779
S	mm	8780
T	mm	4307
U1	mm	2505
U2	mm	2693
V	mm	5592
V1	mm	1285
V2	mm	3998
W	mm	2397
W1	mm	3793
W2	mm	1134
W3	mm	2422
Y	°	12
Z	°	114

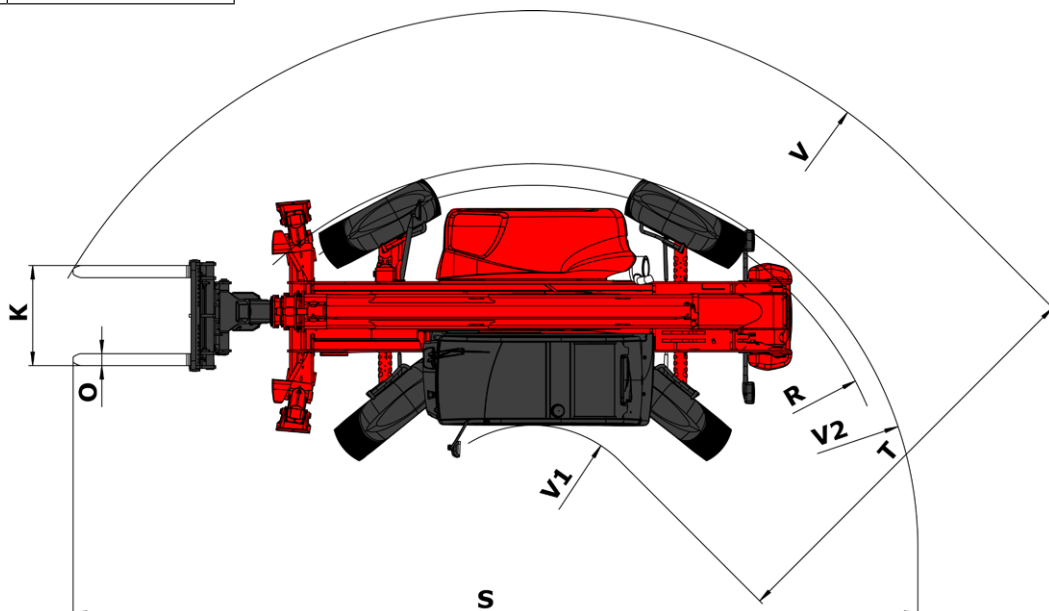
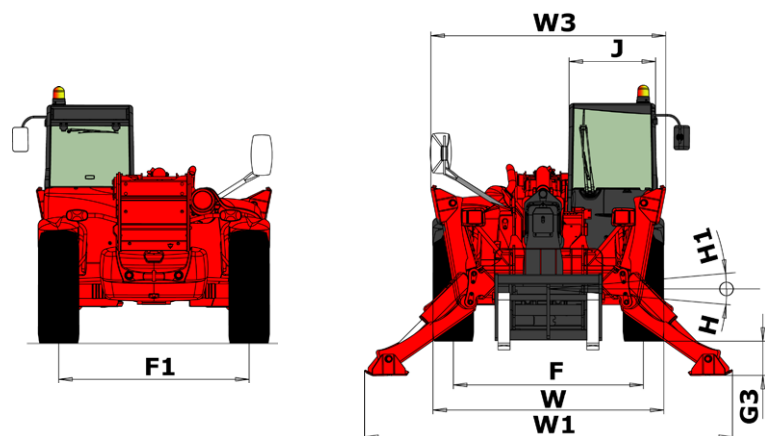
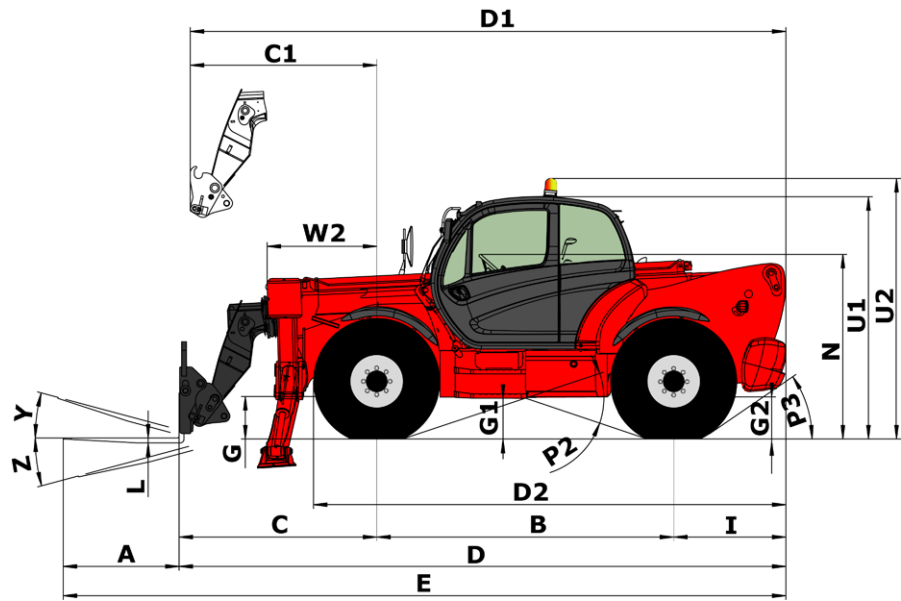



SUIVANT NORME EN 1459 annexe B.

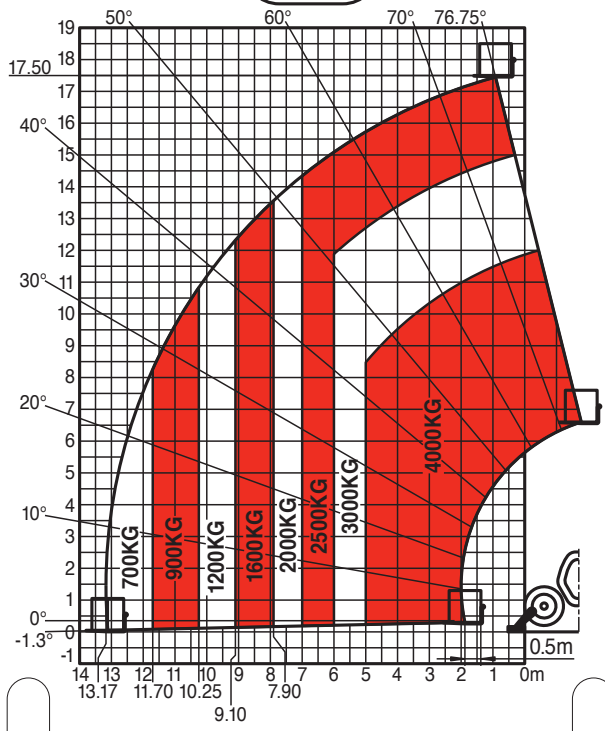

MT 1840

N°261553

N°261548

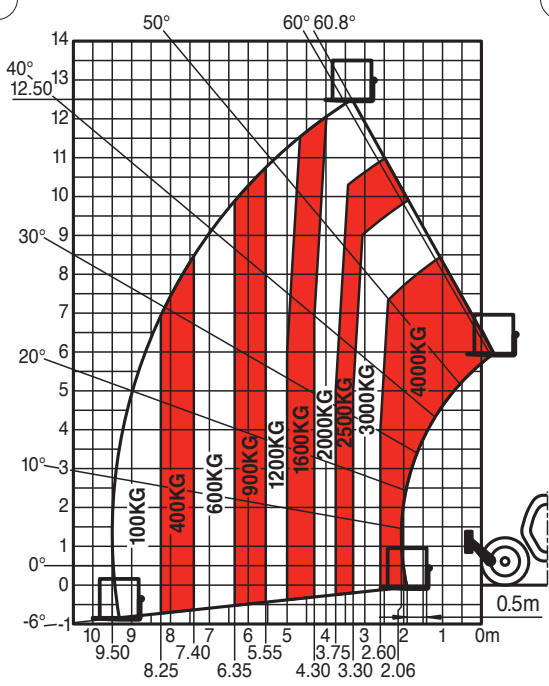

MT 1840

SUIVANT NORME EN 1459 annexe B.





# KONTROLL- JA JUHTIMISSEADISED

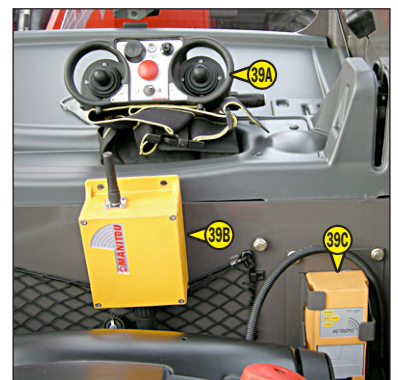
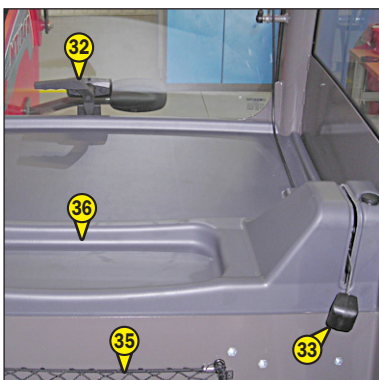
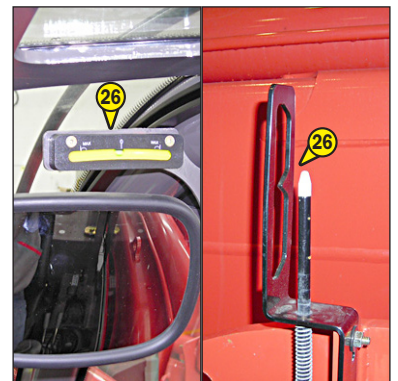
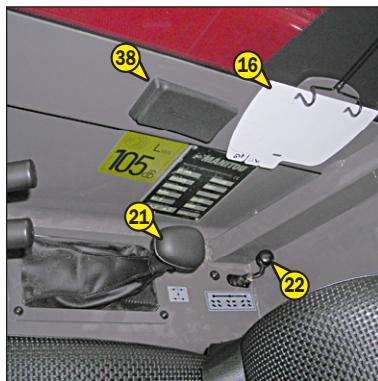
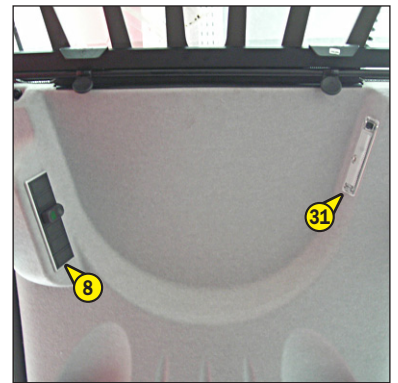
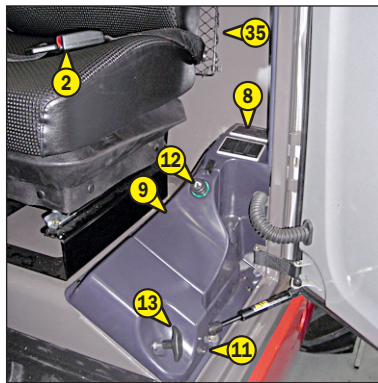
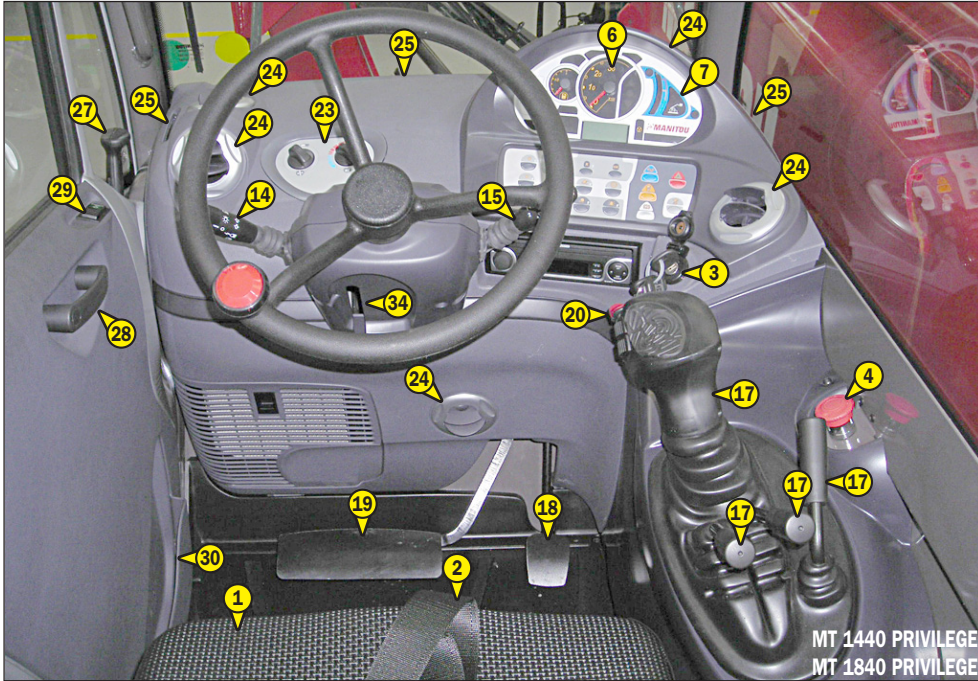



- 1 - JUHI ISTE
- 2 - TURVAVÖÖ
- 3 - SÜÜTELUKK
- 4 - ERAKORRALINE SEISKAMINE
- 5 - AKU VÄLJA LÜLITAMINE
- 6 - OPERAATORILIIDES (IHM)
  - 6A - JUHI KOHALOLEK
  - 6B - JUHTSEADISTE KONSOOL
  - 6C - NUPUSTIK NING KLAVIATUUR
  - 6D - EKRAANIDE NÄIDIK
- 7 - PIKISTABIILSUSE INDIKAATOR JA MÄRGUANNE
- 8 - LÜLITID (LISAVARUSTUSENA)
- 9 - KAITSMED JA RELEED KABIINIS
- 10 - MOOTORIKATTE ALL OLEVAD KAITSMED JA RELEEPLOKK
- 11 - UKSE ANDURID
- 12 - SIGARETISÜÜTEL
- 13 - MOOTORIKATTE AVAMISE HOOB
- 14 - TULEDE, SIGNAALI JA SUUNATULEDE LÜLITI
- 15 - ESIMESTE JA TAGUMISTE KLAASIDE KLAASIPUHAHASTE LÜLITI
- 16 - FUNKTSIOONIDE VALIK
- 17 - HÜDRAULIKA JUHTKANGID
- 18 - GAASIPEDAAL
- 19 - PIDURIPEDAAL
- 20 - SÕIDUSUUNA KANG EDASIKÄIK/NEUTRAALNE/TAGURPIDIKÄIK
- 21 - KÄIGUKANG
- 22 - SÕIDUSUUNA VALIK
- 23 - KÜTTESÜSTEEMI JUHTIMINE
- 23 - KONDITSIONEERI JUHTSEADMED (LISAVARUSTUSENA KONDITSIONEER)
- 24 - KÜTTE VENTILATSIOONIAVAD
- 25 - PUHURIAVAD
- 26 - LOODI INDIKAATORID
- 27 - UKSE AVAMISE LINK
- 28 - UKSE SULGEMISE LINK
- 29 - KLAASITÖSTUKI LÜLITI
- 30 - KÜLGMINE PANIPAİK
- 31 - LAEVALGUSTI
- 32 - TAGAAKNA AVAMISE KÄEPIDE
- 33 - TAGAAKNA SULGEMISE KÄEPIDE
- 34 - ROOLIRATTA REGULEERIMISE KÄEPIDE
- 35 - DOKUMENDITASKU
- 36 - TAGUMINE PANIPAİK
- 37 - KAST ESEMETE PAIGUTAMISEKS
- 38 - TUHATOOS
- 39 - KAUGJUHTIMISPULT (LISAVARUSTUSENA)
  - MT 1440 EP PRIVILEGE
  - MT 1840 EP PRIVILEGE
  - 39A - KAUGJUHTIMISE RAADIOSAATJA (LISAVARUSTUSENA)
  - 39B - KAUGJUHTIMISE VASTUVÖTJA (LISAVARUSTUSENA)
  - 39C - KAUGJUHTIMISSEADME AKU (LISAVARUSTUSENA)
- 40 - ESITULED (PILT PUUDUB)
- 41 - TAGATULED (PILT PUUDUB)
- 42 - VILKUR (PILT PUUDUB)

MÄRKUS: Suunad PAREM, VASAK, EES, TAGA on antud rooli taga istuva ette vaatava juhi suhtes.

## 1 - JUHI ISTE

STANDARD

MT 1440 PRIVILEGE

MT 1840 PRIVILEGE

SUUREMA MUGAVUSE SAAVUTAMISEKS ON ISTMEL MITMEID REGULEERIMISVÕIMALUSI.

### EEST TAHA REGULEERIMINE

- Tõmmake kangi 1 ülespoole.
- Seadke iste soovitud asendisse.
- Vabastage kang ja veenduge, et see liigub tagasi lukustusasendisse.

### ISTMEPADJA REGULEERIMINE

Esimene ja tagumine istmepadi on eraldi reguleeritavad.

- Esimese padja reguleerimiseks vajutage kangi 2 allapoole.
- Vabastage kang ühes viiest asendist.
- Sama toimingut tagumise padja reguleerimiseks teostatakse, tõmmates kangi 2 ülespoole.

### ISTME VEDRUSTUSE REGULEERIMINE

- Pöörake reguleerkangi 3 ja reguleerige vastavalt oma kaalule.

### SELJATOE KALDENURGA REGULEERIMINE

- Toetage selg vastu seljatuge.
- Tõmmake hooba 4 ja seadke seljatugi ühte võimalikest asenditest.

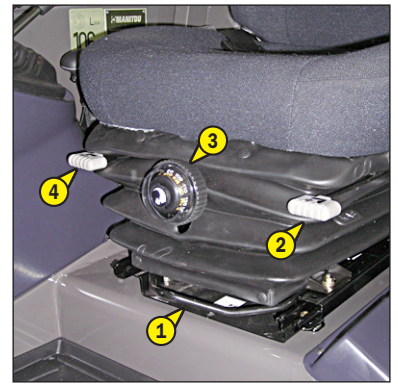

## 1 - JUHI ISTE

STANDARD

MT 1440 EP PRIVILEGE

MT 1840 EP PRIVILEGE

LISAVARUSTUSENA

MT 1440 PRIVILEGE

MT 1840 PRIVILEGE

SUUREMA MUGAVUSE SAAVUTAMISEKS ON ISTMEL MITMEID REGULEERIMISVÕIMALUSI.

### KAALU REGULEERIMINE (JONIS A)

Kaalu reguleeritakse, kui juht ei istu kabiinis.

- Vaadake istmel gradueeringut 1.
- Pöörake käepidet 2 vastavalt juhi kaalule.

MÄRKUS: Vältimaks tervisekahjustusi, kontrollige istme reguleeritust ja muutke seda vajadusel enne, kui alustate tööd laaduriga.

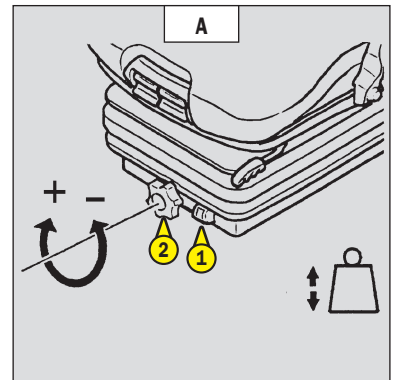

### ISTME KÕRGUSE REGULEERIMINE (JONIS B)

Tõstke iste soovitud kõrgusele, kuni kuulete sulguri klõpsu. Kui tõstate istme viimasest asendist (sälgest) kõrgemale, kukub iste peale istumisel alla madalaimasse asendisse.

### ISTME KALDENURGA REGULEERIMINE (JONIS C)

Kaldenurka saab seada sobivaks vastavalt juhi soovile.

- Vajutage vasakut nuppu, samal ajal istet tõugates või istet surve alt vabastades, et leida mugav asend.

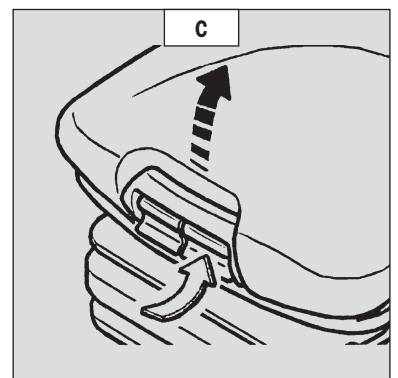
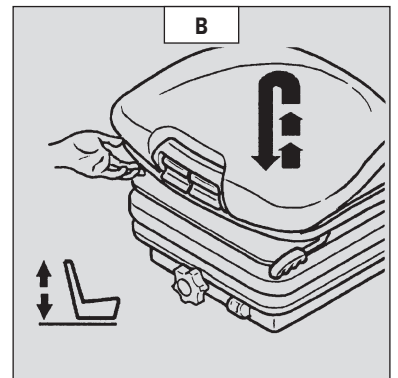

### ISTME SÜGAVUSE REGULEERIMINE (JONIS D)

Istme sügavust saab seada sobivaks vastavalt juhi soovile.

- Vajutage paremal asuvat nuppu, samal ajal tõstke või langetage istet. Leidke soovitud asend.

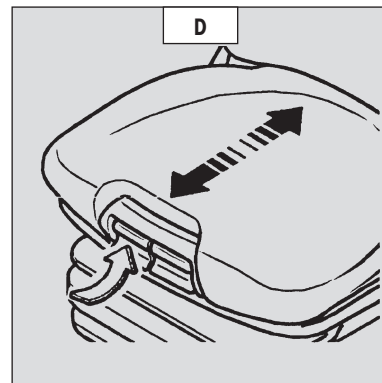

### PEATOE TÕSTMINE (JONIS E)

- Peatoe kõrgust saab reguleerida, tõmmates seda ülespoole, kuni fiksaator klõpsatab (kuuldavalt).
- Peatuge saab eemaldada, tõmmates seda tugevamini, et fiksaator lahti läheks.

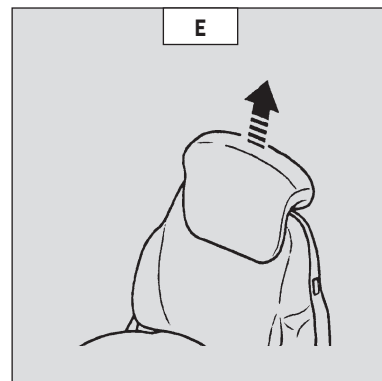

### NIMMETOE REGULEERIMINE (JONIS F)

See suurendab mugavust kui ka juhi liikumisvabadust.

- Pöörake käepidet kas vasakule või paremale reguleerimaks toe kõrgust või sügavust.

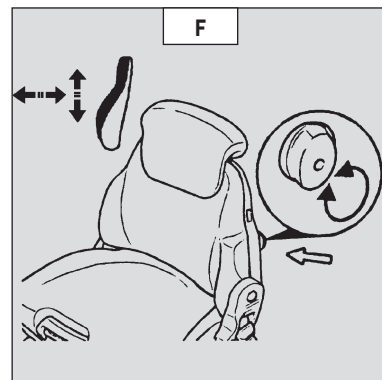

### SELJATOE KALDENURGA REGULEERIMINE (JONIS G)

- Hoidke seljatoest kinni, tõmmake käepidet ja leidke sobiv kaldenurk.

**!** *Kui te ei hoia seljatoest reguleerimise ajal kinni, vajub see täielikult ette.*

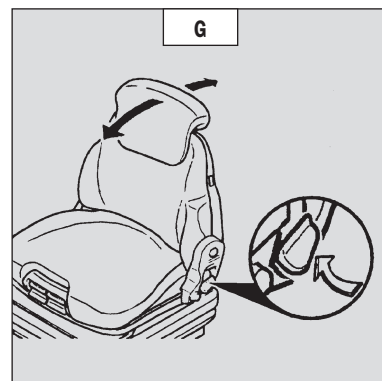

### PIKUTI REGULEERIMINE (JONIS H)

- Vabastage käepideme abil iste ja liigutage sobiva asendi leidmiseni ning fikseerige iste kangi vabastamisega. Iste lukustub fikseeritud asendisse.

### HOOLDUS (JONIS I)

Hoidke istet alati puhtana, sest mustus võib istet rikkuda ja segada reguleerimist.

- Polstri puhastamiseks või vahetamiseks eemaldage iste raamilt.

**!** *Kui seljatugi kõigub, on oht suurem!*

Puhastamisel hoiduge istmepadja ja katteriide märjaks tegemisest, puhastuskemikaalide kasutamisel proovige algul toimet väikesel varjatud pinnal.

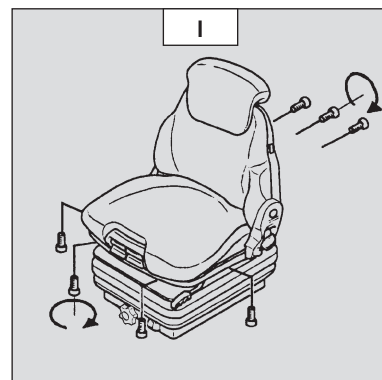
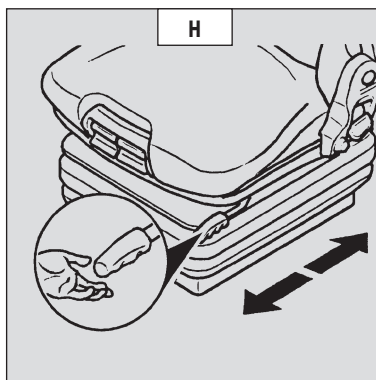

## 1 - JUHI ISTE

LISAVARUSTUSENA MT 1440 PRIVILEGE  
MT 1840 PRIVILEGE

SUUREMA MUGAVUSE SAAVUTAMISEKS ON ISTMEL MITMEID REGULEERIMISVÕIMALUSI.

### PIKUTI REGULEERIMINE

- Avage hoob 1.
- Seadke iste soovitud asendisse.
- Vabastage kang ja veenduge, et see liigub tagasi lukustusasendisse.

### ISTME VEDRUSTUSE REGULEERIMINE

- Jälgige istme gradueeringut.
- Pöörake käepidet 2 vastavalt juhi kaalule.

### SELJATOE KALDENURGA REGULEERIMINE

- Tõmmake kangi 3 ülespoole.
- Liigutage seljatugi soovitud asendisse.
- Vabastage kang ja veenduge, et see liigub tagasi lukustusasendisse.

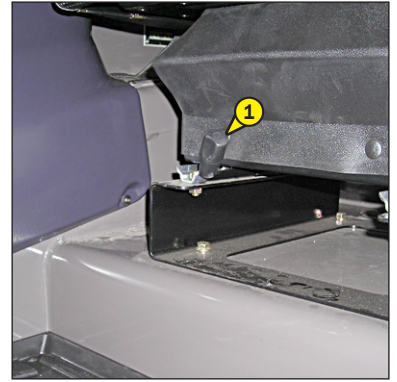

## 1 - PNEUMAATILINE ISTE (LISASEADMENA)

SUUREMA MUGAVUSE SAAVUTAMISEKS ON ISTMEL MITMEID REGULEERIMISVÕIMALUSI.

### KAALU JA ISTME KÕRGUSE REGULEERIMINE

#### KAALU REGULEERIMINE (JONIS A)

Soovitatakse reguleerida vastavalt kehakaalule, istudes.

- Lülitage süüde sisse.
- Lükake või tõmmake käepidet 1, kuni ekraanil 2 ilmub roheline ala, mis näitab, et iste on vastavalt istuva juhi kaalule õigesti reguleeritud.

MÄRKUS: Vältimaks tervisekahjustusi, kontrollige istme reguleeritust ja muutke seda vajadusel enne, kui alustate tööd laaduriga.

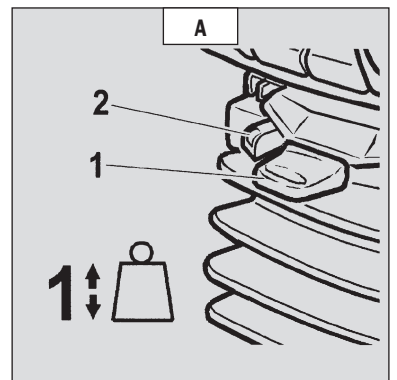

#### ISTME KÕRGUSE REGULEERIMINE (JONIS B)

Kui iste on kaalu järgi reguleeritud, võite muuta istme kõrgust.

- Hoidke süüde sees.
- Lükake või tõmmake käepidet 1 ja muutke istme kõrgust ning samal ajal jälgige, et roheline ala ekraanil 2 jääb nähtavaks.

**!** Vältimaks kahjustusi ärge hoidke kompressorit töös kauem kui 1 minut.

#### ISTME KALDENURGA REGULEERIMINE (JONIS C)

Kaldenurka saab seada sobivaks vastavalt juhi soovile.

- Vajutage vasakut nuppu, samal ajal istet tõugates või istet surve alt vabastades, et leida mugav asend.

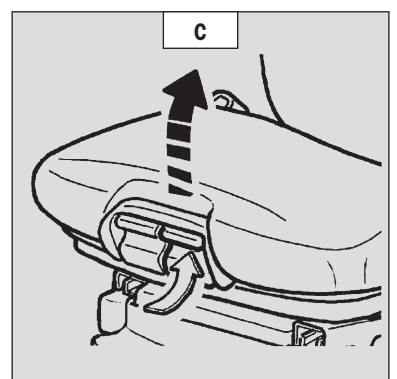
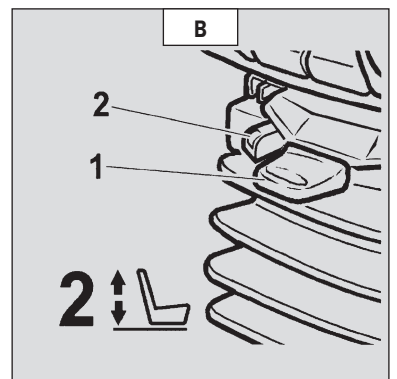

### ISTME SÜGAVUSE REGULEERIMINE (JONIS D)

Istme sügavust saab seada sobivaks vastavalt juhi soovile.

- Vajutage paremal asuvat nuppu ja samal ajal tõstke või langetage istet. Leidke soovitud asend.

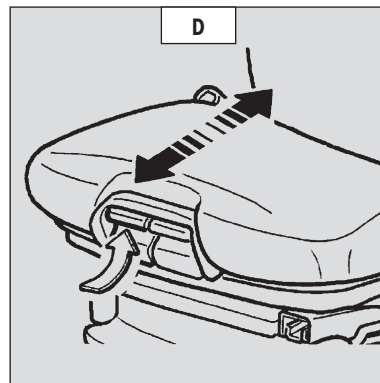

### PEATOE TÕSTMINE (JONIS E)

- Peatoe kõrgust saab reguleerida, tõmmates seda ülespoole, kuni fiksaator klõpsatab.
- Peatuge saab eemaldada, tõmmates seda tugevamini, et fiksaator lahti läheks.

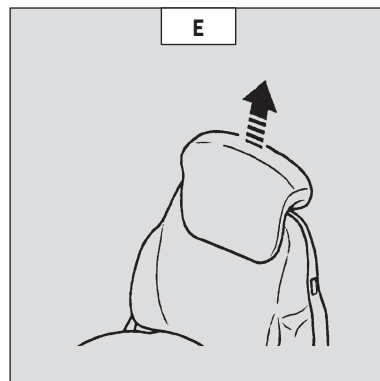

### NIMMETOE REGULEERIMINE (JONIS F)

See suurendab nii mugavust kui ka juhi liikumisvabadust.

- Pöörake käepidet kas vasakule või paremale, et reguleerida nimmetoe kõrgust ja sügavust.

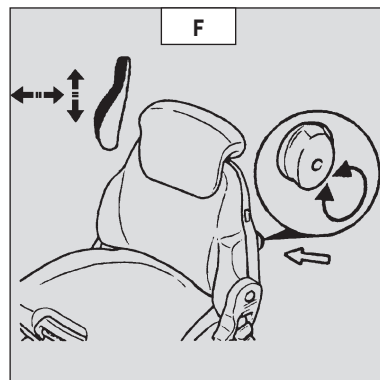

### SELJATOE KALDENURGA REGULEERIMINE (JONIS G)

- Hoidke seljatoest kinni, tõmmake käepidet ja leidke sobiv kaldenurk.

**!** *Kui te ei hoida seljatoest reguleerimise ajal kinni, vajub see täielikult ette.*

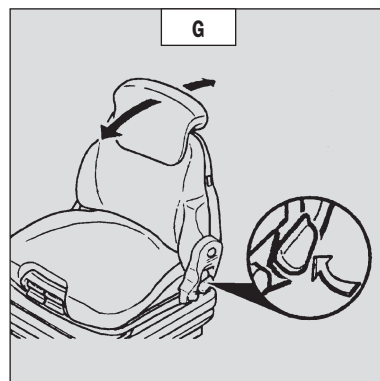

### HORISONTAALVEDRUSTUS (JONIS H)

Mõningatel tingimustel (sealhulgas järelkäruga sõitmine) on soovitatav kasutada juhiistme horisontaalvedrustust. Nõnda leevendab iste raputusi paremini.

- Positsioon 1: Horisontaalvedrustus on paigaldatud.
- Positsioon 2: Horisontaalvedrustus on eemaldatud.

### PIKUTI REGULEERIMINE (JONIS I)

- Vabastage käepideme abil iste ja liigutage sobiva asendi leidmiseni ning fikseerige iste kangi vabastamisega. Iste lukustub fikseeritud asendisse.

### HOOLDUS (JONIS J)

Hoidke istet alati puhtana, sest mustus võib istet rikkuda ja segada reguleerimist.

- Polstri puhastamiseks või vahetamiseks eemaldage iste raamilt.

**!** *Kui seljatugi kõigub, on oht suurem!*

Puhastamisel hoiduge istmepadja ja katteriide märjaks tegemisest, puhastuskemikaalide kasutamisel proovige algal toimet väikesel varjatud pinnal.

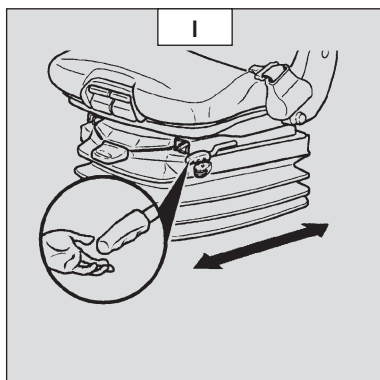
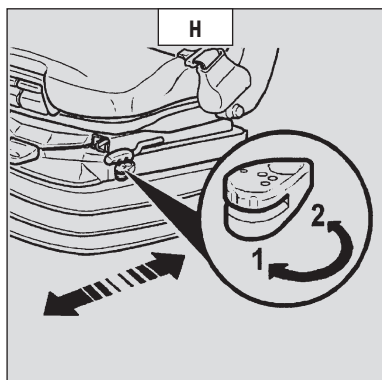
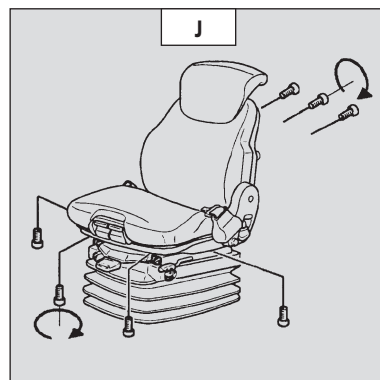

## 2 - TURVAVÖÖ

- Istuge korralikult juhiistmele.
- Kontrollige ega turvarihm pole keerdus.
- Pange rihm puusa kõrgusele.
- Kinnitage rihm ja kontrollige, et see oleks lukustatud.
- Reguleerige rihma pikkus vastavaks keha kujuga nii, et rihm ei pigistaks ega oleks liialt lõdvalt.

**⚠** *Mitte mingil juhul ei tohi laadurit kasutada, kui turvarihm ei ole korras (kinnitus, lukustus, sisselõiked, rebendid vms). Parandage või vahetage turvarihm otsekohe.*

## 3 - SÜÜTELUKK

Süütevõtme viis positsiooni:

- P - Süüde väljas, parkimisasend.
- O - Süüde väljas, soojusmootor seisatud.
- I - Süüde sees.
- II - Eelsoojendamine.
- III - Käivitamine ja tagasi I positsiooni, niipea kui võti lahti lasta.

**⚠** *Enne mootori käivitamist tuleb veenduda, et käiguhoob oleks neutraalasendis. Juhul kui käiguhoob on lülitatud kas edasi- või tagasisuunalist liikumist võimaldavasse asendisse, katkestatakse kütuse etteanne kütusepumbale.*

## 4 - ERAKORRALINE SEISKAMINE

- Ohuolukorra tekkimisel võimaldab see seisata mootori, katkestades nõnda ka kõik hüdraulilise süsteemi funktsioonid.
- Võimaldamaks tõstuki uuesti käivitamist, tõmmake blokeeringu maha võtmiseks nupust.

**⚠** *Selle nupu kasutamisel tuleb arvestada hüdrauliliste funktsioonide äkilise peatamisega.*

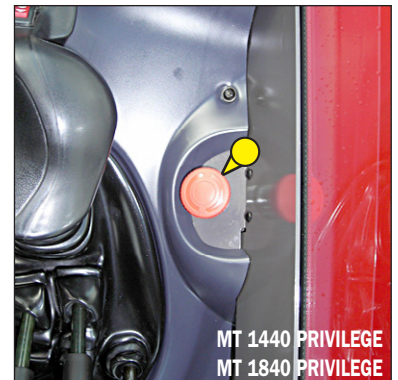

## 5 - AKU VÄLJA LÜLITAMINE

- Võimaldab vajaduse korral hõlpsalt lahutada aku elektrisüsteemist: näiteks töödeks elektrisüsteemi juures või keevitamiseks.





## 6 - OPERAATORILIIDES (IHM)

- 6A - JUHI KOHALOLEK
- 6B - JUHTSEADISTE KONSOOL
- 6C - NUPUSTIK NING KLAVIATUUR
- 6D - EKRAANIDE NÄIDIK



### 6A - JUHI KOHALOLEK

Juhi kohalolek on tuvastatud järgneva kolme tingimuse järjekorralisel täitmisel.

- 1 - Kabiini uks suletud.
- 2 - Mootori käivitamine.
- 3 - Vajutus gaasipedaalile.

Tööde alustamine tõstukiga on võimalik alles sellest hetkest alates.

**!** Niipea kui lahtise kabiiniukse korral katkeb surve gaasipedaalile, tuvastab tõstuk juhi puudumise ning rakendab momentaanselt seisupiduri, millega võib kaasneda tõstuki äkiline peatumine.

### 6B - JUHTSEADISTE KONSOOL

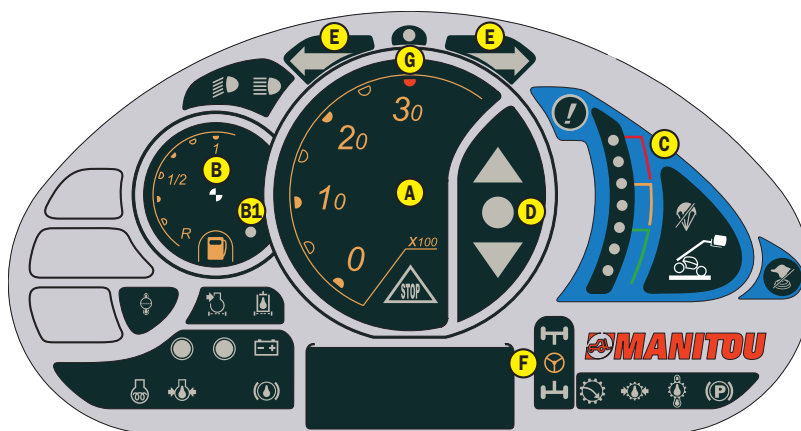

#### A - TAHHOMEETER

#### B - KÜTUSE TASE

Kollase märgutule B1 süttimine märgib kütuse peatset otsa lõppemist ning masina piiratud käitusressurssi enne tankimist.

#### C - PIKISTABIILSUSE NÄIDIK

Vt: 2 - KIRJELDUS: 7 - PIKISTABIILSUSE ALARM.

#### D - NÄIDIK EDASI/NEUTRAALNE/TAGASI

Vt: 2 - KIRJELDUS: 20 - KÄIGUVALITS: EDASI/NEUTRAALNE/TAGASI.

#### E - ROHELINE SUUNANÄIDIK

Suunatulede või ohutulede kasutamisega samaaegselt tööle lülituv katkendlik helisignaal.

#### F - RATASTE JOONDUMIST TÄHISTAV ROHELINE MÄRGUTULI

Vt: 2 - KIRJELDUS: 22 - LIIKUMISSUUNA VALIMINE.

#### G - DIGICODE'i PUNANE MÄRGUTULI

See vilkuv märgutuli tähistab digicode'i aktiivset olekut (vt: 2 - KIRJELDUS: 6D - EKRAANIDE NÄIDIK).



### **TÕSIST RIKET TÄHISTAV MÄRGUTULI**

Märgutule süttimine tähistab tõsisloomulist riket, mis võib ohustada tõstuki ning selle juhi turvalisust (vt: 2 - KIRJELDUS: 6D - EKRAANIDE NÄIDIK).



### **ROHELINE SIGNAALTULI - LÄHITULED**



### **SININE SIGNAALTULI - KAUGTULED**



### **PUNANE JAHUTUSVEDELIKU TEMPERATUURI MÄRGUTULI**

Kui lamp tõstuki kasutamise vältel süttib, seisake otsekohe mootor ja vaadake üle jahutussüsteem, tehke selgeks vea põhjused.



### **PUNANE ÕHUFILTRI UMMISTUSE SIGNAALLAMP**

Lamp süttib, kui filterelement on ummistunud. Peatage tõstuk ja teostage vajalikud parandustööd.(vaadake puhastus- ja vahetusnõuded peatükis: 3 - HOOLDUS: FILTRIELEMENDID JA RIHMAD).



### **HÜDRAULILISE ÕLI FILTRI UMMISTUMISE PUNANE MÄRGUTULI**

Lamp süttib kui hüdraulilise õli filter on ummistunud. Seisake mootor ja teostage vajalikud remondi- ja hooldustööd (vaadake puhastamise ja asendamise nõuded peatükk: 3 - HOOLDUS: FILTRIELEMENDID JA RIHMAD).



### **KASUTUSETA PUNANE MÄRGUTULI**



### **AKU LAADIMISE PUNANE MÄRGUTULI**

Kui märgutuled süttivad masina käitamise ajal, seisake viivitamatult mootor ja kontrollige elektrisüsteemi ja generaatorihma pingust.



### **MOOTORI EELSOOJENDUSSÜSTEEMI KOLLANE MÄRGUTULI**

Juhul kui mootori käivitamiseks on vajalik eelsoojendussüsteemi rakendumine, süttib tõstuki süüte sisse lülitamisel vastav märgutuli, mis peab kustuma kohe pärast eelsoojendustsükli lõppemist. Juhul kui see märgutuli peaks süttima mootori käitamise ajal, tuleb mootor viivitamatult seisata ning tuvastada rikke põhjus.



### **MOOTORI ÕLIRÕHU PUNANE MÄRGUTULI**

Kui lamp süttib masina käitamise ajal, seisake mootor otsekohe ja tehke selgeks põhjused (kontrollige karteris mootori õlitaset).



### **PUNANE PIDURIVEDELIKU TASEME INDIKAATORLAMP**

Kui lamp peaks tõstuki käitamise ajal süttima, seisake viivitamatult mootor ning kontrollige pidurivedeliku taset. Ebaloomulikult kiire õlitaspinna langemise puhul konsulteerige masina volitatud teenindajaga.



### **LISAVARUSTUSE ROHELINE MÄRGUTULI: PROGRESSIIVSE ÜLEKANDE REŽIIM INCHING**

Märgutuli süttib progressiivse ülekande režiimi INCHING kasutamise ajaks (vt: 2 - KIRJELDUS: 6C - NUPUSTIK NING KLAVIATUUR).



### **PUNANE SIGNAALTULI - ÕLISURVE HÄIRE KÄIGUKASTIS**

Märgutuli süttib, kui edasilikumisel tuvastatakse käigukastis ohtlik rõhulangus. Peatage tõstuk ning tuvastage vea põhjus (nt: Puudulik õlinivoo käigukastis, õlileke käigukastis jne.).

MÄRKUS: Signaal tuli töötab ainult edasisõidu korral. Signaal tule hoiatust võib mitte arvesse võtta, kui mootor töötab tühikäigul või seisab.



### **PUNANE SIGNAALTULI - KÄIGUKASTI ÕLITEMPERatuur**

Kui lamp süttib on õlitemperatuur käigukastis ebanormaalselt kõrge. Peatage tõstuk ja tehke selgeks ülekuumenemise põhjused.



### **PUNANE SIGNAALTULI - KÄSIPIDUR**

Märgutuli tähistab seisupiduri rakendumist. Juhul kui märgutuli vilgub tõstuki käitamise vältel või tõstuki seistes, tähistab see vale rõhku pidurisüsteemis (nt: puudulik rõhk, kui seisupidur on rakendunud). Pöörduge edasimüüja poole.



### **KOLLANE MÄRGUTULI - HÜDRAULILISTE LIIGUTUSTE NEUTRALISEERIMINE**

Hüdrauliliste liigutuste neutraliseerimisel, samuti hüdrauliliste liigutuste keelamisel märgutuli süttib.



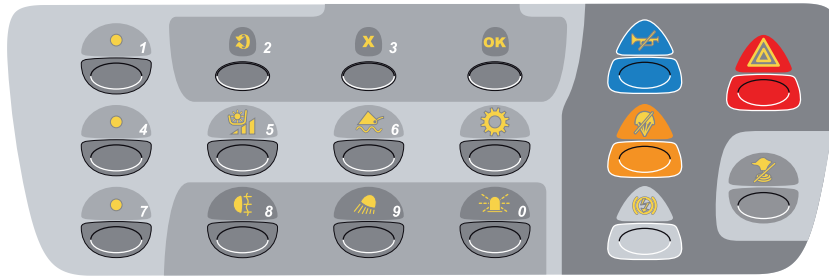

Iga vajutus mõnele neist nuppudest on saadetud helisignaaliga. Lisaks nuppude nimifunktsioonile kasutatakse nuppe 0 kuni 9, samuti nuppu OK koodide sisestamiseks (vt: 2 - KIRJELDUS: 6D - EKRAANIDE NÄIDIK).



**EKRAANIDE LUGEMINE**

Valikute, tühistamise ning kinnitamise nupp (vt: 2 - KIRJELDUS: 6D - EKRAANIDE NÄIDIK).



**RAKENDUSETA**



**LISASEADME SÜSTEEM**



- Vajutage nupule , millega kuvatakse valikud  ekraanide näidikule. Tehke valikunupu abil funktsioonivalik ning kinnitada valik nupu  abil .

- Nupp  võimaldab sellelt ekraanilt lahkuda ning tühistada muudatused.



Lisaseadmete süsteem lahti lukustatud.



Lisaseadmete süsteem jätkutsüklis.

- Nupu märgutule  põledes on lisaseadmete süsteem jätkutsüklis.

- Õlirõhku on võimalik muuta hüdrauliliste lisaseadmete juhtimissüsteemi nupu A abil.



Kuvatakse  abiekraan õlirõhu näiduga.

- Funktsiooni peatamiseks muutke valikut pärast õlirõhu viimist nulli.



**Juhul kui juht peaks juhikohalt lahkuma või seiskama mootori, viiakse lisaseadmete süsteem automaatselt lahtilukustatud olekusse.**



Lisaseadmete süsteem lukustatud.



**LISAVARUSTUSENA NOOLE VEDRUSTUS**

Vt: 2 - KIRJELDUS: KIRJELDUS JA LISAVARIKUTE KASUTAMINE



**ÜLEKANDEREŽIIM**



- Vajutage nupule , millega kuvatakse valikute ekraan  ekraanide näidikul. Tehke valikunupu abil ülekanderežiimi valik  ning kinnitage valik nupu abil .

- Nupp  võimaldab sellelt ekraanilt lahkuda ning tühistada muudatused.



Klassikaline ülekanderežiim.



LISAVARUSTUSENA INCHING-režiim - progresseeruv ülekanne sõitmisel edasi.



LISAVARUSTUSENA INCHING-režiim - progresseeruv ülekanne sõitmisel edasi ja tagasi.



Auto-Stop režiim: Seisupidur rakendub automaatselt tõstuki peatamisel liikumissuuna valitsa olles kas edasi- või tagasikäigul. Taas sõidu alustamiseks suunata liikumissuuna valits neutraalasendisse, misjärel soovitud sõidusuunda võimaldavasse asendisse. See funktsioon toimib vaid juhi viibimisel juhikohal.



**Niipea kui lahtise kabiiniukse korral katkeb surve gaasipedaalile, tuvastab tõstuk juhi puudumise ning rakendab momentaanselt seisupiduri, millega võib kaasneda tõstuki äkiline peatumine.**





#### LISAVARUSTUSENA TAGUMINE UDUTULI

Põleb vaid juhul, kui lähi- või kaugtuled on sisse lülitatud.



#### LISAVARUSTUSENA EESMISED TÖÖTULED



#### VILKUR



#### HELISIGNAALI VÄLJALÜLITAMINE

Vt: 2 - KIRJELDUS: 7 - PIKISTABIILSUSE ALARM.



#### OLUKORDA „RASKENDADA” VÕIVATE HÜDRAULILISTE LIIKUMISTE VÄLJA LÜLITAMINE

Vt: 2 - KIRJELDUS: 7 - PIKISTABIILSUSE ALARM.



#### MANUAALSELT RAKENDATAV SEISUPIDUR

Manuaalset seisupidurit on võimalik seadistada ADMIN-koodi abil konfiguratsiooniekraanil (vt: 2 - KIRJELDUS: 6D - EKRAANIDE NÄIDIK).



#### OHUTULED

Selle lüliti abil on võimalik ilma süüdet sisse lülitamata panna vilkuma korraga nii parempoolsed kui ka vasakpoolsed suunatud.



#### HÜDRAULILISTE LIIGUTUSTE JUHTIMISE NEUTRALISEERIMINE

Sõitmiseks teedel on ülimalt soovituslik blokeerida kõik hüdraulilise süsteemi funktsioonid.

## 6D - EKRAANIDE NÄIDIK

---

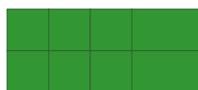

#### EKRAAN VÄLJA LÜLITATUD

Peatatud tõstuk, süüde välja lülitatud, ilma juhita.



#### TÕSTUKI EKRAAN

Süsteemi alla laadimine. Pideva esinemise korral (pöörduge edasimüüja poole).



#### TUNNILOENDURI EKRAAN

Juhi viibimisel kabiinis. Ekraanile kuvatakse töötundide kogumaht [888888h], päevakohaste tundide hulk [888888h] ning järgmise hoolduseni jääv tunniressurs [888h].

#### PÄEVAKOHASE TUNNILOENDURI NÄIDU NULLIMINE

- Keerake tõstukil süüde sisse ning kuvage valikunupu abil tunniloenduri näit , seejärel nullige näit pika vajutusega nupule .

#### 500H HOOLDUSRESSURSI NÄIDU LÄHTESTAMINE

- 500h hooldusressursi näidu lähtestamine ADMIN-koodi abil konfiguratsiooniekraanil (vt: 2 - KIRJELDUS: 6D - EKRAANIDE NÄIDIK).

CODE 4040

**DIGICODE-EKRAAN**

Digicode on vaikimisi mitteaktiivses olekus. Seda on võimalik aktiveerida ADMIN-koodi abil konfiguratsiooniekraanil (vt: 2 - KIRJELDUS: 6D - EKRAANIDE NÄIDIK).

- Keerake tõstukil süüde sisse. Sisestage kood (0000 vaikimisi) klaviatuuri nuppude abil (vt: 6C - NUPUSTIK JA KLAVIATUUR) ning kinnitage valik nupu abil . Kursor liigub igale järgmisena sisestamisele tuleva numbri kohale automaatselt.

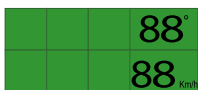

**OLEKUEKRAAN**

Tõstuki olek käitusvalmis (mitte ajada segamini funktsioonide ekraaniga).

1	2	3	4	
			88°	<b>TÕSTUK RATASTEL</b>
			88 <sub>kmh</sub>	
5	6	7	8	
1		Ekraani lähteolek		
		Mitte ühegi funktsiooni lahtilukustatud oleku korral ja vähemalt ühe funktsiooni olles lukustatud (vaata lahtilukustamise ekraani)		
		Vähemalt ühe funktsiooni olles lahtilukustatud (vaata lahtilukustamise ekraani)		
2		Ekraani lähteolek		
		Lisaseadmete süsteem lukustatud		
		LISAVARUSTUSENA	Lisaseadmete süsteem	jätkutsükliks
3		Ekraani lähteolek		
4	88°	Noole tõstenurk kraadides		
5		Ekraani lähteolek		
		Hooldusvõti + 2-kohaline veakood teatada edasimüüjale (kahtluse korral pöörduge edasimüüja poole)		
6		Ekraani lähteolek		
7		Ekraani lähteolek		
		Ülekanne lukustatud neutraalsesse asendisse		
		LISAVARUSTUSENA PROGRESSIIVSE ülekanne režiim INCHING edasisuunalisel liikumisel		
		LISAVARUSTUSENA PROGRESSIIVSE ülekanne režiim INCHING nii edasi- kui ka tagasisuunalisel liikumisel		
		Auto-Stop režiim nii edasi- kui ka tagasisuunalisel liikumisel		
8	88 <sub>kmh</sub>	Tõstuki liikumiskiirus olenemata käigust, km/h		

1	2	3	4	
			88°	<b>TÕSTUK TUGIJALGADEL</b>
5	6	7	8	
1		Ekraani lähteolek		
		Mitte ühegi funktsiooni lahtilukustatud oleku korral ja vähemalt ühe funktsiooni olles lukustatud (vaata lahtilukustamise ekraani)		
		Vähemalt ühe funktsiooni olles lahtilukustatud (vaata lahtilukustamise ekraani)		
2/3		Ekraani lähteolek		
4	88°	Noole tõstenurk kraadides		
5		Ekraani lähteolek		
		Hooldusvõti + 2-kohaline veakood teatada edasimüüjale (kahtluse korral pöörduge edasimüüja poole)		
6/7		Ekraani lähteolek		
		Lisaseadmete süsteem lukustatud		
		LISAVARUSTUSENA	Lisaseadmete süsteem	jätkutsükliks
8		Tugijalad maapinnale suunatud ning rõhu all		



### LUKUSTUSEKRAAN

Vaikimisi seadistuste alusel ei saa juht funktsioone lahti lukustada, aktiveerimiseks vaadake ADMIN-koodi konfiguratsiooniekraanil. Juhul kui süsteem tuvastab tõstuki funktsioonides vea, kuvatakse kahekordsest helisignaalist saadetuna üks ekraanidest.

Nende vigade ilmnmisel blokeeritakse turvalisuse tagamiseks mõned funktsioonidest. Samas on juhi vastutusel (ja/või ettevõtte vastutava isiku vastutusel), võimaldamaks tõstuki ohutut parkimist, võimalik blokeeringust mööda minna (nt: hüdraulilise jaoturi lahti lukustamine vea korral noole sisse tõmbamiseks ja noole langetamiseks).

Lahti lukustamine on aktiivne vaid ajutiselt, funktsiooni lukustades taas mootori seiskamisel.

	Juhi kohalolek
	Viga ülekanDES
	Otsesuunaline stabiilsus
	Tugijala üles tõstmine
	Kalle
	Noole liigutamine teleskoopliidese abil
	Hüdrauliline jaotur

### FUNKTSIOONI LAHTI LUKUSTAMINE

- Suunake kolmnurgad valiku nupu abil avatud tabalukule ning kinnitage valik nupu abil .
- Nupp võimaldab ekraanilt väljuda, jättes funktsiooni lukustatuks.

**Kõikidel juhtudel peatage tõstuk ja pöörduge edasimüüja poole.**



### ABIEKRAAN

Teavitamaks juhti hetkekonfiguratsiooni alusel täitmisele tulevatest operatsioonidest, ilmub üks ekraanidest (nt: kui juht soovib tugijalga alla lasta, tuleb tal eelnevalt nool sisse tõmmata ja/või alla lasta). Ekraani kuvamist saadab helisignaal.

	Hooldusvõlv ületatud
	Tugijalgade ülestõstmine
	Noole sisse tõmbamine ja/või langetamine enne tugijalgade alla laskmist
	Juhi kohalolek kinnitamata
	Liiga suur kiirus. Visuaalne märguande  ja pikk helisignaal vallanduvad üheaegselt. Peatage tõstuk viivitamatult ning tehke kindlaks põhjus
	Enne tugijalgade üles tõstmist tõmmake nool sisse
	Enne kalde korrigeerimist tõstke üles tugijalad ja suunake nool alla
	Lisavarustuse noole vedrustuse kasutamiseks tõmmake nool sisse ja/või suunake nool alla
	Enne noole tõstmist ja/või teleskoopliigenduse teostamist laske tugijalad alla
	Lisaseadmete süsteemi kasutamine jätkutsükliks ning rõhk hüdraulilises süsteemis



### VALIKUEKRAAN

Need valikuekraanid on nähtavad, vajutades ühele järgmistest nuppudest:



### LISASEADME SÜSTEEM

Vt: 2 - KIRJELDUS: 6C - NUPUSTIK JA KLAVIATUUR.

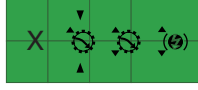



### ÜLEKANDEREŽIIM

Vt: 2 - KIRJELDUS: 6C - NUPUSTIK JA KLAVIATUUR.

CONFIGURTION
1 > ID MACHINE
2 > SETTING
3 > STATUS
4 > ADMIN

## KONFIGURATSIOONIEKRAAN

Ilma tõstukil süüdet sisse keeramata vajutage pikalt nupule  konfiguratsiooniekraani avamiseks. Valige valikunupu abil menüü  ning kinnitage valik nupu abil .

MÄRKUS: Kõikides menüüdes kasutage nuppe    liikumiseks, kinnitamiseks ja tühistamiseks.

- 1 > MASINA ID
  - > S/N = XXXXXX (tõstuki seerianumber)
- 2 > SETTING
  - > BACKLIGHT XX % (ekraani taustvalgustuse intensiivsus)
- 3 > STATUS
  - > STATUS = XX (salvestatud veateade)
  - > RESET STATUS (lähtestamine)
- 4 > ADMIN
  - > CODE XXXX (sisestage vaikimisi määratud kood 0000)
    - 4.1 > CODE ADMIN
      - > NEW CODE (uus kood)
    - 4.2 > DIGICODE [ON/OFF] (aktiivne või mitte)
      - > DIGICODE [ON/OFF] (oleku muutmine)
      - > NEW DIGICODE (uus kood)
    - 4.3 > BYPASS [OK/NOK] (funktsioonivigade lahti lukustamine, lubatud või mitte)
      - > BYPASS [OK/NOK] (oleku muutmine)
      - > BYPASS COUNT = XX (lubatud aeg minutites 1-5-10-15... 50)
    - 4.4 > RESET HOUR COUNTER [OK/NOK] (päevakohase mõõdiku nullimine, lubatud või mitte)
      - > RESET HOUR COUNTER [OK/NOK] (oleku muutmine)
    - 4.5 > SERVICE (500h hooldusvälp)
      - > RESET (500h lähtestamine)
    - 4.6 > PARK [MANUAL/AUTO] (manuaalselt või automaatselt rakenduv seisupidur)
      - > PARK [MANUAL/AUTO] (oleku muutmine)



## VEAEKRAAN

 **Visuaalne märguanne**  **ja pikk helisignaal samaaegselt.**

See ekraan ilmub järgmistel juhtudel:

- Erakorralist seiskamist võimaldav nupp aktiveeritud. Veenduge enne taaskäivitamist, et nupp oleks käitusasendis.
- Tõsine viga kalkulaatoris. Sellisel juhul pöörduge edasimüüja poole.

## 7 - PIKISTABIILSUSE INDIKAATOR JA MÄRGUANNE

See seade hoiatab juhti, kui laaduri pikistabiilsus läheneb oma piirile. Külgstabiilsus võib suurematel kõrgustel tõstevõimet piirata, kuid seda pikistabiilsuse märguanne ei näita.

**!** *Juht peab alati pidama kinni laaduri tõstevõime piiridest.*

### A - HOIATUSTULED

A1 - A2 - A3: Oluline on suur stabiilsuse tõstereserv.

A4 - A5: Laadur on jõudmas stabiilsuspiirini, olge ettevaatlikum, tõstke aeglaselt.

A6: Laadur on jõudmas stabiilsuspiirini, olge ettevaatlikum, tõstke aeglaselt.

A7: Punane indikaator tuli: laaduri pikistabiilsus läheb peagi paigast ära. Samal ajal hakkab aeglaselt tööle katkendlik helialarm. Manööverdage erakordse ettevaatlikkusega.

A8: Laaduri pikistabiilsus läheb kohe üle lubatud piiri paigast ära. Samal ajal hakkab tööle kiire katkendlik helialarm. Kõik olukorda RASKENDADA võivad hüdraulilised liigutused on blokeeritud. Sooritage vaid olukorda kergendavaid hüdraulilisi liigutusi alljärgnevas järjestuses: kõigepealt tõmmake nool sisse ja seejärel tõstke üles.

### B - HELIALARM

Võimaldab helisignaali välja lülitada. Kasutatakse kopaga pinnase laadimistöodel. Kui see on väljalülitatud, näitab punane indikaator tuli, et helialarm on väljalülitatud ja ainult nähtav alarmindikaator töötab. Kõigil teistel tööoperatsioonidel peab olema indikaator sisse lülitatud.

### C - OLUKORDA RASKENDADA VÕIVATE HÜDRAULILISTE LIIGUTUSTE BLOKEERIMINE

Lülitiga saab „TASAKAALU VÄHENDAVATE” hüdroajamiga tehtavate liigutuste väljalülituse aktiveerida ja desaktiveerida. Laaduri käivitumisel on „TASAKAALU VÄHENDAVATE” liigutuste väljalülitus automaatselt töös.

- Viige tõstuk transpordiseadistusse, nool alla lastuna ning sisse tõmmatuna.

„TASAKAALU VÄHENDAVATE” HÜDROAJAMIGA TEHTAVATE LIIGUTUSTE VÄLJA LÜLITAMINE: SIGNAALTULI C1 EI PÕLE:

MÄRKUS: Kui nool on sisse tõmmatud, on funktsioon „TASAKAALU VÄHENDAVATE” hüdroajamiga tehtavate liigutuste välja lülitamine välja lülitatud.

„TASAKAALU VÄHENDAVAD” HÜDROAJAMIGA TEHTAVAD LIIGUTUSED EI OLE VÄLJA LÜLITATUD: SIGNAALTULI C1 PÕLEB:

- Et oleks näiteks võimalik teha töid kopaga maaparandus- või pinnasetöodel.

- Sellisel juhul teavitatakse kasutajat vaid visuaalse ning helilise signaali abil.

### D - PINGEANDUR

**!** *Pingeanduri eemaldamine või reguleerimine on keelatud. Seda on lubatud teha eriväljaõppega teenindusmehaanikul. Konsulteerige masina edasimüüjaga.*

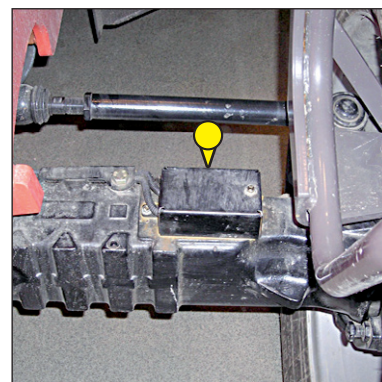

## **8 - LÜLITID (LISAVARUSTUSENA)**

---

### **A - LISAVARUSTUSENA TAGUMISED TÖÖTULED**

### **B - LISAVARUSTUSENA TÖÖTULED NOOLEL**

### **C - LISAVARUSTUSENA KATUSE KLAASIPUHAHI NING KLAASIPESUR**

Selle lüliti suunamine ülemisse asendisse lülitab tööle klaasipuhasti ning alumises allhoitud asendis klaasipesuri.

### **D - LISAVARUSTUSENA KÜLGMINE KLAASIPUHAHI NING KLAASIPESUR**

Selle lüliti suunamine ülemisse asendisse lülitab tööle klaasipuhasti ning alumises allhoitud asendis klaasipesuri.

### **E - LISAVARUSTUSENA TAGAAKNA SOOJENDUS**

### **F - LISAVARUSTUSENA**

### **G - LISAVARUSTUSENA ELEKTRISÜSTEEMI VALMIDUS NOOLEL**

Vt: 2 - KIRJELDUS: KIRJELDUS JA LISAVALIKUTE KASUTAMINE.

### **H - ÜHE- VÕI KAHEPOOLSE TOIMEGA TAGAHÜDROVÄLJAVÕTE**

Vt: 2 - KIRJELDUS: KIRJELDUS JA LISAVALIKUTE KASUTAMINE.

### **I - LISAVARUSTUSENA**

### **J - LISAVARUSTUSENA**

### **K - LISAVARUSTUSENA**

### **L - LISAVARUSTUSENA**

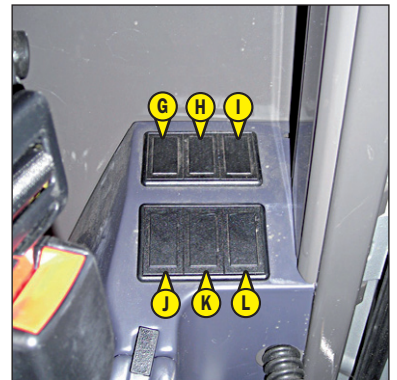
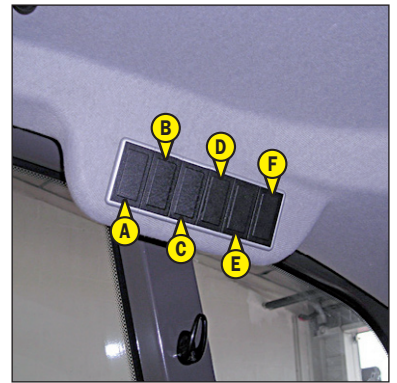



## 9 - KAITSMED JA RELEED KABIINIS

Silt kattepaneeli siseküljel annab selge pildi alltoodud komponentide kasutamisest.

- Kaitsmetele ning releedele ligi pääsemiseks eemaldage kate 1. Asendage kasutatud kaitse ainult sama võimsuse ja kvaliteediga kaitsmega. Ärge kunagi kasutage parandatud kaitsmeid.

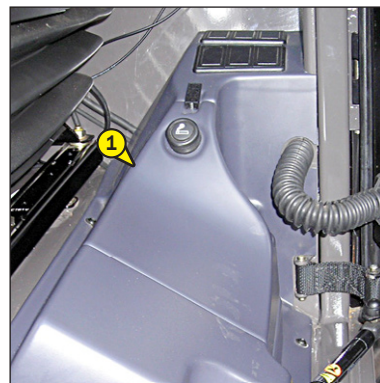

- K1 - LISAVARUSTUSENA.
- K2 - Eesmise klaasipuhasti aegreleega funktsiooni rele.
- K3 - LISAVARUSTUSENA Kliimaseadme ventilaatori rele.
- K4 - LISAVARUSTUSENA.
- K5 - Starteri ohutusrelee.
- K6 - LISAVARUSTUSENA Kliimaseadme kompressori rele.
- K11 - LISAVARUSTUSENA.
- K12 - LISAVARUSTUSENA Kliimaseadme ajastuse rele.

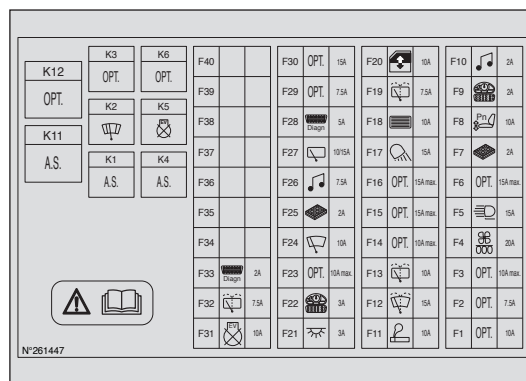

- F1 - (10A MAX) - LISAVARUSTUSENA Elektrohüdroklapp noole otsas (10A).
- F2 - (7,5A MAX) - LISAVARUSTUSENA Ühe- või kahepoolse toimega tagahüdroväljavõte (7,5A).
- F3 - (10A MAX) - LISAVARUSTUSENA.
- F4 - (20A MAX) - Küte ja ventilatsioon (20A).
- F5 - (15A MAX) - LISAVARUSTUSENA.
- F6 - (15A MAX) - LISAVARUSTUSENA Elektrivõtu pistikupesa noolel (15A).
- F7 - (2A MAX) - LISAVARUSTUSENA Immobilaiser (2A).
- F8 - (10A MAX) - LISAVARUSTUSENA Pneumaatiline iste (10A).
- F9 - (2A MAX) - Operaatoriliidese toide (IHM) (2A).
- F10 - (2A MAX) - LISAVARUSTUSENA Autoraadio (2A).
- F11 - (10A MAX) - Sigaretisüütel (10A).
- F12 - (15A MAX) - Esiklaasipuhasti ja klaasipesur (15A).
- F13 - (10A MAX) - Tagaklaasipuhasti ja klaasipesur (10A).
- F14 - (10A MAX) - LISAVARUSTUSENA.
- F15 - (10A MAX) - LISAVARUSTUSENA.
- F16 - (15A MAX) - LISAVARUSTUSENA Töötuled noolel (15A).
- F17 - (15A MAX) - LISAVARUSTUSENA Tagumised töötuled (15A).
- F18 - (10A MAX) - LISAVARUSTUSENA Tagaklaasi soojendus (10A).
- F19 - (7,5A MAX) - LISAVARUSTUSENA Katuse klaasipuhasti ning klaasipesur (7,5A).
- F20 - (15A MAX) - Klaasitõstuk (15A).
- F21 - (3A MAX) - Laetuli (3A).
- F22 - (3A MAX) - Operaatoriliides (IHM) (3A).
- F23 - (10A MAX) - LISAVARUSTUSENA Raadiosaatja akulaadija (2A). **MT 1440/1840 EP PRIVILEGE**
- F24 - (15A MAX) - Eesmise klaasipuhastaja mootor (15A).
- F25 - (2A MAX) - LISAVARUSTUSENA Käivitustõkis (2A).
- F26 - (7,5A MAX) - LISAVARUSTUSENA Autoraadio (7,5A).
- F27 - (15A MAX) - Tagumise klaasipuhastaja mootor (10A).
- LISAVARUSTUSENA Katuse klaasipuhasti mootor (15A).
- LISAVARUSTUSENA Külgmise klaasipuhastaja mootor (15A).
- F28 - (5A MAX) - Diagnostika pistikupesa (5A).
- F29 - (7,5A MAX) - LISAVARUSTUSENA Kliimaseadme kompressori rele (7,5A).
- F30 - (15A MAX) - LISAVARUSTUSENA Kliimaseadme ventilaator (15A).
- F31 - (10A MAX) - Starteri ohutus (10A).
- F32 - (15A MAX) - LISAVARUSTUSENA Külgmise klaasipuhasti ning klaasipesur (7,5A).
- F33 - (2A MAX) - Diagnostika pistikupesa (2A).
- F36 - (2A MAX) - LISAVARUSTUSENA Raadiosaatja vastuvõtja (2A). **MT 1440/1840 EP PRIVILEGE**

## 10 - MOOTORIKATTE ALL OLEVAD KAITSMED JA RELEEPLOKK

- Avage mootorikate. Pääsemaks ligi kaitsmetele ning releedele eemaldage kate 1. Asendage kasutatud kaitse ainult sama võimsuse ja kvaliteediga kaitsmega. Ärge kunagi kasutage parandatud kaitsmeid.

- K20 - Eelsoojenduse rele.
- K21 - LISAVARUSTUSENA Mootori käivitusrelee/raadiosaatja. **MT 1440/1840 EP PRIVILEGE**
- K22 - LISAVARUSTUSENA Erakorralise seiskamisfunktsiooni rele raadiosaatjal. **MT 1440/1840 EP PRIVILEGE**
- K23 - LISAVARUSTUSENA Mootorirežiimi rele raadiosaatjal. **MT 1440/1840 EP PRIVILEGE**
- K27 - LISAVARUSTUSENA Kütuse eelsoojenduse rele.

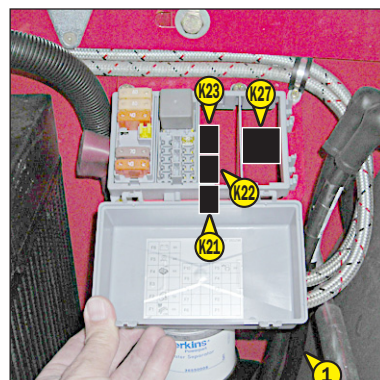



### Kaitsmed MINIFUSE F1 kuni F10

- F1 - (20A MAX) - LISAVARUSTUSENA Kütuse eelsoojendus (20A).
- F2 - - LISAVARUSTUSENA.
- F3 - (20A MAX) - LISAVARUSTUSENA Raadiosaatja (2A). MT 1440/1840 EP PRIVILEGE
- F4 - (20A MAX) - LISAVARUSTUSENA Raadiosaatja (2A). MT 1440/1840 EP PRIVILEGE
- F5 - (20A MAX) - Käivitussolenoid (20A).
- F6 - (2A MAX) - LISAVARUSTUSENA Kütuse eelsoojendus (2A).
- F7 - - LISAVARUSTUSENA.
- F8 - - LISAVARUSTUSENA.
- F9 - - LISAVARUSTUSENA.
- F10 - - LISAVARUSTUSENA.

### Kaitsmed MAXIFUSE F1 kuni F6

- F1 - (40A MAX) - Kaitsmete toide kabiinis (40A).
- F2 - (70A MAX) - Süütelukk (70A).
- F3 - (20A MAX) - LISAVARUSTUSENA. MT 1440 PRIVILEGE
  - Elektroonikaplokk MP2 (20A).
- F4 - (40A MAX) - Elektroonikaplokk MP1 (40A).
- F5 - (80A MAX) - Mootori eelsoojendus (80A).
- F6 - (80A MAX) - Generaator (80A).

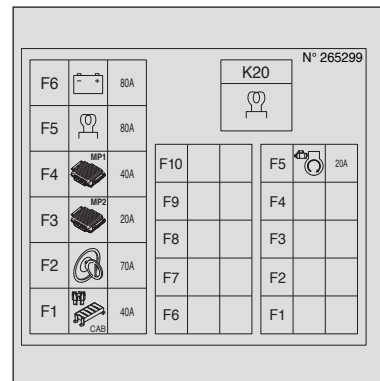

## 11 - UKSE ANDURID

Vt: 2 - KIRJELDUS: 6 - OPERAATORILIIDES (IHM)

## 12 - SIGARETISÜÜTEL

## 13 - MOOTORIKATTE AVAMISE HOOB

## 14 - TULEDE, SIGNAALI JA SUUNATULEDE LÜLITI

Lüliti juhib visuaalseid ja helisignaalarlarme.

- A - Kõik tuled kustunud, suunatud välja lülitatud.
- B - Parempoolsed suunatud sisse lülitatud.
- C - Vasakpoolsed suunatud sisse lülitatud.
- D - Gabariidituled ja tagatuled põlevad.
- E - Lähituled ja tagatuled põlevad.
- F - Kaugtuled ja tagatuled põlevad.
- G - Esitulede märguanne.

Juhtlüliti otsale vajutamine käivitab helisignaali.

MÄRKUS: Positsioonidele D - E - F - G saab lülitada, kui süüde on väljas.

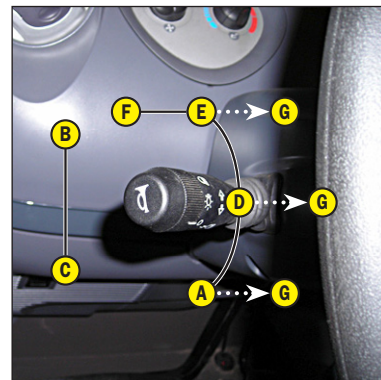

## 15 - ESIMESTE JA TAGUMISTE KLAASIDE KLAASIPUHASTITE LÜLITI

ESIKLAASI PUHASTI

- A - Eesmise klaasipuhastaja peatamine.
- B - Eesmise klaasipuhastaja aeglane töörežiim.
- C - Eesmise klaasipuhastaja intensiivne töörežiim.
- D - Eesmise klaasipuhastaja aegreleega tööfunktsioon.
- E - Esiklaasi pesur töötab rütmiliselt.

TAGUMISE KLAASI PUHASTI

- F - Tagumise klaasipuhastaja peatamine.
- G - Tagumine klaasipuhastaja.
- H - Tagaklaasi pesur töötab rütmiliselt.

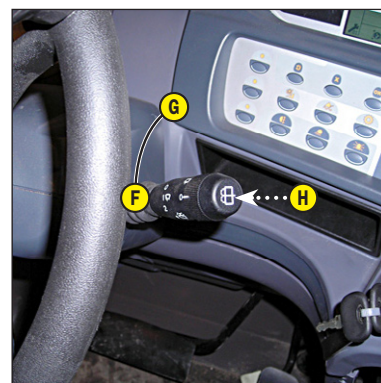
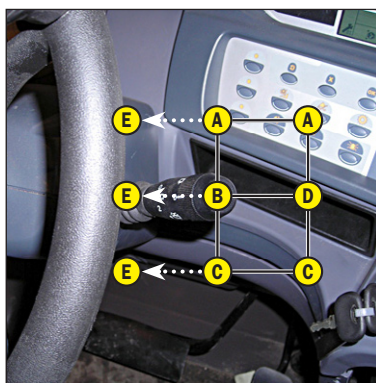

## 16 - FUNKTSIOONIDE VALIK

See info kirjeldab hüdraulilist juhtimist ja laaduri lisaseadmete tõstevõime ulatust.

## 17 - HÜDRAULIKA JUHTKANGID

MT 1440 PRIVILEGE  
MT 1840 PRIVILEGE

Hüdraulilise süsteemi juhtseadmete kasutamine osutub võimalikuks alles pärast juhituvastuse teostamist (vt: 2 - KIRJELDUS: 6 - OPERAATORILIIDES IHM) ja tingimusel, et hüdraulilise süsteemi juhtseadmete kasutamise eelduseks olevad tingimused on täidetud.

**⚠ Ärge üritage muuta hüdraulilist rõhku. Häirete korral kontakteeruge oma volitatud edasimüüjaga. IGASUGUNE ÜMBEREHITAMINE VIIB GARANTII KEHTETUKS TUNNISTAMISENI.**

**⚠ Kasutage hüdraulilisi juhtseadmeid ettevaatlikult, jõnksutusteta, et ära hoida masina rappumisest tulenevaid õnnetusi.**

MÄRKUS: Vajadusel kasutage juhtseadmeid, et laadida hüdrauliliste juhtseadmete akumulaatorit.

- A - Tõstmise ja kallutamise juhtkang.
- B - Teleskoobi liikumiste juhtimise nupp.
- C - Vasakpoolse tugijala juhthoob.
- D - Parempoolse tugijala juhthoob.
- E - Kaldekorrektori juhthoob.
- C - Lisaseadmete juhtnupp.



### KOORMA TÕSTMINE

- Juhthoob A tagasisuunas tõstmiseks.
- Juhthoob A edasisuunas langetamiseks.

### RAAMI KALLUTUS

- Kang A vasakule - kaevamine.
- Kang A paremale - maha kallamine.

### TELESKOABI LIIKUMISED

- Hoob B ette - pikendamiseks.
- Hoob B taha - sissetõmbamiseks.

MÄRKUS: Kui tõmbate teleskoopseadme täielikult sisse, kasutage juhtkangi, et lubada teleskoopseadmel täielikult lõpuni sisse liikuda.

MT 1840 PRIVILEGE

MÄRKUS: Teleskoopliigendi viimase lüli väljutamine on võimalik vaid allalastud ning rõhu all olevate tugijalgade korral.

### VASAKPOOLNE STABILISAATOR

- Stabilisaatori langetamiseks liigutage kangi C ettepoole.
- Stabilisaatori tõstmiseks liigutage kangi C tahapoole.

### PAREMPOOLNE STABILISAATOR

- Stabilisaatori langetamiseks liigutage kangi D ettepoole.
- Stabilisaatori tõstmiseks liigutage kangi D tahapoole.

MÄRKUS: Tugijalgade tõstmine saab toimuda vaid siis, kui teleskoopliigendid on kokku tõmmatud ning noole tõstenurk on alla 62°.

### KALLUTUSKORREKTOR

- Laaduri kallutamiseks vasakule liigutage kangi E vasakule.
- Laaduri kallutamiseks paremale liigutage kangi E paremale.

MÄRKUS: Kalde korrigeerimine saab toimuda vaid noole tõstenurga olles alla 30°.

### LISASEADE

- Nupp F ette või taha.

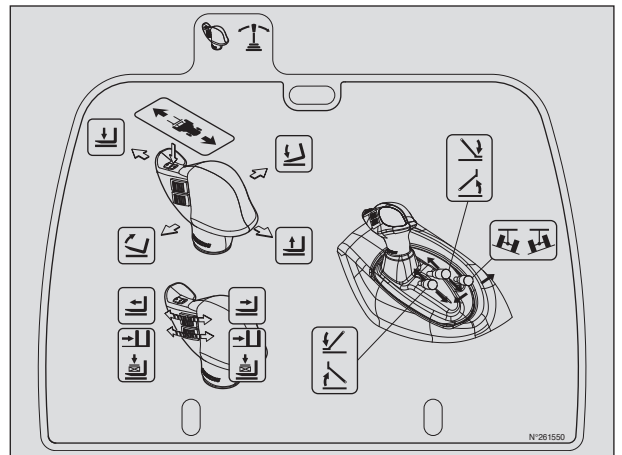

## 17 - HÜDRAULIKA JUHTKANGID

MT 1440 EP PRIVILEGE

MT 1840 EP PRIVILEGE

Hüdraulilise süsteemi juhtseadmete kasutamine osutub võimalikuks alles pärast juhituvastuse teostamist (vt: 2 - KIRJELDUS: 6 - OPERAATORILIIDES IHM) ja tingimusel, et hüdraulilise süsteemi juhtseadmete kasutamise eelduseks olevad tingimused on täidetud.

**!** Ärge üritage muuta hüdraulilist rõhku. Häirete korral kontakteeruge oma volitatud edasimüüjaga. IGASUGUNE ÜMBEREHITAMINE VIIB GARANTII KEHTETUKS TUNNISTAMISENI.

**!** Kasutage hüdraulilisi juhtseadmeid ettevaatlikult, jõnksutusteta, et ära hoida masina rappumisest tulenevaid õnnetusi.

MÄRKUS: Vajadusel kasutage juhtseadmeid, et laadida hüdrauliliste juhtseadmete akumulaatorit.

- A - Tõstmise ja kallutamise juhtkang.
- B - Teleskoobi liikumiste juhtimise nupp.
- C - Tugijalgade ja kalde korrigeerimise valiku nupp.
- D - Lisaseadme juhtimise nupp.



### KOORMA TÕSTMINE

- Juhthoob A tagasisuunas tõstmiseks.
- Juhthoob A edasisuunas langetamiseks.

### RAAMI KALLUTUS

- Kang A vasakule - kaevamine.
- Kang A paremale - maha kallamine.

### TELESKOABI LIIKUMISED

- Hoob B ette - pikendamiseks.
- Hoob B taha - sissetõmbamiseks.

MÄRKUS: Kui tõmbate teleskoopseadme täielikult sisse, kasutage juhtkangi, et lubada teleskoopseadmel täielikult lõpuni sisse liikuda.

MT 1840 EP PRIVILEGE

MÄRKUS: Teleskoopliigendi viimase lüli väljutamine on võimalik vaid allalastud ning rõhu all olevate tugijalgade korral.

### VASAKPOOLNE STABILISAATOR

- Tõstmiseks hoida lüliti C all ja liiguta nuppu D tahapoole.
- Langetamiseks hoida lüliti C all ja liiguta nuppu D ettepoole.

### PAREMPOOLNE STABILISAATOR

- Tõstmiseks hoida lüliti C all ja liiguta nuppu D tahapoole.
- Langetamiseks hoida lüliti C all ja liiguta nuppu D ettepoole.

MÄRKUS: Tugijalgade tõstmine saab toimuda vaid siis, kui teleskoopliigendid on kokku tõmmatud ning noole tõstenurk on alla 62°.

### KALLUTUSKORREKTOR

- Tõstuki kallutamiseks vasakule hoida lüliti C all ja liiguta hooba A vasakule.
- Tõstuki kallutamiseks paremale hoida lüliti C all ja liiguta hooba A paremale.

MÄRKUS: Kalde korrigeerimine osutub võimalikuks vaid noole tõstenurga olles alla 30°.

### LISASEADE

- Nupp D ette või taha.

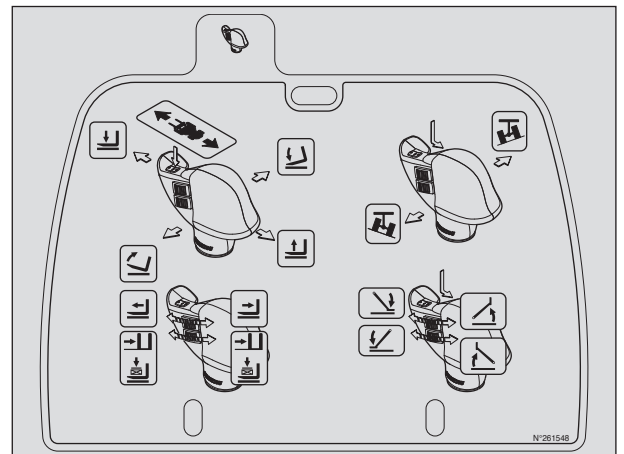

## 18 - GAASIPEDAAL

## 19 - PIDURIPEDAAL

Vajutus pedaalile rakendab võimendiga hüdraulilise pidurisüsteemi, mis mõjub nii esi- kui ka tagaratastele, võimaldades vähendada tõstuki liikumiskiirust ning tõstukit peatada.

## 20 - SÕIDUSUUNA KANG EDASIKÄIK/NEUTRAALNE/TAGURPIDIKÄIK

Liikumissuuna valitsa kasutamine, valimaks liikumissuunda edasi või tagasi, on võimalik alles pärast juhituvastusprotsessi (vt: 2 - KIRJELDUS: 6 - OPERAATORILIIDES IHM) ja vaid juhul, kui kasutamiseks vajalikud eeltingimused on täidetud.

Laaduri suunda tuleb muuta kiirenduseta aeglasel sõidul.

EDASPIDIKÄIK: Lükake lülituskang ette (positsioon A).

TAGURPIDIKÄIK: Tõmmake lülituskang taha (positsioon B).

NEUTRAAL: Seisupidur rakendunud. Tõstuki käivitamiseks peab suunavalits olema neutraalasendis (asend C).

MÄRKUS: Tõstukiga tagurdamisel süttivad tagurdamisest teavitavad tagurpidikäigu tuled ning vallandub vastav helisignaal.

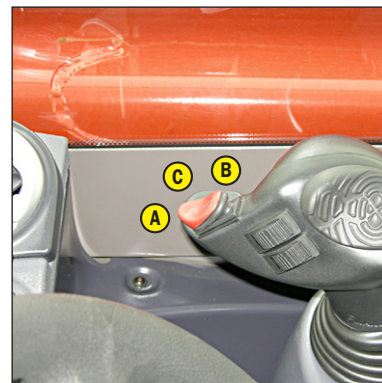

## 21 - KÄIGUKANG

Käikude vahetamiseks osutub vajalikuks käigukasti lahutamine vajutusega hooval asuval nupule 1.

1. käik: Vasakule tagasi.
2. käik: Vasakule edasi.
3. käik: Paremale tagasi.
4. käik: Paremale edasi.

### KÄIGUKASTI ÜLEKANNETE KASUTAMISTINGIMUSED

- Nendel turbiinsiduriga laaduritel pole alati vajalik automaatselt alustada liikumist 1. käiguga ja vahetada käike ülespoole.

**⚠ Käikude valik tuleb teha hoolikalt, vastavalt tööde iseloomule. Vale valik võib viia ülekandeõli kiirele kuumenemisele käigukastis turbiinsiduri tühijooksu tõttu, mis võib viia tõsiste käigukasti kahjustusteni (kohustuslik on peatada masin ja muuta töötingimusi, kui õli indikaatorlamp näidikute paneelis hakkab põlema). Vale valik võib ka mõjuda laaduri edaspidisele edasiliikumiskiirusele. Kui edasiliikumise pinge suureneb, võib edasiliikumiskiirus käigul r (näiteks 3. käigul) olla väiksem, kui saadaks r-1 käigul (2. käigul 3. käigu asemel).**

Üldiselt soovitame kasutada järgnevaid käike vastavalt tööde iseloomule.

- Maanteel: Kohaltvõtt 3. käiguga, seejärel ümberlülitus 4. käigule, kui teeolud ja kiirusepiirangud lubavad. Mägisel alal kohaltvõtt 2. käiguga ja edasi 3. käiguga, kui teeolud ja kiirusepiirangud lubavad.
- Järeلكäruuga maanteel: paigaltvõtt 2. käiguga, seejärel minge üle 3. käigule, kui teeolud ja kiirusepiirangud lubavad.
- Tõstmisel: 3. käik.  
2. käik piiratud mõõtmetega aladel.
- Pinnasetöödel: 1. käik.
- Laadimine (töötamine kopaga, sõnnikuhaaratsiga jm): 2. käik.

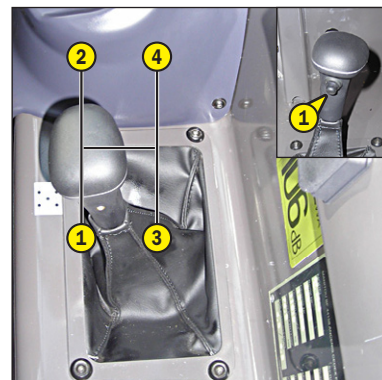

## 22 - ROOLIMISE SUUNA VALIK

Enne kolmest sõidusuunast ühe valimist, tooge 4 rattast otseasendisse.

### A - RATASTE SUUNAMISE ROHELISED SIGNAALTULED

Rohelised signaaltuled süttivad, kui rattad on laaduri suhtes otse. Tuli A1 esirattaste ja tuli A2 tagarattaste jaoks.

**!** Enne kolmest sõidusuunast ühe valimist tooge kõik 4 rattast otseasendisse. Ärge kunagi vahetage sõidusuunda sõidu ajal.

### B - SÕIDUSUUNA VALIMISE JUHTHOOB

B1 - Esirattad on juhtrattad (maanteeliiklus).



B2 - Juhtrattad on nii esi- kui tagarattad. Pööratud vastupidises suunas (väikeste kurvide võtmine).



B3 - Juhtrattad on nii esi- kui tagarattad. Pööratud samas suunas (küljetsi ümberpaiknemine).



### RATASTE SUUNAMISE KONTROLL

- Asetage sõidusuuna kang B positsiooni B2 (väikeste kurvide võtmine).
- Pöörake rooli, seades tagarattaste suunamist, kuni indikaatorlamp A2 süttib.
- Asetage sõidusuuna valimise hoob B positsiooni B1 (maanteesõit).
- Pöörake rooli, tuues esirattad otseasendisse, kuni signaaltuli A1 süttib.

**!** Enne sõitu maanteel on vajalik kontrollida tagarattaste suunamist ja sõita ainult esirattaste juhtimist kasutades. Tagarattaste suunamist tuleb roheliste signaaltulede abil ka sõidu ajal pidevalt kontrollida. Kõrvalekallete korral konsulteerige oma volitatud edasimüüjaga.

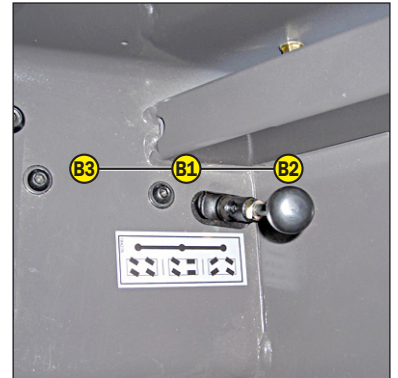
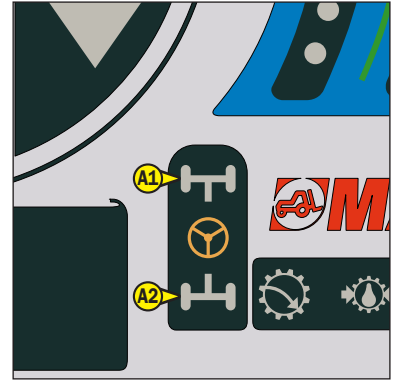



## 23 - KÜTTESÜSTEEMI JUHTIMINE

### A - VENTILAATORI LÜLITI

See, 3. töörežiimi valikut võimaldav lüliti reguleerib läbi puhuriavade suunatava õhu hulka.

### B - KÜTTELÜLITI

Lubab reguleerida temperatuuri juhikabiinis.

B1 - Ventilaator puhub kütmata õhku.

B2 - Ventilaator puhub sooja õhku.

Vaheasendid võimaldavad temperatuuri reguleerida.

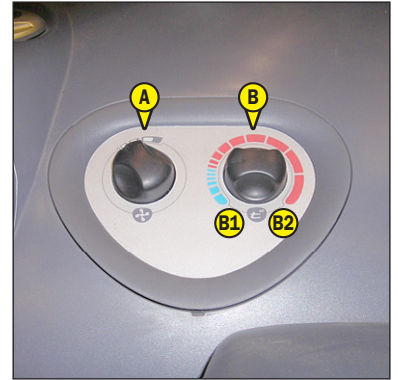

## 23 - KONDITSIONEERI JUHTSEADMED (LISAVARUSTUSENA KONDITSIONEER)



**Konditsioneer lülitub sisse kui tõstuk on käivitatud. Kui kasutate konditsioneer, peate töötama suletud akende ja uksega.**

**Talvel: Käivitage talvel konditsioneer korra nädalas, lühikeseks ajaks, et määrda sisemised tihendid.**

**Külma ilmaga: Soojendage mootor enne kompressori sisselülitamist, et külmaaine kompressoris saaks enne aurustuda, soojust saab mootori soojusest. Kui kompressor pumpab vedelat külmaainet, toob see kaasa purunemise.**



**Kui konditsioneer ei tööta korralikult, laske see üle vaadata oma volitatud edasimüüjal (vt: 3 - HOOLDUS: H - IGA 2 AASTA JÄRGNE HOOLDUS „LISAVARUSTUSENA KONDITSIONEER“). Ärge püüdke tekkivaid hälbeid oma vahenditega kõrvaldada.**

### A - VENTILAATORI LÜLITI

See, 3. töörežiimi valikut võimaldav lüliti reguleerib läbi puhuriavade suunatava õhu hulka.

### B - KÜTTELÜLITI

Lubab reguleerida temperatuuri juhikabiinis.

B1 - Ventilaator puhub külma õhku.

B2 - Ventilaator puhub sooja õhku.

Vaheasendid võimaldavad temperatuuri reguleerida.

### C - KONDITSIONEERI KASUTAMINE

See valgusindikaatoriga lüliti võimaldab konditsioneer sisse lülitada.

### KÜTE

Juhtlülidid peavad olema seatud järgnevalt:

C - Signaalvalgusega lüliti välja lülitatud.

B - Soovitud temperatuuril.

A - Soovikohasel intensiivsusel 1, 2 või 3.

### ÕHUKONDITSIONEERI TÖÖ

Juhtlülidid peavad olema seatud järgnevalt:

C - Signaalvalgusega lüliti sisse lülitatud.

B - Soovitud temperatuuril.

A - Soovikohasel intensiivsusel 1, 2 või 3.

### KUIVATAMINE

Juhtlülidid peavad olema seatud järgnevalt:

C - Signaalvalgusega lüliti sisse lülitatud.

B - soovitud temperatuuril.

D - Kiirus 2 või 3.

Maksimumtõhususeks sulgege kütte ventilaatorid.



## 24 - KÜTTE VENTILATSIOONIAVAD

Need küttesüsteemi suunatavad ja suletavad õhupuhuri avad võimaldavad suunata ja reguleerida õhuvoolu kabiinis.

## 25 - PUHURIAVAD

Õhupuhuri avad võimaldavad suunata õhku esiklaasile ning küljeklaasidele nende kuivatamiseks. Kiirema lahtipuhumise tagamiseks sulgege sooja õhu puhuriavad.

## **26 - LOODI INDIKAATORID**

### **A - KALDEINDIKAATOR**

Kui märgid on paralleelsed, on raam ja esisild paralleelsed.

### **B - ÕHUMULLIGA LOOD**

Võimaldab juhil kontrollida, kas laadur on tasakaalus.



## **27 - UKSE AVAMISE LINK**

## **28 - UKSE SULGEMISE LINK**

## **29 - KLAASITÕSTUKI LÜLITI**

## **30 - KÜLGMINE PANIPAIK**

## **31 - LAEVALGUSTI**

## **32 - TAGAAKNA AVAMISE KÄEPIDE**

### **VARUVÄLJAPÄÄS**

Kasutage tagaakent varuväljapääsuna, kui kabiinist pole võimalik ukse kaudu väljuda.



## **33 - TAGAAKNA SULGEMISE KÄEPIDE**



## **34 - ROOLIRATTA REGULEERIMISE KÄEPIDE**

See käepide lubab muuta rooli kõrgust ja kaldenurka.

- Tõmmake hooba 1 tagasi.
- Reguleerida rool soovikohasesse asendisse.
- Asendi fikseerimiseks suunake hoob algasendisse tagasi.



## 35 - DOKUMENDITASKU

Veenduge, et juhi kasutusjuhend oleks oma kohal dokumentitaskus.

## 36 - TAGUMINE PANIPAİK

## 37 - KAST ESEMETE PAIGUTAMISEKS

## 38 - TUHATOOS

### 39 - KAUGJUHTIMISPULT (LISAVARUSTUSENA)

MT 1440 EP PRIVILEGE  
MT 1840 EP PRIVILEGE

#### 39A - KAUGJUHTIMISE RAADIOSAATJA (LISAVARUSTUSENA)

**!** Võimalike kahjustuste vältimiseks ei ole raadiosaatja ning raadiovastuvõtja kasutamine ilma antennita lubatud.

#### 39B - KAUGJUHTIMISE RAADIOSAATJA VASTUVÕTJA (LISAVARUSTUSENA)

**!** Juhul kui raadiosaatjat ei kasutata, tuleb see alati välja lülitada, eemaldades saatja vooluvõrgust ning tõmmata välja nupp-võti B. Raadiosaatja tuleb paigutada selleks ette nähtud kohta juhiistme taga.

**!** Enne töö alustamist raadiosaatjaga tuleb ohutuse tagamiseks sooritada järgmised kontrollprotseduurid. Juhul kui katsetamise käigus või üks kõik millisel muul ajahetkel peaks esinema tõrkeid seadme töös, tuleb töstuk viivitamatult peatada ning jälgida, et keegi seda ei kasutaks. Rikke kõrvaldamiseks niipea kui võimalik teavitada rikkest töstukiga seonduvas valdkonnas vastutavat ülemust.

Seadme laitmatut toimimist tuleb testida vähemalt kord päevas, seda nii enne töödega alustamist kui ka iga kord juhi vahetumisel.

#### VISUAALNE ÜLEVAATUS

- Kas kõik kehaosade sattumist masina agregaatide vahele takistavad kaitsepaneelid on oma kohal ning heas korras ?
- Kontrollige, et detailidel ei esineks purunenud või mõranenud kohti ?
- Kontrollige, et juhtseadmestiku ning kommutaatorite kummikatetel ei esineks mõrasid ja et need oleks terviklikud ?

#### TURVAKONTROLL NING RAADIOSAATJA KASUTUSELE VÕTMINE

- Kontrollige, et töstuki liigutused vastaksid eksimatult kõikidele raadiosaatja abil edastatavatele käsklustele.
- Seejärel teostage erakorralist seiskamist võimaldava funktsiooni kontrollimine ja katsetamine. Vajutage raadiosaatja nupule „erakorraline seiskamine”, misjärel peab mootor seiskuma.

**!** Töötamine töstukiga, juhul kui selle funktsioon „erakorraline seiskamine” ei toimi laitmatult, pole lubatud. Käesolevate nõuete eiramise tagajärgedeks võivad olla nii füüsilised traumad kui ka kahjustused ümbritsevatele esemetele. Ülalnimetatud eeskirjade mittetäitmise korral või nõuete täitmisel vaid osaliselt võidakse ära võtta töstuki käitusluba, ühtlasi võidakse tühistada töstuki garantii.

Vt: 2 - KIRJELDUS: KAUGJUHTIMISPULDI KÄSITLEMINE LAADIMISEL raadiosaatja funktsioneerimiseks.

#### 39C - KAUGJUHTIMISSEADME AKU (LISAVARUSTUSENA)

Raadiosaatja on tarnitud koos kahe, omavahel vahetatava akuga võimaldamaks raadiosaatja katkematut kasutamist ühe akudest olles laadijas.

**!** Kasutage vaid täislaetud akut ning enne raadiosaatja kasutamist veenduge, et akudest teine oleks laadijas (laadijasse paigutatud aku, roheline tule vilkudes, ei kahjusta ei laadijat ega akut).

#### AKU VAHETAMINE

Veenduge, et raadiosaatja aku pesa oleks puhas, samuti jälgige, et kõik 4 kontakti oleks puhtad, vastasel korral võib aku ühendamisel esineda tõrkeid.

Raadiosaatja elektroonika jälgib pidevalt aku pinget; pinge langedes teatava läveni edastatakse 10 minuti vältel katkendlikku helisignaali, misjärel sideseanss katkestatakse. Selle ajalimiidi ületamisel lülitub raadiosaatja välja, misjärel osutub vajalikuks töstuki seiskamine.

- Pöörake raadiosaatja nupp-võti väljalülitatud asendisse, eemaldage tühjenenud aku tõmmates seda, samaaegselt riivile vajutades, horisontaalsuunaliselt ning kergitades akut veidi, ennetamaks aku irdumist raadiosaatja kontaktklemmidest tõugatuna.
- Võtke täislaetud aku (akulaadija roheline tuli vilgub) ning paigaldage aku oma kohale raadiosaatjal, veendudes selle korrektses lukustumises paigale.
- Seejärel osutub võimalikuks kaugjuhtimise raadiosaatja sisse lülitamine.

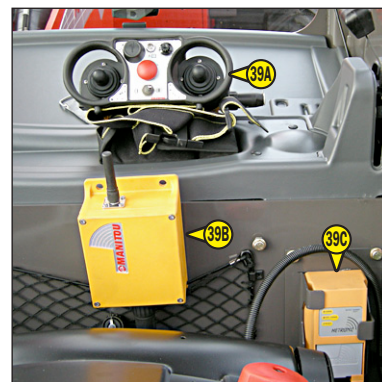



## AKU PAIGUTAMINE LAADIJASSE

**⚠ Plahvatusoht ! Kasutada on lubatud vaid tõstukiga komplekti kuuluvaid akulaadijaid; vastasel korral on oht aku plahvatamiseks: plahvatuse korral akust irduvad osakesed ning keemilised ained võivad põhjustada vigastusi.**

Akulaadija teostab aku laadimise automaatselt. Laadimisprotsessi vältel kontrollib akulaadija järgmisi aku laadimise parameetreid:

- laadimisvool
- laadimisaeg
- pinge
- laetuse tase
- kontaktide korrasoleku kontroll.

- Sisestage tühi aku, vajutades samal ajal riivile ning akut kergelt surudes, enne kui aku surutakse pesast kontaktide vedrudest tõugatuna välja.

- Laadimise toimumise märguandena süttib laadija roheline tuli.

- Umbes 4 tunni möödudes on laadimine lõppenud ning laadimise märgutuli hakkab vilkuma.

**⚠ Laetavate akude näol on tegemist probleemjäätmega, mistõttu akude eksploatatsioonijärgsel käitlemisel tuleb lähtuda vastavatest eeskirjadest ! Akud tuleb käitlemiseks edastada selleks spetsialiseerunud ettevõttele. Akude viskamine olmeprügikasti või nende jätmine looduskeskkonda on keelatud !**

**⚠ Akude käitusressursi suurendamiseks on soovitatav neid laadida alles pärast aku tühjenemisest teavitava katkendliku helisignaali vastu võtmist raadiosaatjas.**

## 40 - ESITULED

- A - Vasak esisuunatuli.
- B - Vasak esilähituli.
- C - Vasak esikaugtuli.
- D - Vasak esigabariidituli.
- E - Parem esisuunatuli.
- F - Parem esi lähituli.
- G - Parem esikaugtuli.
- H - Parem esigabariidituli.

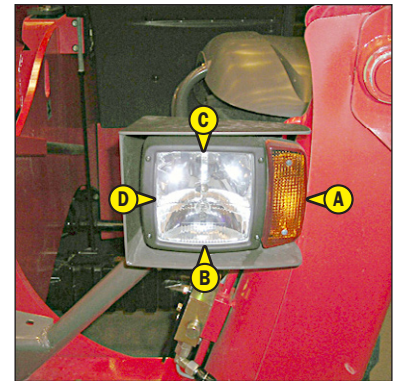
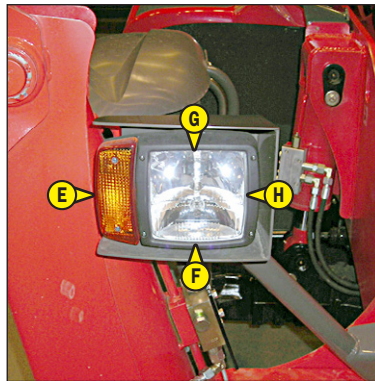

## 41 - TAGATULED

- A - Vasak tagumine suunatuli.
- B - Vasak tagumine pidurituli.
- C - Vasak tagumine gabariidituli.
- D - Tagumine vasakpoolne udutuli.
- E - Tagumine parempoolne tagurdustuli.
- F - Parempoolne tagatuli.
- G - Parempoolne pidurituli.
- H - Tagumine parempoolne suunatuli.

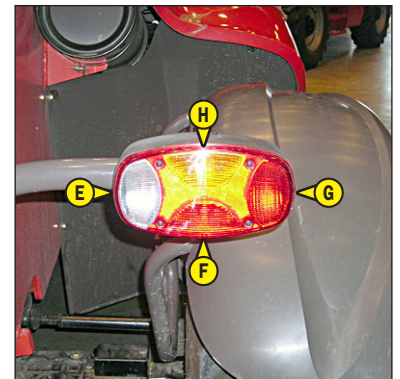
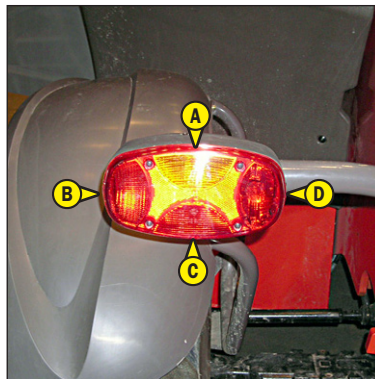

## 42 - VILKUR

Magnetiga vilkur peab olema katusel hästi nähtav ning kontaktis 1.

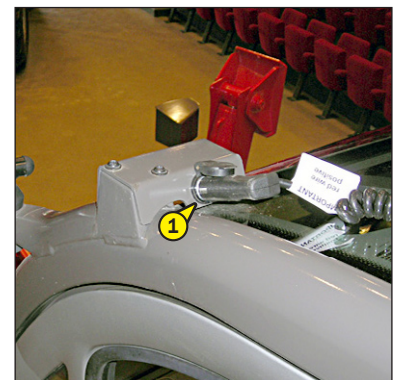

## KAUGJUHTIMISE RAADIOSAATJA KASUTAMINE LAADIMISEKS (LISAVARUSTUSENA)

MT 1440 EP PRIVILEGE  
MT 1840 EP PRIVILEGE

**!** Viige tõstuk töösooni, jälgides samas, et kõik tõstuki kasutusjuhendis kirjeldatud ohutusnõuded on täidetud.

**!** PEAB kasutama koos tõstukiga, millel on hüdroliikumiste automaatne väljalülitusseade.

- Viige sõidusuuna kang neutraalasendisse.
- Laske mootoril töötada tühikäigul.
- Seadke tõstuk kaldekorrektori ja/või tugijalgade abil ristsuunaliselt tasakaalu ning kontrollige loodi 1 (joonis A1) abil tõstuki horisontaalsuunalisust.
- Suunake kommutaator asendisse TÕSTUK/DISTANTSJUHTIMINE 2 (joonis A2), millega seisatakse tõstuki mootor.
- Võtke raadiosaatja oma kohalt juhiistme tagant ning seadke see korrektsesse tööasendisse (joonis A3).
- Lülitage lüliti 3 (joonis A3) raadiosaatjale.
- Enne mootori käivitamist veenduge, et erakorralise seiskamise nupud 4 (joonis A3) ja 5 (joonis A4) oleksid käitusasendis.
- Seega on kaugjuhtimispult tööks valmis.

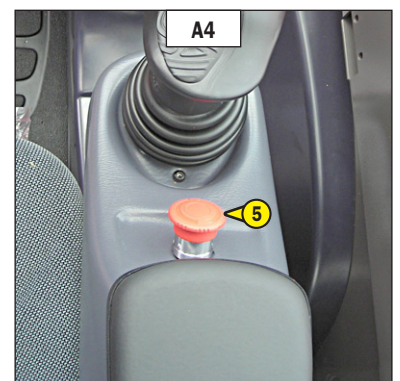
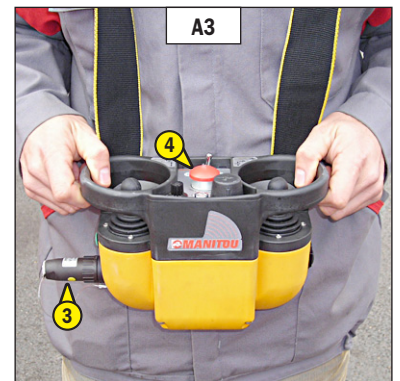
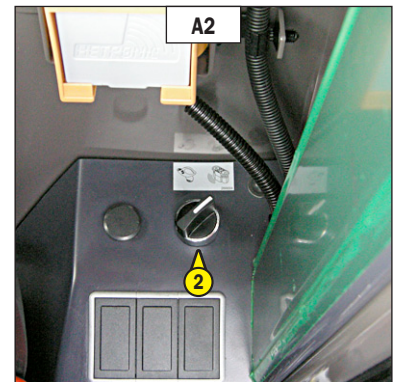
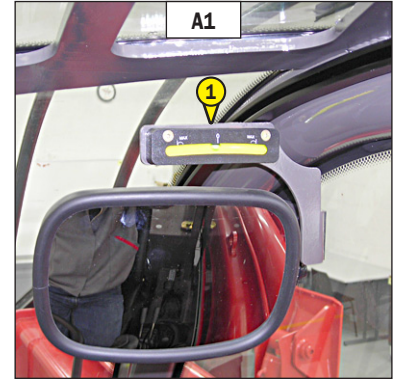



## MOOTORI KÄIVITAMINE

- Sisestage nupp-võti A õiges asendis. Võtme eemaldamine saab toimuda vaid asendis „0”.
- Pöörake asendisse „I”. Süsteemi automaatse kontrollfunktsiooni poolt edastatavad kaks helisignaali ning roheline märgutuli tähistavad raadiosaatja olekut valmis tööoperatsioonide alustamiseks.

TÄHELEPANU: Enne töö alustamist kaugjuhtimispuldiga on vajalik ära oodata kahekordne helisignaali.

- Looge side kaugjuhtimispuldi ja tõstuki vahel, vajutades selleks vähemalt 2 sekundi vältel nupule C, mille jooksul tõstuki helisignaali vastab kutsele.
- Käivitage mootor nupust D.



## KAUGJUHTIMISPULDI KIRJELDUS

### A - NUPP-VÕTI

### B - ROHELINE INDIKAATORITULI

Rohelise indikaatoritule vilkumine märgib kaugjuhtimispuldi töökorras olekut.

Rohelise indikaatoritule intensiivne vilkumine tähistab kas:

- side katkemist saatja ja vastuvõtja vahel (mootor seiskub automaatselt),
- erakorralist seiskamist,
- tõrget saatja töös.

### C - LÄHTESTUSNUPP

Lähtestage kaugjuhtimispult pärast erakorralist seiskamist või rõhu alla viimist.

### D - MOOTORI KÄIVITUSNUPP

### E - MOOTORI TÕÖREŽIIMI VALIK

: Tühikäik, mootori käivitamiseks peab valits olema selles asendis.

: Intensiivne töörežiim.

### F - HÜDRAULILISTE LIIKUMISTE VALITS

### G, H - HÜDRAULILISTE LIIKUMISTE JUHTIMINE

Tõstmiseks valits asendis I või II, hoob H ette suunatud.

Langetamiseks valits asendis I või II, hoob H taha suunatud.

Väljutamiseks valits asendis I või II, hoob G ette suunatud.

Sisestamiseks valits asendis I või II, hoob G taha suunatud.

Maha kallutamiseks valits asendis I või II, hoob H paremale suunatud.

Peale tõstmiseks valits asendis I või II, hoob H vasakule suunatud.

Lisaseadmeteks valits asendis I või II, hoob G paremale või vasakule suunatud.

## TÕSTUKI ÜLEKOORMUS

Teavitamiseks tõstuki lubatud kandejõu piiri peatsest lähenemisest, lülitub vilkur katkematult režiimil tööle, samuti edastatakse helisignaali (1 sekund/5 sekundit...), ning blokeeritakse kõik olukorda „RASKENDADA” võivad liigutused:

- Noole langetamine ning väljutamine.

Kõik ülejäänud liigutused on võimalikud.

### I - ERAKORRALINE SEISKAMINE

Ohu korral võimaldab erakorralise seiskamise funktsioon seisata viivitamatult mootori, millega peatatakse ka kõik hüdraulilised liigutused. Enne tõstuki taaskäivitamist tõmmake funktsiooni tühistamiseks ning uue sideseansi loomise võimaldamiseks nupust.

 **Erakorralise seiskamise korral arvestage tõstuki võimalike, järsuloomuliste liigutustega. Funktsiooni kasutamine on lubatud vaid erakorraliste olukordade tekkimisel või funktsiooni laitmatu toime testimiseks.**

### J - MOOTORI SEISKAMISNUPP

### K - AKUMULAATOR

Vt: 2 - KIRJELDUS: KONTROLL- JA JUHTIMISSEADISED akumulaatori välja vahetamiseks.

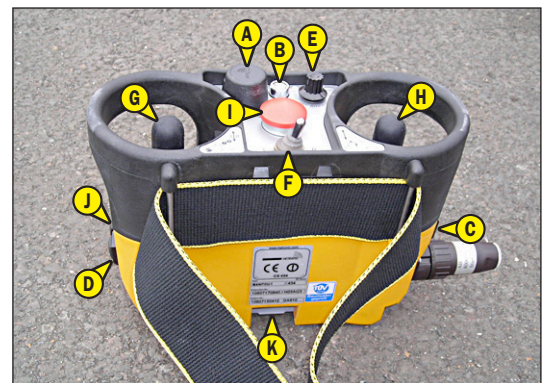

## HAAKEPOLT JA HAAKERAUD

Asub laaduri tagaosas, seadet kasutatakse järelhaagise ühendamiseks. Selle veovõime on piiratud igale laadurile ametlikult esitatud sõiduki kogukaaluga, veojõuga ja maksimaalse vertikaaljõuga ühenduspunktis. See teave on antud tootja andmeplaadil, mis on kinnitatud igale laadurile (vt: 2 - KIRJELDUS: LAADURIGA TUTVUMINE).

- Haagise kasutamisel, järgige kehtivaid seadusi, mis on kehtestatud teie riigis (suurim lubatud sõidukiirus, pidurdamine, haagise maksimumkaal jms).
- Kontrollige haagiste seisukorda enne nende kasutamist (rehvide olukorda ja rõhku, elektriühendust, hüdrovoolikuid, pidurisüsteemi...).

**!** *Ärge kasutage haagist või lisaseadet, mis pole täielikult töökorras. Kui kasutate haagist, mis on halvas korras, võib see mõjuda tõstuki juhtimisele ja pidurisüsteemile ja nii masinat kahjustada.*

**!** *Kui kolmas isik aitab haagist haakida või lahti haakida, peab see isik pidevalt juhile nähtav olema ja ta peab ootama, kuni laadur on peatunud, käsipidur on rakendatud ja mootor on välja lülitatud, enne kui hakkab haakima.*

MÄRKUS: LISAVARUSTUSENA tagapeegel lubab juhtida lähedale haagise ühendusrauale.

### A - HAAKEPOLT

#### HAAGISE ÜHENDAMINE JA LAHTIÜHENDAMINE

- Järelhaagise ühendamiseks sõitke laadur haagise ühendusrauale nii lähedale kui võimalik.
- Seisake mootor.
- Eemaldage tihvt: 1, tõstke haakepolt 2 ja asetage või eemaldage haagise ühendusraud.

**!** *Ettevaatust selle tegevuse käigus: kehaosade vahele kiilumise või muljumise oht.*  
*Ärge unustage kinnitusklambreid 1tagasi panna.*  
*Kui lahti haagite, olge kindel, et haagis on kindlalt paigal.*

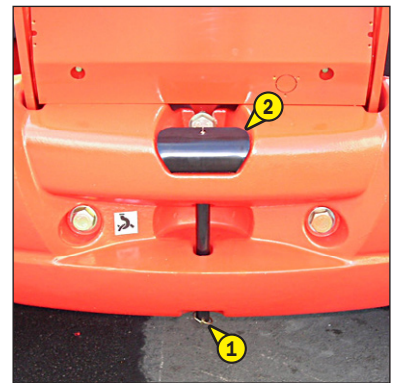

### B - REGULEERITAV HAAKERAUD (LISAVARUSTUSENA)

#### HAAGISE ÜHENDAMINE JA LAHTIÜHENDAMINE

- Järelhaagise ühendamiseks sõitke laadur haagise ühendusrauale nii lähedale kui võimalik.
- Seisake mootor.
- Seadke ühendusseade 1 vastavalt haagise haakerõnga kõrgusele.

**!** *Ärge unustage vardaid ja tihvti oma kohale tagasi panna.*

- Eemaldage tihvt: 2, tõstke haakepolt 3 ja asetage või eemaldage haagise ühendusraud.

**!** *Ettevaatust selle tegevuse käigus: kehaosade vahele kiilumise või muljumise oht.*  
*Ärge unustage kinnitusklambreid 2tagasi panna.*  
*Kui lahti haagite, olge kindel, et haagis on kindlalt paigal.*

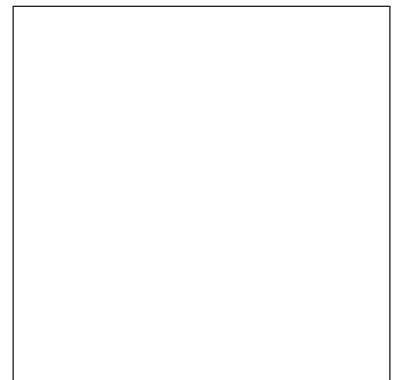

### C - TAGAOSAS ASUV ELEKTRI PISTIKUPESA (LISAVARUSTUSENA)

- Ühendage pistik laaduri pistikuga 1 ja veenduge, et haagise tuled ja signaaltuled paneelil töötavad korralikult.

- A - Vasak tagumine suunatuli.
- B - LISAVARUSTUSENA tagumine udulatern.
- C - Mass.
- D - Parema suunatuli.
- E - Tagatuled.
- F - Tagumised pidurituled.
- G - Tagurdustuli.

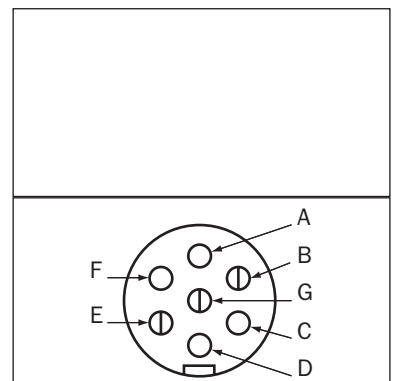



# LISASEADMETE KIRJELDUS JA KASUTAMINE

## 1 - NUMBRIMÄRGI VALGUSTUS



## 2 - EELSOOJENDUSE HOOB

Sellega saab mootorit soojas hoida, kui laadur peab pikka aega paigal seisma ja ühtlasi kergendab see mootori käivitumist.

### EELSOOJENDUSSÜSTEEMI TOITE TEHNILISED ANDMED

- Toite nimipinge: 220-240V; 50-60Hz
- Voolutugevus: 4,5A
- Varustuse klass 1.
- Varustus, mida saab ühendada ainult TT- või TN-toiteskeemi
- Seadmete kategooria 2

### KESKKONNATINGIMUSED KASUTAMISEL:

- Maksimaalne välistemperatuur eelsoojenduse kasutamiseks: + 25°C
- Saastetase 2

### EELSOOJENDUSE ÜHENDAMISE JA KASUTAMISE TINGIMUSED:

- Eelsoojendussüsteemi ei soovitata kasutada tingimustel, kus õhusoojus on kõrgem kui + 25°C.
- On oluline, et eelsoojenduse elektrivarustus:
  - Kasutataks juhtmeid, mis vastavad kehtivatele paigaldusstandarditele ja on maandusega.
  - Oleks olemas asjakohane osadeks jaotus.
  - Oleks olemas lühisevastane turvaelement (kaitsmed või lühise katkestajad) ja 30 mA tundlikkusega diferentsiaalkatkestaja.
- Vooluvõrguga ühendamine ja lahtiühendamine peab toimuma ajal, kui seade on välja lülitatud ja laaduri mootor seisab.

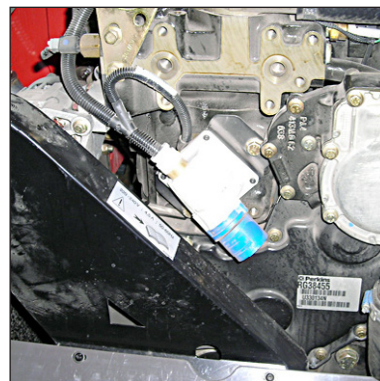

## 3 - NOOLE ELEKTRISÜSTEEM

Võimaldab elektriseadmete kasutamise noole otsa juures.

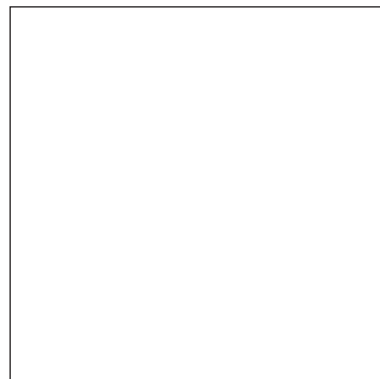

## 4 - LISASEADMESÜSTEEMI KIIRÜHENDUS

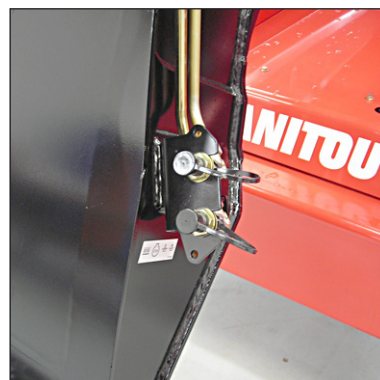



## 5 - VÄLISPIDINE TAGASIVOOL

Tänu sellele saab ühendada lisaseadet, mille puhul tagasivool on vajalik.

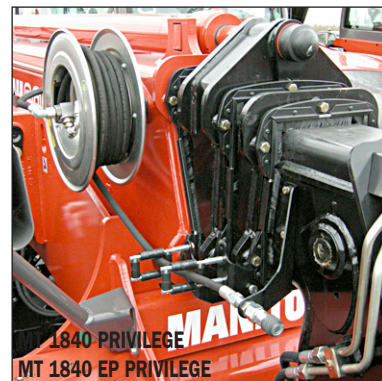

## 6 - HÜDRAULINE LISASEADME LUKUSTUS

Võimaldab sama hüdro süsteemi kaudu juhtida lisaseadme lukustamist raamile ja kasutada hüdraulilist lisaseadet (vt: 4 - VALIKUNA PAKUTAVAD LISASEADMED: LISASEADMETE KINNITAMISTOIMINGUD).

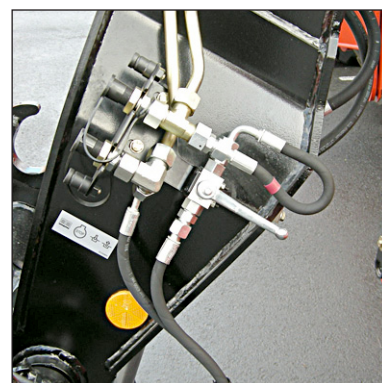

## 7 - SOLENOIDKLAPP NOOLE OTSAS

Võimaldab kasutada kahte hüdrofunktsiooni lisaseadme hüdro süsteemis.

**!** Et teha ühendust kiirühenduse meetodil lihtsamaks, võtke hüdro süsteemi surve maha, vajutades nuppu 1 solenoidklapil.

TÖÖPÕHIMÕTE

- Kui ei vajutata nuppu 2, juhib hüdraulilisi funktsioone nupp 3.
- Hoidke nuppu 2 all, nupp 3 juhib teist hüdrofunktsiooni.

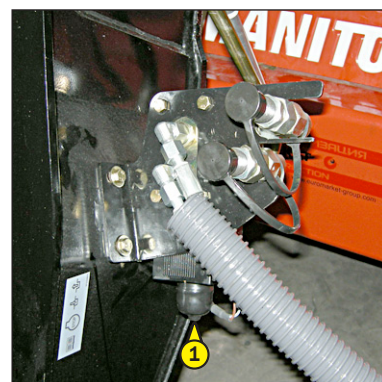

## 8 - SOLENOIDKLAPP NOOLE OTSAS + LISASEADME HÜDRAULINE LUKUSTUS

Nimetatud kahe lisatarviku koos kasutamine annab võimaluse mitmeid erinevaid hüdraulilisi töövõtteid kombineerida.

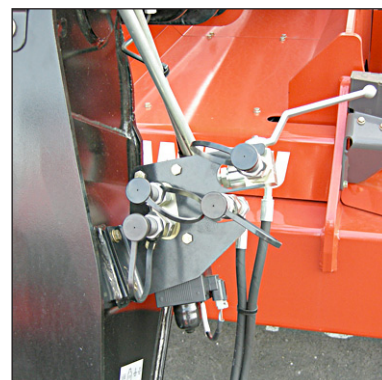

## 9 - LIHTNE KÜLGNIHUTUSRAAM (TSDL)

**!** Külgmine raam (TSDL) on ühilduv vaid järgmiste seadmetega:

- liikuvate kahvlitega kahvliraam (TFF)
- kallutatav kahvliraam (PFB)
- haaratskopp (CBR)
- segukorv (BB, BBG)
- renniga segukorv (GL)
- trossitrumliga tõsteseade (P, PT, PO, PC)
- trossitrummel (H)
- fikseeritud tõstekorv, suunatav tõstekorv, tõstekorv katusepanijatele.

Igasuguste muude lisaseadmete kasutamine TSDL-raamiga on keelatud.

**!** Lihtsa külgnihutusraami kasutamisel haaratskopaga (CBR) peab raam olema KINDLASTI keskmises asendis ning igasugused külgsuunalised liigutused on keelatud.

### ELEKTRI PISTIKUPESAGA NOOLE OTSAS

- Kraan asendis A, nupp 1 juhib lihtsat külgnihutusraami.
- Kraan asendis B, nupp 1 juhib töövahendit.

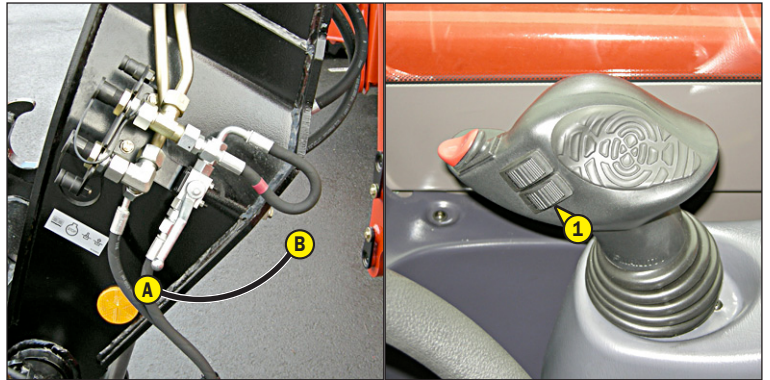

### NOOLE PEA SOLENOIDKLAPIGA

- Nupp 1 juhib lihtsat külgnihutusraami.
- Hoida nuppu 2 all, nupp 1 juhib töövahendit.

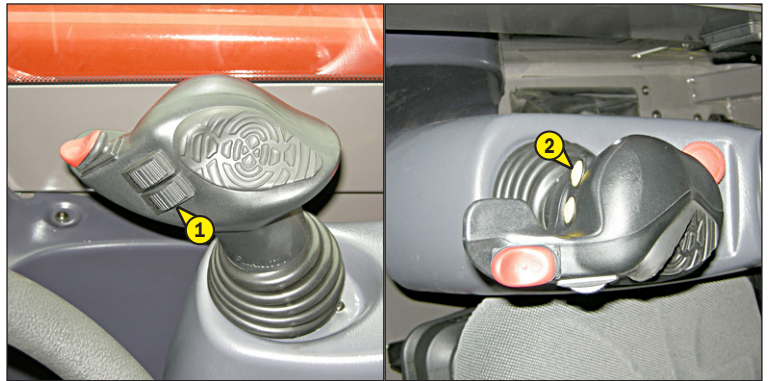

### NOOLE PEA SOLENOIDKLAPIGA + ETTEVALMISTATUD TÖÖORGANI LUKUSTUS

- Nupp 1 juhib lihtsat külgnihutusraami.
- Keerake kraan asendisse A, hoidke nuppu 2 all, nupp 1 juhib töövahendit.
- Keerake kraan asendisse B, hoidke nuppu 2 all, nupp 1 juhib töövahendi lukustust.

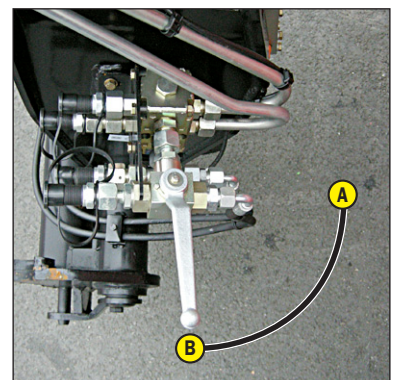
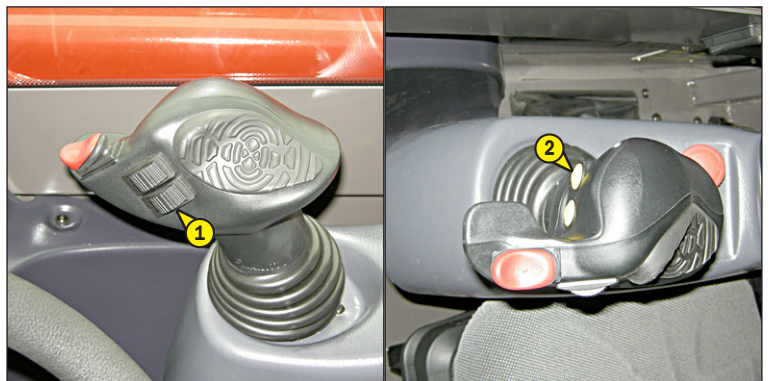



## 10 - LIHTSAD VÕI KAKSIKTOIMELISED TAGUMISED HÜDROJUHTSEADMED

Võimaldab kasutada hüdraulilist tagahaakerauda või haagist hüdraulilise kallutusega.

- Ühe- või kahepoolse toimega hüdroväljavõtted töötavad lisaseadme hüdraulilise süsteemi juhtseadmetega (vt: 2 - KIRJELDUS: 17 - HÜDRAULILISED JUHTSEADMED) vastavalt positsioonile 1.

- Positsioon A: Eesmiste lisatööorganite hüdrauliline juhtimine.
- Positsioon B: Tagumiste lisatööorganite hüdrauliline juhtimine.

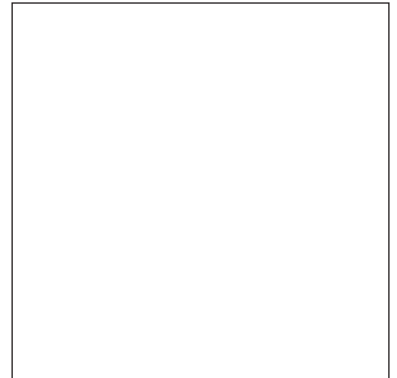
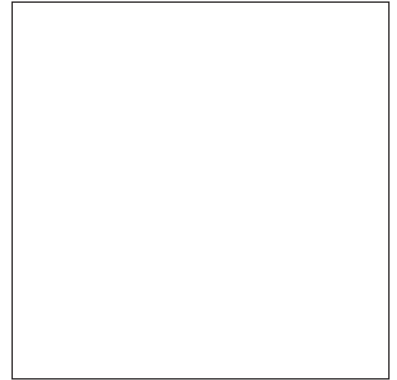

## 11 - NOOLE VEDRUSTUS

Noole vedrustust kasutatakse rappumise vähendamiseks, kui tõstukiga sõidetakse ebatasasel maastikul (nt: põhupallidega töötamine põllul) ja suurendab sõidumugavust.

- Vajutage nupule 1 noole amortiseerimiseks, märgutuli hakkab vilkuma.
- Asetage kahvlid või lisaseade maapinnale ja kergitage esirattaid mõne sentimeetri võrra.
- Valgusindikaator süttib tähistamiseks noole vedrustuse aktiivsest olekust.

**⚠ Noole vedrustus on aktiivne tõstenurgani kuni 30° sissetõmmatud noole korral. Kui tõstate noolt üle selle kõrguse või teete mõne hüdraulilise liikumise (kallutamine, noole pikendamine, tööorgani liigutus), lülitub noole vedrustus automaatselt välja ja valgusindikaator kustub.**

- Kui mootor seisab, lülitatakse noole vedrustus automaatselt välja.

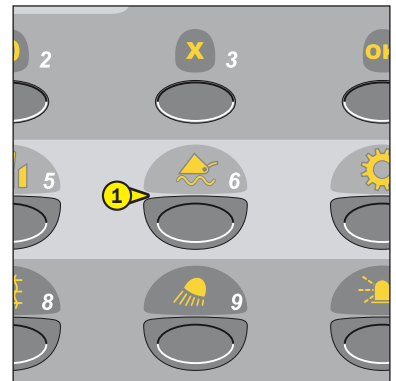



# ***3 - HOOLDUS***



## **SISUKORD**

<b>MANITOU ORIGINAALVARUOSAD JA VARUSTUS</b>	<b>3-5</b>
<b>FILTRIELEMENDID JA RIHMAD MT 1440 PRIVILEGE MT 1840 PRIVILEGE</b>	<b>3-6</b>
<b>FILTRIELEMENDID JA RIHMAD MT 1440 EP PRIVILEGE MT 1840 EP PRIVILEGE</b>	<b>3-7</b>
<b>MÄÄRDEAINED JA KÜTUS</b>	<b>3-8</b>
<b>HOOLDUSVAHEMIKE TABEL</b>	<b>3-10</b>
<b>A - IGAPÄEVANE 10 TUNNI JÄRGNE HOOLDUS</b>	<b>3-12</b>
<b>B - IGA 50 TUNNI JÄRGNE HOOLDUS</b>	<b>3-16</b>
<b>C - IGA 250 TUNNI JÄRGNE HOOLDUS</b>	<b>3-22</b>
<b>D - IGA 500 TUNNI JÄRGNE HOOLDUS</b>	<b>3-24</b>
<b>E - IGA 1000 TUNNI JÄRGNE HOOLDUS</b>	<b>3-28</b>
<b>F - IGA 2000 TUNNI JÄRGNE HOOLDUS</b>	<b>3-32</b>
<b>G - OLUKORRALE VASTAV HOOLDUS</b>	<b>3-34</b>
<b>H - PEAMISTE TURVAFUNKTSIOONIDE PERIOODILISE ÜLEVAATUSE EESKIRI</b>	<b>3-38</b>
<b>I - DISTANTSJUHTIMISPULT: RIKETE TUVASTAMINE (LISASEADMENA)</b>	<b>3-40</b>



## MANITOU ORIGINAALVARUOSAD JA VARUSTUS

MEIE LAADUREID PEAB HOOLDAMA KASUTADES MANITOU ORIGINAALOSASID.

### KUI KASUTATE VARUOSI, MIS POLE MANITOU ORIGINAALOSAD,

#### **SIIS RISKITE**

- Juriidiliselt: kanda vastutust õnnetusjuhtumite korral.
- Tehniliselt: tekitada töö seiskumise või lühendada tõstuki tööiga.

**KASUTADES MITTEORIGINAALVARUOSI VÕI KOMPONENTE, MIDA POLE TOOTJA HEAKS KIITNUD, KAOTATE LEPINGULISE GARANTII.**

### KUI KASUTATE HOOLDUSEKS MANITOU ORIGINAALOSI,

#### **TEIE KASU KOGEMUS**

OMA MÜÜGIVÕRGU KAUDU KINDLUSTAB MANITOU KASUTAJALE,

- Oskusteabe ja kompetentsuse.
- Garanteerib kõrgekvaliteedilise töö.
- Originaalvaruosad väljavahetamiseks
- Abistab ennetavate hooldustega.
- Diagnoosi tõhusa abi.
- Täiustused läbi kogemuste tagasiside.
- Juhi koolituse.
- Ainult MANITOU müügi- ja teenindusvõrgul on üksikasjalikud teadmised masina ehitusest ja kindlustavad seetõttu kõige paremini masina õige hoolduse.







**ORIGINAALVARUOSAD ON MÜÜGIL AINULT MANITOU JA TEMA AMETLIKE EDASIMÜÜJATE VÕRGUS.**  
Edasimüüjate nimekiri on saadaval kodulehel [www.manitou.com](http://www.manitou.com)

## FILTRIELEMENDID JA RIHMAD

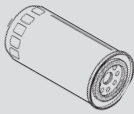
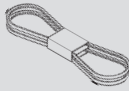
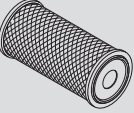
MT 1440 PRIVILEGE

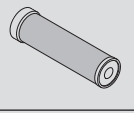
MT 1840 PRIVILEGE

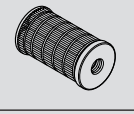
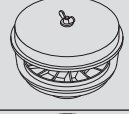
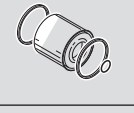
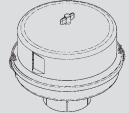
### SOOJUSMOOTOR



	SOOJUSMOOTORI ÕLIFILTER Osa number: 476954 Vahetamine: 500 H		GENERAATORI RIHM Osa number: 605041
	ÕHUFILTRI PADRUN Osa number: 563416 Puhastamine: 50 H* Vahetamine: 500 H*		GENERAATORI RIHM (LISASEADMENA KONDITSIONEER) Osa number: 251759
	ÕHUFILTRI TURVAPADRUN Osa number: 563415 Vahetamine: 1000 H*		KOMPRESSORI RIHM (LISASEADMENA KONDITSIONEER) Osa number: 216125
	KÜTUSEFILTRI PADRUN Osa number: 605013 Vahetamine: 500 H		TSÜKLON-EELFILTER (LISASEADMENA) Osa number: 224713 Puhastamine: 10 H
	KÜTUSE EELFILTRI ELEMENT Osa number: 706497 Vahetamine: 500 H		AUTOMAATNE VAAKUM-EELFILTER (LISASEADMENA) Osa number: 226611
	KÜTUSEPAAGI IMIFILTER Osa number: 266219 Vahetamine: 1000 H		

\*: Need hooldusvahemikud on antud soovituslikuna (vt: 3 - HOOLDUS: HOOLDUSVAHEMIKE TABEL) puhastamiseks ja varuosade vahetamiseks.

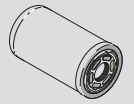

### KÄIGUKAST

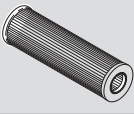
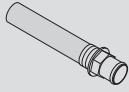
	KÄIGUKASTI ÕLIFILTER Osa number: 745878 Vahetamine: 1000 H
---	--

### HÜDRAULIKA

	HÜDRAULIKA TAGASIVOOLU FILTRI PADRUN Osa number: 745717 Vahetamine: 500 H		IMIFILTER HÜDROÕLI PAAGILE Osa number: 259500 Puhastamine: 1000 H
	HÜDRAULILISE ÕLI PAAGI IMIFILTER Osa number: 261487 Vahetamine: 1000 H		PIDURISÜSTEEMI AKUMULAATORI FILTER Osa number: 746308 Vahetamine: 1000 H

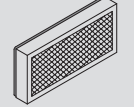
### KABIIN

	KABIINIVÄLISE VENTILAATORI FILTER Osa number: 261971 Puhastamine: 50 H Vahetamine: 250 H		KABIINISESE VENTILAATORI FILTER Osa number: 746106 Puhastamine: 50 H Vahetamine: 250 H
---	---	---	---







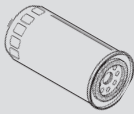
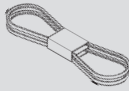
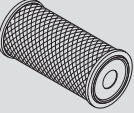

## FILTRIELEMENDID JA RIHMAD

MT 1440 EP PRIVILEGE

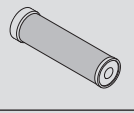
MT 1840 EP PRIVILEGE

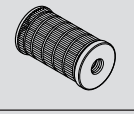
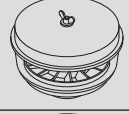
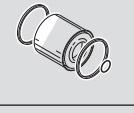
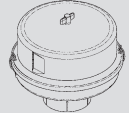
### SOOJUSMOOTOR



	SOOJUSMOOTORI ÕLIFILTER Osa number: 476954 Vahetamine: 500 H		GENERAATORI RIHM Osa number: 605041
	ÕHUFILTRI PADRUN Osa number: 563416 Puhastamine: 50 H* Vahetamine: 500 H*		GENERAATORI RIHM (LISASEADMENA KONDITSIONEER) Osa number: 251759
	ÕHUFILTRI TURVAPADRUN Osa number: 563415 Vahetamine: 1000 H*		KOMPRESSORI RIHM (LISASEADMENA KONDITSIONEER) Osa number: 216125
	KÜTUSEFILTRI PADRUN Osa number: 605013 Vahetamine: 500 H		TSÜKLON-EELFILTER (LISASEADMENA) Osa number: 224713 Puhastamine: 10 H
	KÜTUSE EELFILTRI ELEMENT Osa number: 706497 Vahetamine: 500 H		AUTOMAATNE VAAKUM-EELFILTER (LISASEADMENA) Osa number: 226611
	KÜTUSEPAAGI IMIFILTER Osa number: 266219 Vahetamine: 1000 H		

\*: Need hooldusvahemikud on antud soovituslikuna (vt: 3 - HOOLDUS: HOOLDUSVAHEMIKE TABEL) puhastamiseks ja varuosade vahetamiseks.

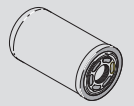

### KÄIGUKAST

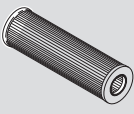
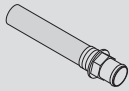
	KÄIGUKASTI ÕLIFILTER Osa number: 745878 Vahetamine: 1000 H
---	--

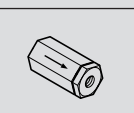
### HÜDRAULIKA

	HÜDRAULIKA TAGASIVOOLU FILTRI PADRUN Osa number: 745717 Vahetamine: 500 H		IMIFILTER HÜDROÕLI PAAGILE Osa number: 259500 Puhastamine: 1000 H
	HÜDRAULILISE ÕLI PAAGI IMIFILTER Osa number: 261487 Vahetamine: 1000 H		PIDURISÜSTEEMI AKUMULAATORI FILTER Osa number: 746308 Vahetamine: 1000 H
	JAOTURI JUHTIMISKESKUSE FILTER Osa number: 266242 Vahetamine: 1000 H		

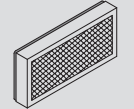
### KABIIN

	KABIINIVÄLISE VENTILAATORI FILTER Osa number: 261971 Puhastamine: 50 H Vahetamine: 250 H		KABIINISESE VENTILAATORI FILTER Osa number: 746106 Puhastamine: 50 H Vahetamine: 250 H
---	---	---	---

## MÄÄRDEAINED JA KÜTUS



### KASUTADA VAID ETTENÄHTUD MÄÄRDEAINEID JA KÜTUSEID:

- Pealevalamisel ei ole lubatud õlisid omavahel segada.

- Õlivahetuste käigus kasutage MANITOU margikohaselt sobivaid õlisid.

### ÕLIDE DIAGNOSTILINE ANALÜÜS

Kui edasimüüjaga on sõlmitud teenindus- ja hooldusleping, nõutakse teilt kasutamisele vastavat mootori-, käigukasti- ja sildade õli profülaktilist kontrolli.

### (\*) ETTE NÄHTUD KÜTUSE TEHNILISED ANDMED

Kasutage kõrgevaliteedilist kütust saavutamaks optimaalset mootori võimsust.

- Kütuse liik diisel N590 - Auto/C0/C1/C2/C3/C4
- BS2869 Klass A2
- ASTM D975-91 klass 2-2DA, US DF1, US DF2, US DFA
- JIS K2204 (1992) tasemed 1, 2, 3 ja spetsiaaltase 3.

SOOJUSMOTOR				
MÄÄRITAVAD KOHAD	MAHT	SOOVITUS	PAKEND	OSA NUMBER
SOOJUSMOTOR	10,9 L	MANITOU õli API CH4	5 l	661706
			20 l	582357
			55 l	582358
			209 l	582359
			1000 l	490205
JAHUTUSKONTUUR	20 L	Jahutusvedelik (kaitse - 30°)	2 l	473076
			5 l	470077
			20 l	470078
		Jahutusvedelik (kaitse - 25°)	2 l	554002
			5 l	554003
			20 l	554004
KÜTUSEPAAK	140 L	Diiselmootor (*)		

KÄIGUKAST				
MÄÄRITAVAD KOHAD	MAHT	SOOVITUS	PAKEND	OSA NUMBER
KÄIGUKAST	23 Liitrit	MANITOU õli Automaatkäigukast	1 l	62148
			20 l	546332
			55 l	546217
			209 l	546195
			1000 l	720148
KÄIGUKASTI KARDAANILIIGENDID		MANITOU määre SININE universaalne	400 g	161589
			1 kg	720683
			5 kg	554974
			20 kg	499233
			50 kg	489670

NOOL				
MÄÄRITAVAD KOHAD	MAHT	SOOVITUS	PAKEND	OSA NUMBER
NOOLE LIUGELAAGRID		MANITOU määre MUST universaalne	400 g	545996
			1 kg	161590
			5 kg	499235
NOOLE MÄÄRIMINE		MANITOU määre SININE universaalne	400 g	161589
			1 kg	720683
			5 kg	554974
			20 kg	499233
			50 kg	489670

HÜDRAULIKA				
MÄÄRITAVAD KOHAD	MAHT	SOOVITUS	PAKEND	OSA NUMBER
HÜDROÕLIPAAK	135 L	MANITOU õli Hüdraulika ISO VG 46	5 l	545500
			20 l	582297
			55 l	546108
			209 l	546109

PIDURID				
MÄÄRITAVAD KOHAD	MAHT	SOOVITUS	PAKEND	OSA NUMBER
PIDURI KONTOUR		MANITOU õli Mineraalõli piduritele	1 l	490408

<b>KABIIN</b>			
MÄÄRITAVAD KOHAD	SOOVITUS	PAKEND	OSA NUMBER
TUULEKLAASI PESUR	Klaasipesu vedelik	1 l	490402
		5 l	486424

<b>ESISILD</b>				
MÄÄRITAVAD KOHAD	MAHT	SOOVITUS	PAKEND	OSA NUMBER
ESISILLA DIFFERENTSIAAL	7,2 Liitrit	MANITOU õli Spetsiaalne piduriõli	5 l	545976
			20 l	582391
			209 l	546222
			1000 l	720149
ESIRATASTE REDUKTORID	0,75 Liitrit	MANITOU õli SAE80W90 Mehaaniline jõuülekanne	2 l	499237
			5 l	720184
			20 l	546330
			55 l	546221
ESISILLA KÄÄNMIKUD ESISILLA KIIGE LAAGRID		MANITOU määre MUST universaalne	209 l	546220
			400 g	545996
			1 kg	161590
			5 kg	499235

<b>TAGASILD</b>				
MÄÄRITAVAD KOHAD	MAHT	SOOVITUS	PAKEND	OSA NUMBER
TAGAESISILLA DIFFERENTSIAAL	7,2 Liitrit	MANITOU õli Spetsiaalne piduriõli	5 l	545976
			20 l	582391
			209 l	546222
			1000 l	720149
TAGARATASTE REDUKTORID	0,75 Liitrit	MANITOU õli SAE80W90 Mehaaniline jõuülekanne	2 l	499237
			5 l	720184
			20 l	546330
			55 l	546221
TAGASILLA KÄÄNMIKUD TAGASILLA KIIGE LAAGRID		MANITOU määre MUST universaalne	209 l	546220
			400 g	545996
			1 kg	161590
			5 kg	499235

<b>ŠASSII</b>			
MÄÄRITAVAD KOHAD	SOOVITUS	PAKEND	OSA NUMBER
KALLUTUSKORREKTOR STABILISAATORID	MANITOU määre SININE universaalne	400 g	161589
		1 kg	720683
		5 kg	554974
		20 kg	499233
		50 kg	489670

# HOOLDUSVAHEMIKE TABEL

(\*): Iga 10 tunni järgne esimese 50 tunni jooksul , siis kord 250 tunni jooksul.

(\*\*): Konsultereri oma masina müüjaga.

**A = REGULEERIDA, C = KONTROLLIDA, G = MÄÄRIDA,  
N = PUHASTADA, P = ÕHUTADA, R = VAHETADA,  
V = TÜHJENDADA NING TÄITA UUEGA**

	LEHEKÜLG	PÄRAST ESIMEST 50 TUNDI	IGA PÄEV VÕI IGA 10 TUNNI JÄREL	50 TUNNI JÄREL	250 TUNNI JÄREL	1 AASTA VÕI 500 TUNNI JÄREL	1 AASTA VÕI 1000 TUNNI JÄREL	2 AASTA VÕI 2000 TUNNI JÄREL	4000 TUNNI JÄREL	VASTAVALT OLUKORRALE
<b>SOOJUSMOTOR</b>										
Soojusmootori õlitase	3-12		C	<<<	<<<	<<<	<<<	<<<	<<<	
Jahutusvedeliku tase	3-12		C	<<<	<<<	<<<	<<<	<<<	<<<	
Kütusetase	3-12		C	<<<	<<<	<<<	<<<	<<<	<<<	
Kütuse eelfilter	3-13		C	<<<	<<<	<<<	<<<	<<<	<<<	
Tsüklon-eelfilter (LISASEADMENA)	3-13		N	<<<	<<<	<<<	<<<	<<<	<<<	
Õhufiltri padrun	3-16/24			N	<<<	R	<<<	<<<	<<<	
Radiaatori ribid	3-16			N	<<<	<<<	<<<	<<<	<<<	
Kondensaatori sisemus (LISASEADMEGA konditsioneer)	3-16			C/N	<<<	<<<	<<<	<<<	<<<	
Generaatoririhma pingutus	3-22	A			C/A	<<<	<<<	<<<	<<<	
Kompressori rihma pingutus (LISASEADMEGA konditsioneer)	3-22	A			C/A	<<<	<<<	<<<	<<<	
Generaatoririhma pingutus (LISASEADMEGA Konditsioneer)	3-22	A			C/A	<<<	<<<	<<<	<<<	
Mootori õli	3-24	V				V	<<<	<<<	<<<	
Mootoriõli filter	3-24	R				R	<<<	<<<	<<<	
Kütuse eelfiltri element	3-25	R				R	<<<	<<<	<<<	
Kütusefiltri padrun	3-25	R				R	<<<	<<<	<<<	
Kütusepaak	3-28						N	<<<	<<<	
Kütusepaagi imifilter	3-28						R	<<<	<<<	
Õhufiltri turvapadrun	3-28						R	<<<	<<<	
Mootori summutid							C**	<<<	<<<	
Mootori režiimid							C**	<<<	<<<	
Klapivahed		C**					C**	<<<	<<<	
Jahutusvedelik	3-32							V	<<<	
Radiaator								C**	<<<	
Veepump ja termostaat								C**	<<<	
Generaator ja starter								C**	<<<	
Turbokompressor								C**	<<<	
Toitesüsteem	3-34									P
<b>KÄIGUKAST</b>										
Käigukasti õlitase	3-13		C	<<<	<<<	<<<	<<<	<<<	<<<	
Jõuülekanne kardaaniliigendid	3-17			G	<<<	<<<	<<<	<<<	G/C**	
Käigukasti õli	3-29	V					V	<<<	<<<	
Käigukasti õlifilter	3-29	R					R	<<<	<<<	
Käigukasti summuti							C**	<<<	<<<	
Käigukasti kangid							C**	<<<	<<<	
Käigukasti rõhk								C**	<<<	
Turbiinsiduri rõhk								C**	<<<	
Piduriklotside ning piduriketta kulumine									C**	
<b>REHVID</b>										
Rehvirõhk	3-14		C	<<<	<<<	<<<	<<<	<<<	<<<	
Rataste poltide pingus	3-14		C	<<<	<<<	<<<	<<<	<<<	<<<	
Rehvide ja velgede seisund							C**	<<<	<<<	
Ratas	3-34									R
<b>NOOL</b>										
Noole liugelaagrid	3-14		G*	<<<	<<<	<<<	<<<	<<<	<<<	
Nool	3-18			G	<<<	<<<	<<<	<<<	<<<	
Noole liugelaagrite kulumine							C**	<<<	<<<	
Noole seisund								C**	<<<	
Liigendite laagrid ja võrud								C**	<<<	
<b>HÜDRAULIKA</b>										
Hüdroõli tase	3-19			C	<<<	<<<	<<<	<<<	<<<	
Tagasisvoolu filtri element	3-26	R				R	<<<	<<<	<<<	
Hüdroõli	3-30						V	<<<	<<<	
Hüdraulilise õli paagi imifilter	3-30						R	<<<	<<<	
Imisõel hüdropaagis	3-30						N	<<<	<<<	
Pidurisüsteemi akumulaatori filter	3-30						R	<<<	<<<	
Jaoturi juhtimiskeskuse filter	3-30						R	<<<	<<<	
Hüdroajamiga tehtavate liigutuste kiirused								C**	<<<	
Hüdropumba liinifilter								N**	<<<	
Voolikute seisukord								C**	<<<	
Hüdroosilindrite seisukord								C**	<<<	
Hüdroosüsteemi rõhud								C**	<<<	
Vool hüdroosüsteemis								C**	<<<	
Hüdroõli paak								N**	<<<	

A = REGULEERIDA, C = KONTROLLIDA, G = MÄÄRIDA,  
N = PUHASTADA, P = ÕHUTADA, R = VAHETADA,  
V = TÜHJENDADA NING TÄITA UUEGA

	LEHEKÜLG	PÄRAST ESIMEST 50 TUNDI	IGA PÄEV VÕI IGA 10 TUNNI JÄREL	50 TUNNI JÄREL	250 TUNNI JÄREL	1 AASTA VÕI 500 TUNNI JÄREL	1 AASTA VÕI 1000 TUNNI JÄREL	2 AASTA VÕI 2000 TUNNI JÄREL	4000 TUNNI JÄREL	VASTAVALT OLUKORRALE
<b>PIDURID</b>										
Piduriõli tase	3-19			C	<<<	<<<	<<<	<<<	<<<	
Piduriõli							V**	<<<	<<<	
Pidurisüsteem							P**	<<<	<<<	
Pidurisüsteemi rõhk							C**	<<<	<<<	
Pidurid							A**	<<<	<<<	
<b>JUHTIMISSEADMED</b>										
Juhtimisseadmed								C**	<<<	
Juhtimisseadmete liigendid									C**	
<b>KABIIN</b>										
Klaasipesuvedeliku tase	3-19			C	<<<	<<<	<<<	<<<	<<<	
Kabiini õhutussüsteemi filtrid	3-20/23			N	R	<<<	<<<	<<<	<<<	
Turvarihm	3-31						C	<<<	<<<	
Tahavaatepeeglite seisukord							C**	<<<	<<<	
Struktuur							C**	<<<	<<<	
Konditsioneer (LISASEADMENA)	3-33							N/C	<<<	
<b>ELEKTRISÜSTEEM</b>										
Pikistabiilsuse märguanne							C**	<<<	<<<	
Kaablite katte seisukord							C**	<<<	<<<	
Tuled ja signalisatsioon							C**	<<<	<<<	
Hoiatusindikaatorid							C**	<<<	<<<	
Esituled	3-35									A
Aku rike	3-35									R
<b>ESISILD</b>										
Esisilla käänmikud	3-20			G	<<<	<<<	<<<	<<<	G/C**	
Esisilla kiige laagrid	3-20			G	<<<	<<<	<<<	G/C**		
Esisilla diferentsiaali õlitase	3-23				C	<<<	<<<	<<<	<<<	
Esirataste reduktorite õlitase	3-23				C	<<<	<<<	<<<	<<<	
Esisilla diferentsiaali õli	3-26	V				V	<<<	<<<	<<<	
Esirataste reduktorite õli	3-31	V					V	<<<	<<<	
Esisilla piduriketaste kulumine									C**	
Esirataste reduktorite kardaaniliigend									C**	
Esirataste reduktorite lõtk									C**	
<b>TAGASILD</b>										
Tagasilla käänmikud	3-20			G	<<<	<<<	<<<	<<<	G/C**	
Tagasilla kiige laagrid	3-20			G	<<<	<<<	<<<	G/C**		
Tagasilla diferentsiaali õlitase	3-23				C	<<<	<<<	<<<	<<<	
Tagarataste reduktorite õlitase	3-23				C	<<<	<<<	<<<	<<<	
Tagasilla diferentsiaali õli	3-26	V				V	<<<	<<<	<<<	
Tagarataste reduktorite õli	3-31	V					V	<<<	<<<	
Tagasilla piduriketaste kulumine									C**	
Tagarataste reduktorite kardaaniliigend									C**	
Tagarataste reduktorite lõtk									C**	
<b>ŠASSII</b>										
Kallutuskorrektor	3-20			G	<<<	<<<	<<<	<<<	<<<	
Stabilisaatorid	3-21			G	<<<	<<<	<<<	<<<	<<<	
Struktuur							C**	<<<	<<<	
Liigendite laagrid ja võrud								C**	<<<	
<b>LISASEADMED</b>										
Lihne külgnihutusraam (TSDL) (LISASEADMENA)	3-21			G	<<<	<<<	<<<	<<<	<<<	
Kahvlite kulumine						C**	<<<	<<<	<<<	
Lisaseadmete tugiraam							C**	<<<	<<<	
Lisaseadmete seisukord							C**	<<<	<<<	
<b>TÕSTUK</b>										
Tõstuki pukseerimine	3-36									XXX
Tõstuki kanderihmadega kinnitamine	3-36									XXX
Tõstuki vedu platvormil	3-37									XXX

## A - IGAPÄEVANE 10 TUNNI JÄRGNE HOOLDUS

### A1 - MOOTORIÕLI TASE

#### KONTROLLIGE

Paigaldage tõstuk seisatud mootoriga tasasele maapinnale. Laske õil karterisse valguda.

- Kapotikaane avamiseks tõmmake kabiinis paiknevast hoovast.
- Eemaldage õlivarras 1 (joonis A1).
- Kuivatage õlivarras ja kontrollige õli taset märkide vahel.
- Kui on vaja, lisage õli (vt: 3 - HOOLDUS: MÄÄRDEAINED JA KÜTUS) täiteava 2 kaudu (joonis A1).
- Kontrollige vaatluse teel lekete puudumist mootoril.

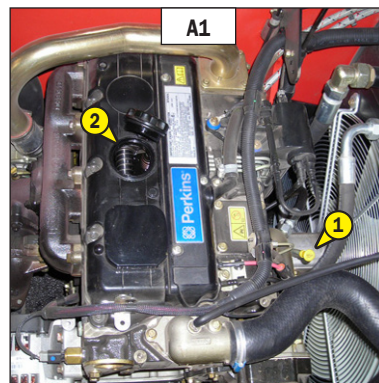

### A2 - JAHUTUSVEDELIKU TASE

#### KONTROLLIGE

Paigaldage tõstuk seisatud mootoriga tasasele maapinnale ja laske mootoril jahtuda.

- Kapotikaane avamiseks tõmmake kabiinis paiknevast hoovast.
- Kontrollige varrast 1 (joonis A2). Tase on õige, ulatudes varda keskele.
- Kui vaja, lisage jahutusvedelikku (vt: 3 - HOOLDUS: MÄÄRDEAINED JA KÜTUS).
- Keerake aeglaselt radiaatori korki 2 (joonis A2) kuni ohutuslukuni.
- Laske rõhk ja aur välja.
- Vajutage korki alla ja keerake täielikult lahti.
- Kui vaja, siis lisage jahutusvedelikku läbi täiteava 3 (joonis A2).
- Määrige õrnalt täiteava kaela, et lihtsustada korki paigaldamist ja eemaldamist.
- Pange kork tagasi.
- Kontrollige vaatluse teel, et radiaator ja radiaatori torud ei lekiks.

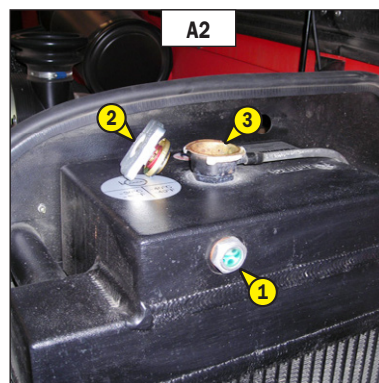

**!** Et vältida jahutusvedeliku väljapritsimist ja põletusi, oodake, kuni mootor on jahtunud, ja eemaldage radiaatori kork. Kui jahutusvedelik on väga kuum, lisage ainult kuuma jahutusvedelikku (80°C). Hädajuhtudel võite kasutada nii vett kui jahutusvedelikku, kuid seejärel vahetage jahutussüsteemi vedelik nii kiiresti kui võimalik. (vt: 3 - HOOLDUS: F1 - JAHUTUSVEDELIK).

### A3 - KÜTUSE TASE

#### KONTROLLIGE

Hoidke kütusepaak täis, et vähendada ilmastiku mõjul tekkivat kondensvett nii palju kui võimalik.

- Kontrollige taset juhtpaneeli mõõdiku abil.
- Lisa kütust, kui vaja (vt: 3 - HOOLDUS: MÄÄRDEAINED JA KÜTUS).
- Eemaldage kork 1 (joonis A3) süütevõtme abil.
- Täitke paak puhta ja filtreeritud kütusega, kasutades täiteava 2 (joonis A3).
- Pange kork tagasi.
- Kontrollige vaatluse teel, et voolikud ja paak ei leki.

**!** Ärge suitsetage ega astuge mootori lähedale lahtise tulega, kui täidate kütusepaaki või kui paak on avatud. Ärge kunagi tankige töötava mootoriga.

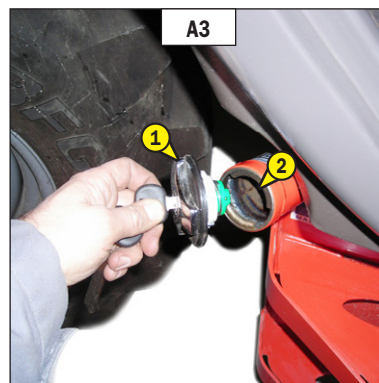



## A4 - KÜTUSE EELFILTER

### KONTROLLIGE

- Kapotikaane avamiseks tõmmake kabiinis paiknevast hoovast.
- Kontrollige, kas eelfiltri 1 paagis on vett sees (joonis A4) ja tühjendage see vajaduse korral.
- Asetage tühjendamiskorgi 2 alla nõu (joonis A4) ja keerake kork kahe kuni kolme keeru võrra lahti.
- Laske kütusel koos sodi ja veega välja voolata.
- Keerake kütuse voolamise ajal kork peale tagasi.

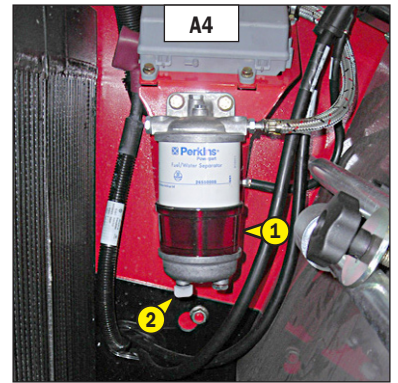

## A5 - TSÜKLON-EELFILTER (LISASEADMENA)

### PUHASTAGE

Puhastamise intervall on antud soovitusena, kuid siiski tühjendage filter niipea, kui mustus jõuab paagi MAX-tasemele.

- Keerake mutter 1 lahti (joonis A5), avage kate 2 (joonis A5) ja tühjendage paak.
- Puhastage eelfilter kuiva ja puhta lapiga ning pange komplekt uuesti kokku.



**Kui puhastate, tehke seda ettevaatlikult, et mustus ei satuks kuiva õhu filtrisse.**

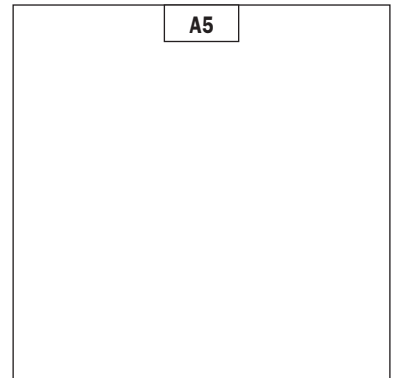

## A6 - ÕLI TASE KÄIGUKASTIS

### KONTROLLIGE

Parkige tõstuk tasasele maapinnale nii, et nool on üles tõstetud ja mootor seisatud. Viige läbi kontroll 5 minutit pärast mootori seiskamist.

- Kergitage noolt ja eemaldage kaitsepaneel 1 (joonis A6/1).
- Tõmmake mõõtevarras 2 (joonis A6/2) keerates välja.
- Kuivatage õlivarras ja kontrollige õli tasapinda MAX-märgi järgi.
- Kui on vaja, lisage õli (vt: 3 - HOOLDUS: MÄÄRDEAINED JA KÜTUS: E4 - KÄIGUKASTIÕLI) täiteava kaudu 3 (joonis A6/2).
- Keerake mõõtevarras tagasi oma kohale, vajutades sellele kergelt peale, tagamaks varda korrektne sulgumine ning välistamaks võimalik leke.
- Kontrollige vaatluse teel, et käigukast ei lekiks ja et käigukast poleks õline.

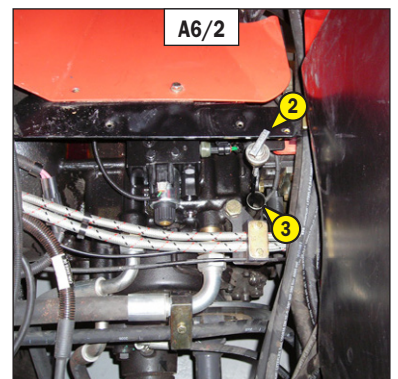
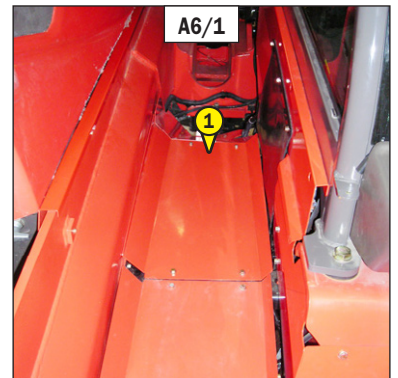

- Kontrolli rehvide olukorda, et tuvasta lõiked, kühmud, kulumine, jm.
- Kontrolli ratta mutrite pingutust. Selle juhendi mittetäitmine võib põhjustada ratta poltide või velgede purunemise.
  - Ratta poltide pingutuse jõumoment
    - Esimesed rehvid: 630 N.m ± 15 %
    - Tagumised rehvid: 630 N.m ± 15 %
- Kontrolli ja reguleeri rehvide rõhku, kui see on vajalik (vt: 2 - KIRJELDUS: ESI- JA TAGAREHVID).



**Kontrolli, et õhu voolik oleks kindlalt kinnitatud rehvi ventiili külge. Pumpamise ajal hoida kõrvalised isikud eemal. Jälgi tootja rehvirõhkude soovitusi.**

MÄRKUS: LISAVALIKUS on olemas rattavõti.

## A8 - NOOLE LIUGELAAGRID

### PUHASTA- MÄÄRI

Peab teostama iga 10 tunni järgi, kui masin on töötanud vähem kui 50 tundi, seejärel 250 tunni järgi.

- Pikenda nool täielikult.
- Kanna pintsliga määrdekiht poomi kõigile neljale küljele (vt: 3 - HOOLDUS: MÄÄRDEAINED JA KÜTUS) (joonis A8).
- Lühenda ja pikenda noolt mitu korda, et määre jaotuks ühtlaselt.
- Eemalda määre ülejäägid.



**Kui tõstukit kasutatakse abrassiivses keskkonnas (tolm, liiv, süsi...) Kasuta määrivat vööpa (MANITOU osa number: 483536). Selle kasutamiseks konsulteerige müüjaga.**

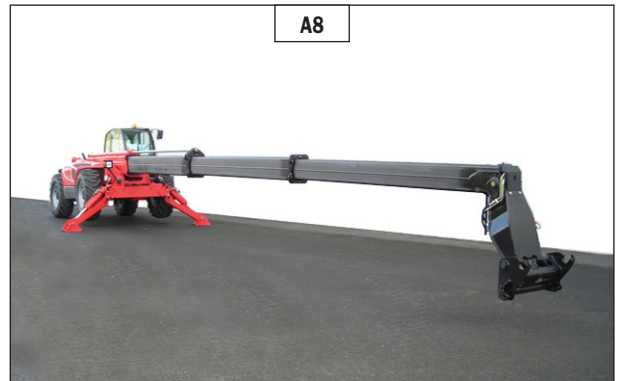





## B - IGA 50 TUNNI JÄRGNE HOOLDUS

Tehke kõik eelnevad toimingud, mis on kirjeldatud eelmises osas, ja ka järgnevad hooldused.

### B1 - ÕHUFILTRI PADRUN

PUHASTAGE

Masina kasutamiseks eriti tolmuses keskkonnas on õhu puhastamiseks eelfiltrid. (vt: 3 - HOOLDUS: FILTRIELEMENID JA RIHMAD). Filtri padruni kontrollimise ja puhastamise vahemik on siis ka väiksem.

**!** Kui ummistust näitav indikaator süttib, tuleb töö lõpetada nii kiiresti kui võimalik (max 1 tund). Ühte padrunit võib puhastada kuni 7 korda, pärast seda tuleb padrun vahetada uue vastu. Ärge kasutage õhufiltrit või rikunud õhufiltriga töstukit.

- Padruni maha- ja pealemonteerimiseks vt: 3 - HOOLDUS: D3 - ÕHUFILTRI PADRUN.
- Puhastage filtripadrunit õhujoaga (max rõhk 3 bar), mis suunake ülevalt alla ja seestpoolt väljapoole minimaalselt 30 mm kaugusel filtripadruni seinast.
- Puhastamine on lõppenud, kui filtripadrunilt ei eraldu rohkem tolmu.

**!** Pidage kinni turvalisest 30 mm vahemaast õhujoa ja filtripadruni vahel, et hoida ära filtripadruni rebenemine ja augud. Filtripadrunit ei tohi puhastada filtri karbi lähedal. Ärge kunagi puhastage filtripadrunit, kloppides seda vastu kõva pinda. Kõnealuse tegevuse ajal peavad teie silmad olema kaitstud.

- Puhastage filtripadruni tihendi pinnad kuiva ja puhta ebemevaba riidega ning määrige silikoonmäärdega (MANITOU osa number: 479292).
- Kontrollige vaatluse teel õhufiltri välist seisukorda ja selle kinnitust. Kontrollige voolikute ja nende kinnituste seisukorda.

**!** Ärge peske kuiva õhu filtri padrunit. Ärge puhastage mitte mingil juhul ohutuspadrunit, mis paikneb filtripadruni sees, vaid vahetage see välja, kui see on määrdunud või viga saanud.

### B2 - RADIAATORI RIBID

PUHASTAGE

**!** Saastatud õhuga piirkonnas puhastage radiaatori sisu iga päev. Ärge kasutage veejuga või kõrgsurve auru, see võib radiaatori ribid purustada.

- Kapotikaane avamiseks tõmmake kabiinis paiknevast hoovast.
- Kui on vaja, puhastage imivõre mootori kapotil.
- Puhastage harjakesega radiaatorit, et eemaldada võimalikult suur hulk mustust.
- Puhastage radiaatorit suruõhu joaga, mille juhite jahutusõhu vooga samas suunas (joonis B2).

MÄRKUS: Tõhusamaks puhastuseks viige kõnealune toiming läbi töötava ventilaatoriga.

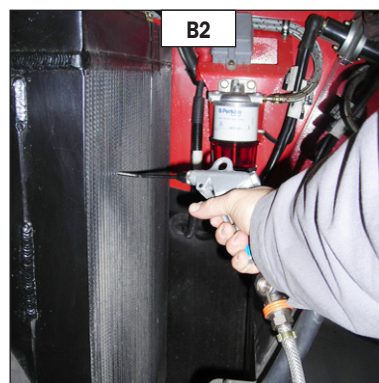

### B3 - KONDENSAATORI SISU/RIBID (LISASEADMENA ÕHUKONDISITSEER)

KONTROLLIGE - PUHASTAGE

**!** Saastatud õhuga piirkonnas puhastage radiaatori sisu iga päev. Ärge kasutage veejuga ega kõrgsurveauru, mis võib kondensaatori plaate kahjustada.

- Kontrollige vaatluse teel kondensaatori (joonis B3) puhtust ja vajaduse korral puhastage.
- Puhastage kondensaatorit suruõhuga, mille juhite samas suunas õhuvooluga.

MÄRKUS: Parima tulemuse saavutamiseks viige see toiming läbi töötavate ventilaatoritega.

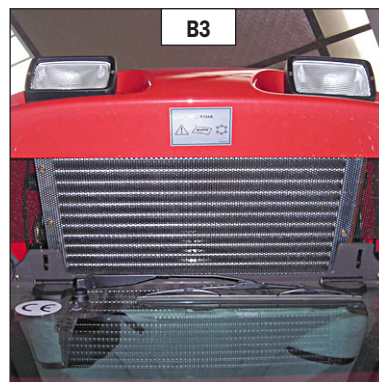

## **B4 - JÕUÜLEKANDE KARDAANLIIGENDID**

### **MÄÄRIGE**

Puhastage ja määrige järgmised punktid määrdega (vt: 3 - HOOLDUS: MÄÄRDEAINED JA KÜTUS) ja eemaldage määrde ülejääk.

1 - Kardaaneliigendi määrdepunktid: Käigukast/  
Esisild (3 määrdepunkti) (joonis B4/1).

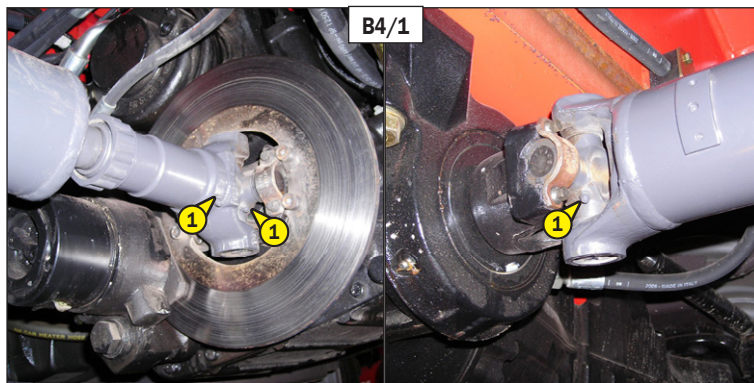

2 - Kardaaneliigendi määrdepunktid: Käigukast/  
Tagasild (3 määrdepunkti) (joonis B4/2).

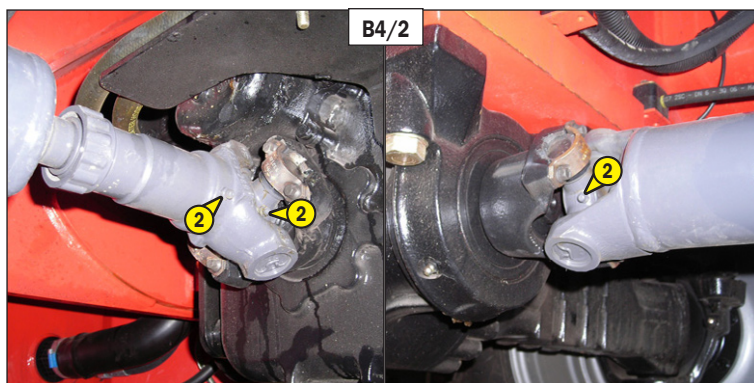

Peab teostama iga nädal, kui masin on töötanud nädala jooksul vähem kui 50 tundi.

**!** *Pikemal kasutamisel väga tolmuses või oksüdeerivas keskkonnas vähendage seda vahemikku 10 töötunnile või tehke seda iga päev.*

Puhastage ja määrige järgmised punktid määrdega (vt: 3 - HOOLDUS: MÄÄRDEAINED JA KÜTUS) ja eemaldage määrde ülejääk.

- 1 - Määrdeniplid noole teljel (2 määrdeniplit) (joonis B5/1).
- 2 - Määrdeniplid raami teljel (2 määrdeniplit) (joonis B5/2).
- 3 - Määrdenippel kallutussilindri otsa teljel (1 määrdenippel) (joonis B5/2).
- 4 - Määrdenippel kallutussilindri kannal teljel (1 määrdenippel) (joonis B5/3).
- 5 - Määrdenippel tõstesilindri kannal teljel (1 määrdenippel) (joonis B5/4).
- 6 - Määrdenippel tõstesilindri otsa teljel (1 määrdenippel) (joonis B5/5).
- 7 - Määrdenippel kompensatsiooni silindri kannal teljel (1 määrdenippel) (joonis B5/4).
- 8 - Määrdenippel kompensatsiooni silindri otsa teljel (1 määrdenippel) (joonis B5/6).

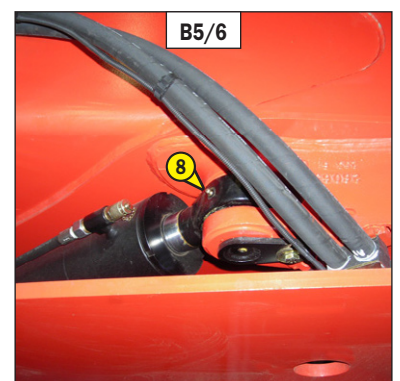
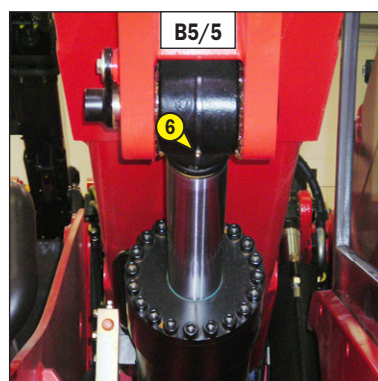
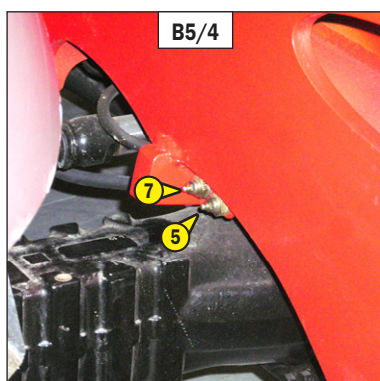
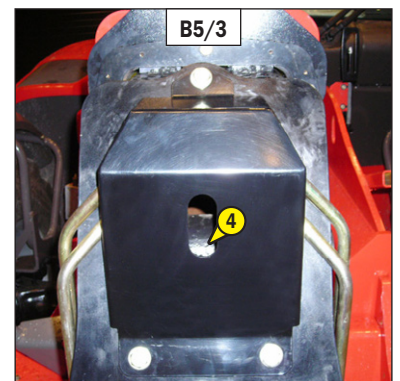
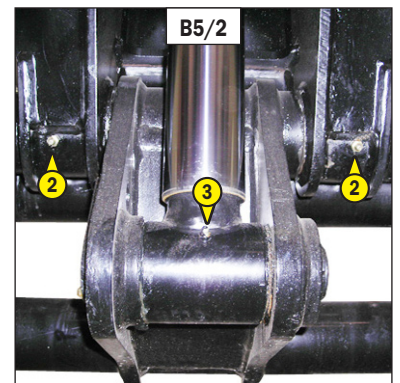
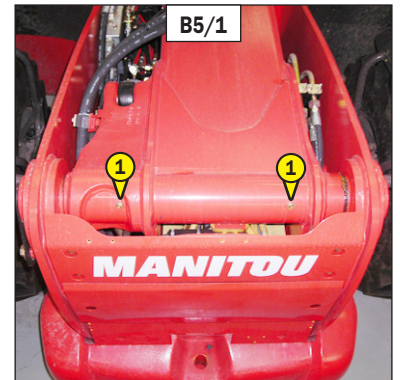
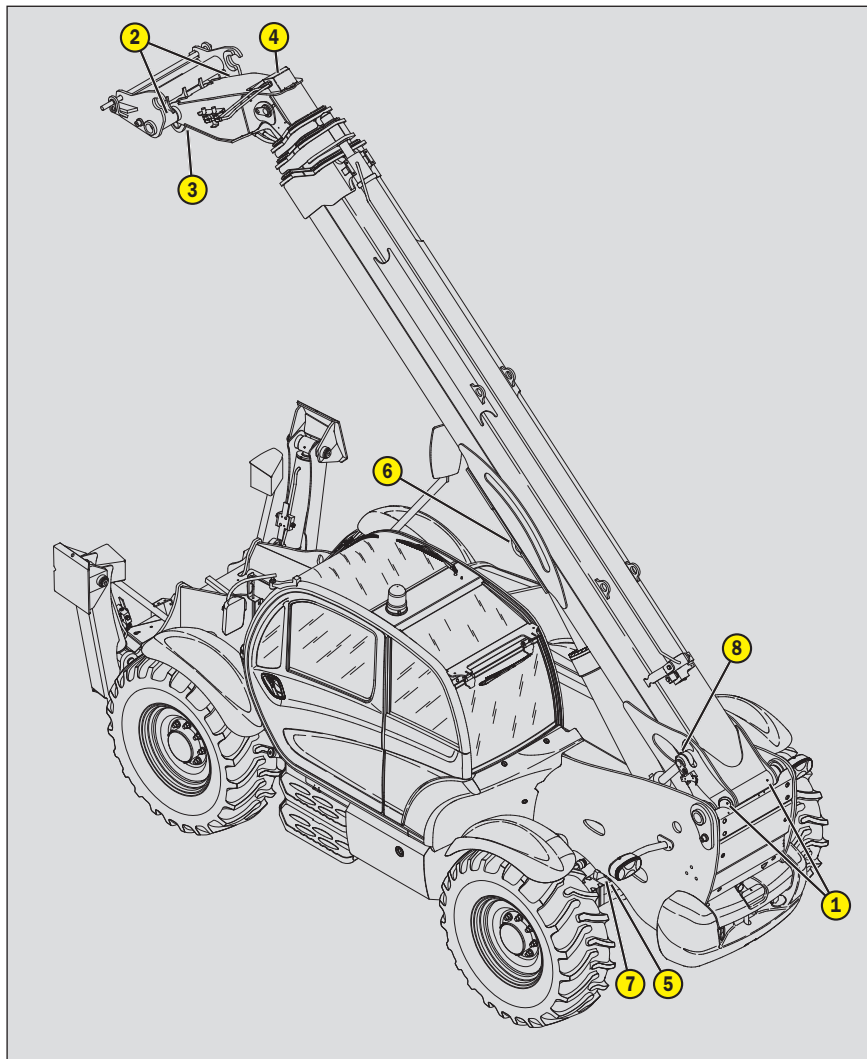



## B6 - HÜDRAULIKA ÕLITASE

### KONTROLLIGE

Paigaldage tõstuk tasasele maapinnale, mootor seisatud, nool sisse tõmmatud ja nii madalas asendis kui võimalik.

- Kontrollige mõõdikust 1 (joonis B6/1). Õige tase peab ulatuma punase punkti juurde.
- Kui vaja, lisage õli (vt: 3 - HOOLDUS: MÄÄRDEAINED JA KÜTUS).
- Tõstke üles kaitsekate 2 (joonis B6/1).
- Eemaldage kork 3 (joonis B6/2).
- Lisage õli, kasutades täiteava 4 (joonis B6/2).

**!** *Kasutage puhast lehtrit. Puhastage õlipaagi suudme serv enne täitmist.*

- Pange kork tagasi.
- Kontrollige vaatluse teel, et voolikud ja paak ei leki.
- Paigaldage tagasi kaitsekate.

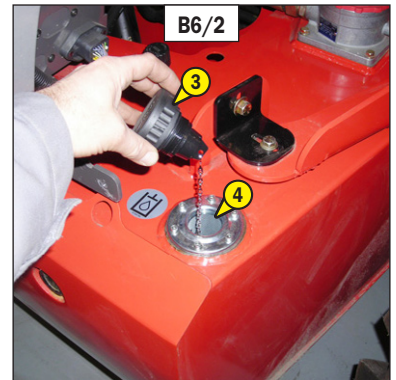
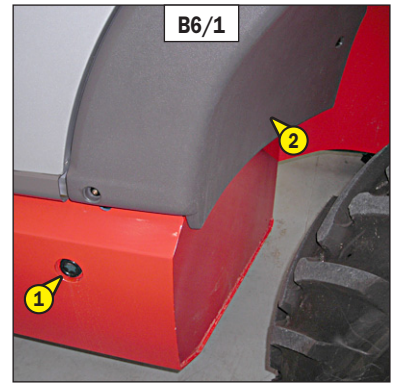

## B7 - PIDURIÕLI TASE

### KONTROLLIGE

Paigaldage tõstuk tasasele pinnale.

- Eemaldage kaitsekate 1 (joonis B7/1) süütevõtme abil.
- Kontrollige paaki 2 (joonis B7/2). Nivoo on õige, ulatudes paagi märgiseni MAX.
- Kui vaja, lisage õli (vt: 3 - HOOLDUS: MÄÄRDEAINED JA KÜTUS).
- Eemaldage kork 3 (joonis B7/2).
- Lisage õli, kasutades täiteava 4 (joonis B7/2).
- Pange kork tagasi.
- Kontrollige vaatluse teel, et voolikud ja paak ei leki.

**!** *Kui piduriõli tase on ebanormaalselt madal, pidage nõu oma volitatud edasimüüjaga.*

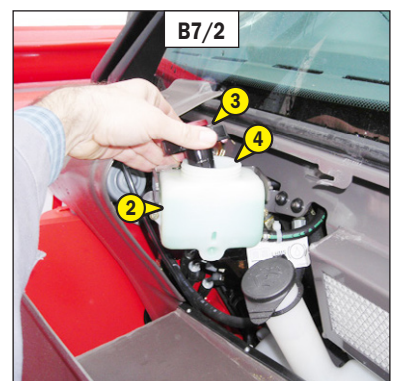

## B8 - KLAASIPESUVEDELIKU TASE

### KONTROLLIGE

- Kontrollige vaatluse teel tasapinda 1 (joonis B8).
- Kui on vaja, lisage klaasipesuvedelikku (vt: 3 - HOOLDUS: MÄÄRDEAINED JA KÜTUS).
- Eemaldage kork 2 (joonis B8).
- Lisage täiteava 3 (joonis B8) kaudu klaasipesuvedelikku.
- Pange kork tagasi.

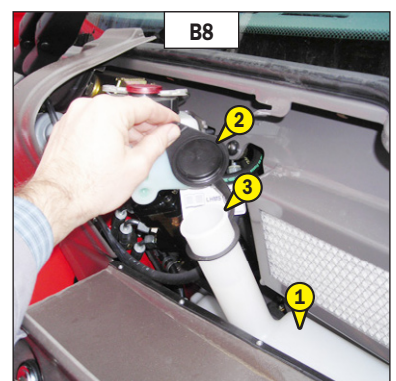

## **B9 - KABIINI VENTILATSIOONIFILTRID**

### **PUHASTAGE**

#### **KABIINIVÄLINE VENTILATSIOONIFILTER**

- Tõstke välja kabiini ventilatsiooni filter 1 (joonis B9/1).
- Puhastage filter õhujoaga.
- Kontrollige filtri seisukorda ja vahetage välja, kui vajalik (vt: 3 - HOOLDUS: FILTRIELEMENDID JA RIHMAD).
- Paigaldage filter tagasi.
- Paigaldage kaitsekate 2 (joonis B9/2) tagasi.

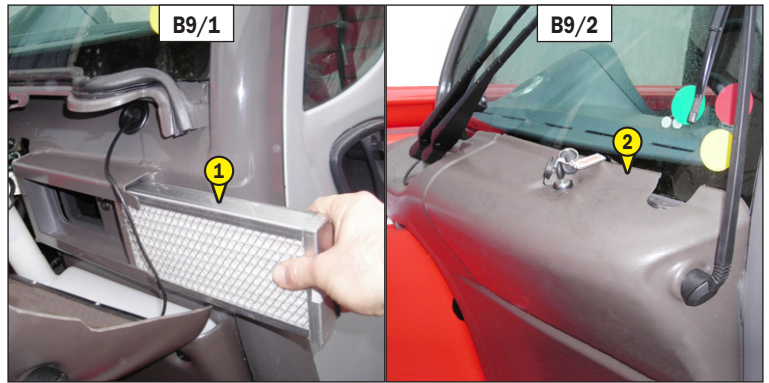

#### **KABIINISISENE VENTILATSIOONIFILTER**

- Tõstke kaitsekate 3 (joonis B9/3) üles.
- Tõstke välja kabiini ventilatsiooni filter 4 (joonis B9/4).
- Puhastage filter õhujoaga.
- Kontrollige filtri seisukorda ja vahetage välja, kui vajalik (vt: 3 - HOOLDUS: FILTRIELEMENDID JA RIHMAD).
- Paigaldage filter tagasi.
- Aseta kaas tagasi.

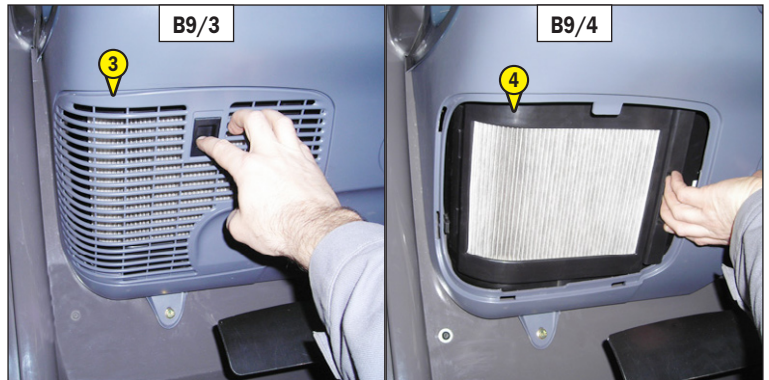

## **B10 - ESI- JA TAGASILLA REDUKTORID**

### **MÄÄRIGE**

Puhastage ja määrige punktid 1 (8 määrdeniplit) (joonis B10) määrdega (vt: 3 - HOOLDUS: MÄÄRDEAINED JA KÜTUS) ja eemaldage määrde ülejäägid.

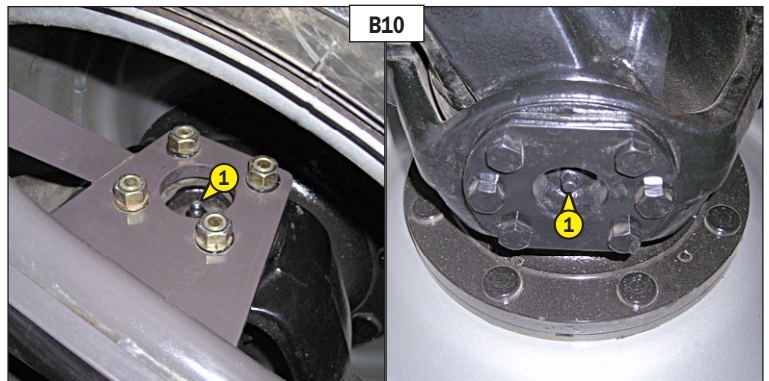

## **B11 - ESI- JA TAGASILLA TELG**

### **MÄÄRIGE**

Puhastage ja määrige punktid 1 (4 määrdeniplit) (joonis B11) määrdega (vt: 3 - HOOLDUS: MÄÄRDEAINED JA KÜTUS) ja eemaldage määrde ülejäägid.

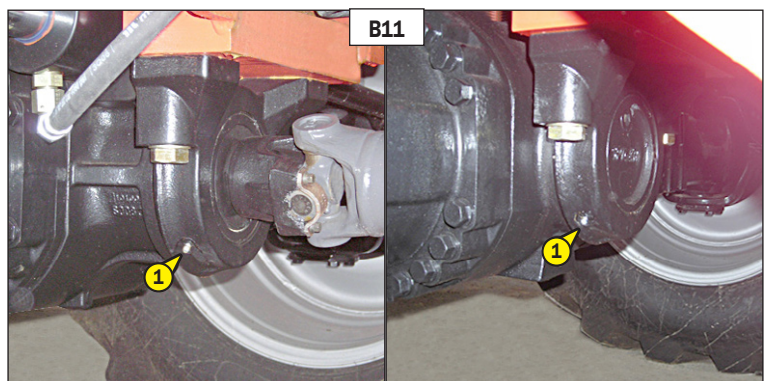

## **B12 - KALLUTUSKORREKTOR**

### **MÄÄRIGE**

Puhastage ja määrige järgmised punktid määrdega (vt: 3 - HOOLDUS: MÄÄRDEAINED JA KÜTUS) ning eemaldage ülejäänud määrde.

- 1 - Kallutuskorrektori silindri kann telje määrdeniplit (1 määrdeniplit) (joonis B12).
- 2 - Kallutuskorrektori silindri otsa telje määrdeniplit (1 määrdeniplit) (joonis B12).

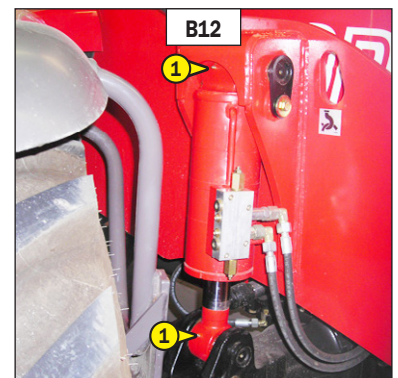



## **B13 - TUGIJALAD**

### **MÄÄRIGE**

Puhastage ja määrige järgmised punktid määrdega (vt: 3 - HOOLDUS: MÄÄRDEAINED JA KÜTUS) ning eemaldage ülejäänud määrde.

- 1 - Tugijalgade silindri kanna telje määrdeniplid (2 määrdeniplit) (joonis B13/1).
- 2 - Tugijalgade silindri otsa telje määrdeniplid (2 määrdeniplit) (joonis B13/2).
- 3 - Tugijalgade telgede määrdeniplid (2 määrdeniplit) (joonis B13/3).

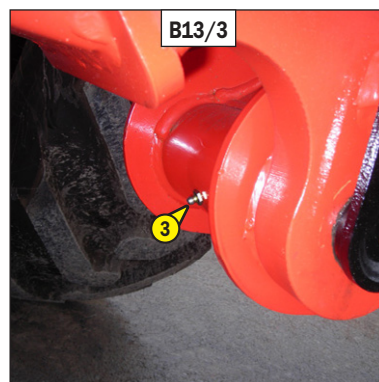
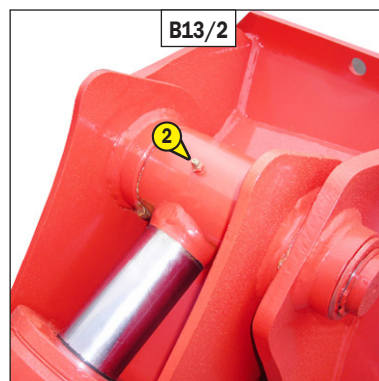
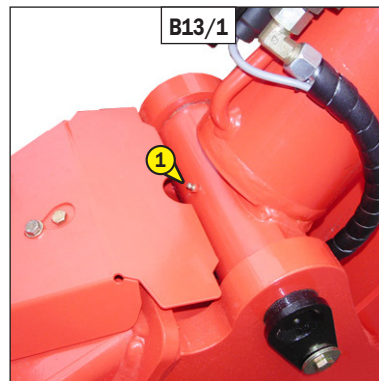

## **B14 - LIHTNE KÜLGNIHUTUSRAAM (TSDL) (LISASEADMENA)**

### **MÄÄRIGE**

Puhastage ja määrige järgmised punktid määrdega (vt: 3 - HOOLDUS: MÄÄRDEAINED JA KÜTUS) ja eemaldage määrde ülejääk.

- 1 - Määrdenippel kandeplaadil (8 määrdeniplit) (joonis B14).

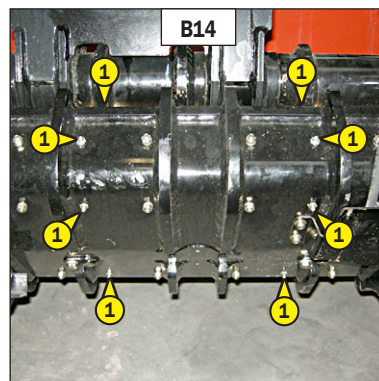



## C - IGA 250 TUNNI JÄRGNE HOOLDUS

Tehke kõik eelnevad toimingud, mis on kirjeldatud eelmises osas, ja ka järgnevad hooldused.

### C1 - GENERAATORI RIHMA PINGUTUS

KONTROLLIGE - REGULEERIGE

- Kapotikaane avamiseks tõmmake kabiinis paiknevast hoovast.
- Keerake kinnituspoldid 1 (joonis C1/1) lahti.
- Eemaldage kaitsekate 2 (joonis C1/1).
- Kontrollige rihma, et avastada kulumise märke ja mõrasid ning vahetage välja, kui see on vajalik (vt: 3 - HOOLDUS: FILTRIELEMENDID JA RIHMAD).
- Kontrollige rihma pingust väntvõlli ja generaatori rihmarataste vahel.
- Tavalise pöidlavajutuse korral (45 N) on võnkeamplituud umbes 10 mm.
- Vajadusel reguleerige.
- Keerake polte 3 (joonis C1/2) kaks või kolm pööret lahti.
- Keerake generaatorit nii, et saate vajaliku rihma pinguse.
- Keerake poldid 3 (joonis C1/2) kinni (jõumoment 22 Nm).
- Paigaldage tagasi kaitsekate.

**!** Kui generaatori rihm on vahetatud, kontrollige rihma pingust pärast 20 töötundi.

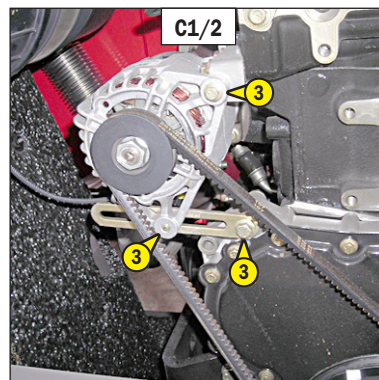
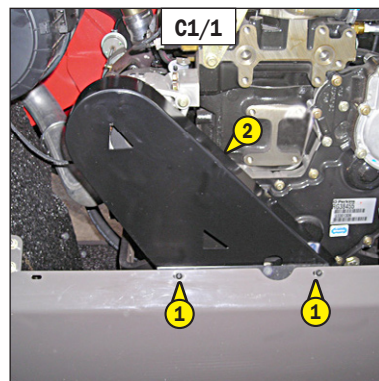

### C2 - KOMPRESSORI RIHMA PINGUS (LISASEADMENA ÕHUKONDISIONEER)

KONTROLLIGE - REGULEERIGE

### C3 - GENERAATORI RIHMA PINGUTUS (LISASEADMENA KONDITSIONEER)

KONTROLLIGE - REGULEERIGE

- Kapotikaane avamiseks tõmmake kabiinis paiknevast hoovast.
- Keerake kinnituspoldid 1 (joonis C2/1) lahti.
- Eemaldage kaitsekate 2 (joonis C2/1).

**!** Pärast kompressori rihma pingutamist reguleerige ka generaatori rihma pingust.

#### KOMPRESSORI RIHM

- Kontrollige rihma, et avastada kulumise märke ja mõrasid ning vahetage välja, kui see on vajalik (vt: 3 - HOOLDUS: FILTRIELEMENDID JA RIHMAD).
- Kontrollige rihma pingust väntvõlli ja kompressori rihmarataste vahel.
- Tavalise pöidlavajutuse korral (45 N) on võnkeamplituud umbes 10 mm.
- Vajadusel reguleerige.
- Keerake polti 3 (joonis C2/2) kaks või kolm pööret lahti.
- Keerake kompressorit nii, et saate vajaliku rihma pinguse.
- Keerake poldid 3 (joonis C2/2) kinni (jõumoment 22 Nm).

#### GENERAATORI RIHM

- Kontrollige rihma, et avastada kulumise märke ja mõrasid ning vahetage välja, kui see on vajalik (vt: 3 - HOOLDUS: FILTRIELEMENDID JA RIHMAD).
- Kontrolli rihma pingutust kompressori ja generaatori rihmarataste vahel.
- Tavalise pöidlavajutuse korral (45 N) on võnkeamplituud umbes 10 mm.
- Vajadusel reguleerige.
- Keerake polti 4 (joonis C2/3) kaks või kolm pööret lahti.
- Keerake generaatorit nii, et saate vajaliku rihma pinguse.
- Keerake poldid 4 (joonis C2/3) kinni (jõumoment 22 Nm).
- Paigaldage tagasi kaitsekate.

**!** Generaatori rihma vahetamise korral kontrolli rihma pingust pärast 20 töötundi.

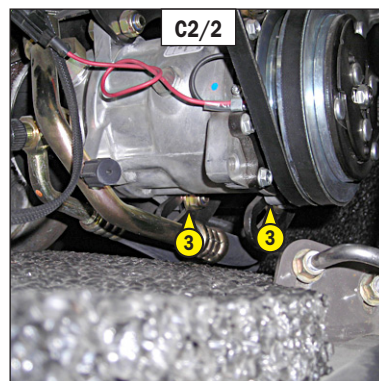
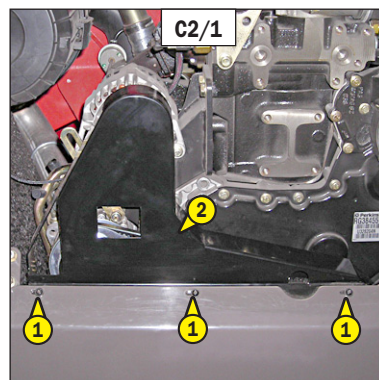
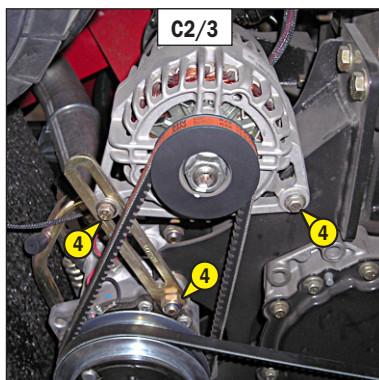

## **C4 - KABIINI VENTILATSIOONIFILTRID**

**VAHETAGE**

### **KABIINIVÄLINE VENTILATSIOONIFILTER**

- Eemaldage kaitsekaas 1 (joonis C4/1) süütevõtme abil.
- Tõstke välja kabiini ventilatsiooni filter 2 (joonis C4/2) ja asendage uue filtriga (vt: 3 - HOOLDUS: FILTRIELEMENID JA RIHMAD).
- Paigaldage tagasi kaitsekate.

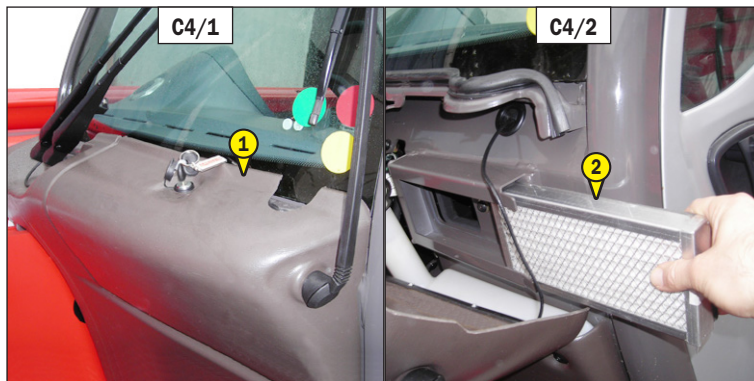

### **KABIINISISENE VENTILATSIOONIFILTER**

- Tõstke kaitsevõre 3 (joonis C4/3) üles.
- Tõstke välja kabiini ventilatsiooni filter 4 (joonis C4/4) ja asendage uue filtriga (vt: 3 - HOOLDUS: FILTRIELEMENID JA RIHMAD).
- Aseta kaas tagasi.

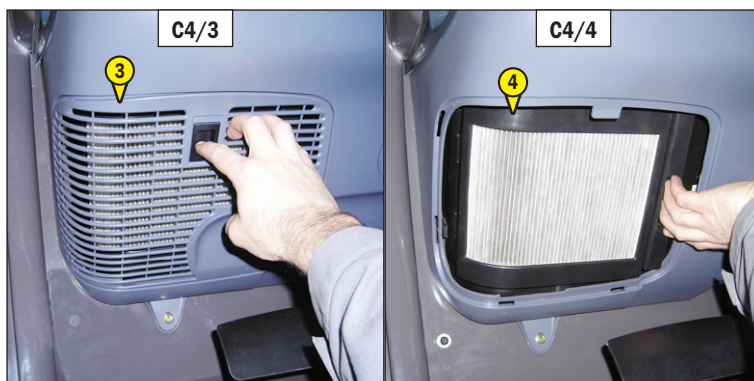

## **C5 - ESI- JA TAGASILLA DIFERENTSIAALI ÕLI TASAPIND**

**KONTROLLIGE**

Parkige tõstuk tasasele pinnale, mootor seisatud.

- Eemaldage taseme 1 kork (joonis C5), õli peab olema ava servani.
- Lisage õli, kui vaja (vt: 3 - HOOLDUS: MÄÄRDEAINED JA KÜTUS), kasutades täiteava 2 (joonis C5).
- Asetage tagasi ja pingutage taseme 1 kork (joonis C5) (pingutusjõud 34 kuni 49 Nm).

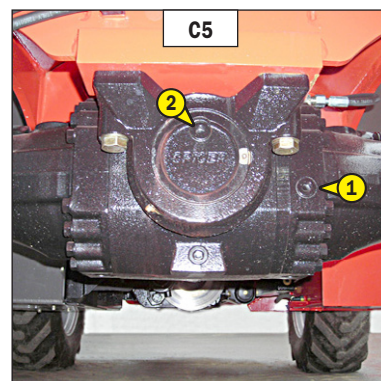

## **C6 - ESI- JA TAGARATASTE REDUKTORITE ÕLITASE**

**KONTROLLIGE**

Parkige tõstuk tasasele pinnale, mootor seisatud.

- Kontrollige iga ratta reduktori õli tasapinda.
- Asetage taseme 1 kork (joonis C6) horisontaalsesse asendisse.
- Eemaldage taseme kork, õli peab olema ava servani.
- Lisage õli, kui vaja (vt: 3 - HOOLDUS: MÄÄRDEAINED JA KÜTUS) sama ava kaudu.
- Paigaldage ja pingutage tasemekork (pingutusjõu momendiga 34 kuni 49 Nm).

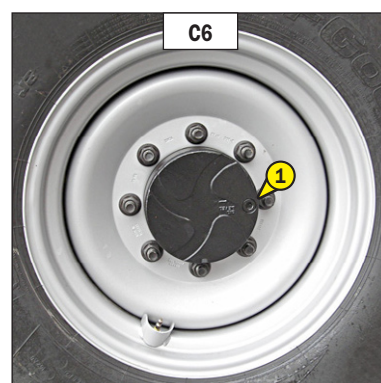



## D - IGA 500 TUNNI JÄRGNE HOOLDUS

Tehke kõik eelnevad toimingud, mis on kirjeldatud eelmises osas, ja ka järgnevad hooldused.

### D1 - MOOTORI ÕLI

TÜHJENDAGE

### D2 - MOOTORI ÕLIFILTER

VAHETAGE

Paigutage tõstuk tasasele maapinnale, laske mootoril töötada tühikäigul mõned minutid, seejärel seisake mootor.

#### ÕLI VÄLJALASKMINE

- Kapotikaane avamiseks tõmmake kabiinis paiknevast hoovast.
- Eemaldage paneel 1 (joonis D1/1).
- Asetage konteiner väljalaskeava alla ja keera lahti ava 2 (joonis D1/2).
- Eemaldage täiteava kork 3 (joonis D1/3), et õli saaks täielikult välja voolata.

**!** Vabanegge väljalastud õlist loodussõbralikul moel.

#### ÕLIFILTRI VAHETAMINE

- Eemaldage õlifilter 4 (joonis D1/2) ja filtri tihend ning visake need ära.
- Puhastage filtri kronstein puhta ebemevaba riidega.
- Õlitage kergelt tihendit ja keerake uus filter kronsteinile paigale (vt 3 - HOOLDUS: FILTRIELEMENDID JA RIHMAD).

**!** Kinnitage filter käsitsi ja lukustage see kohale 1/4 pöördega.

#### ÕLIGA TÄITMINE

- Asetage väljavooluava kork 2 tagasi ja keerake kinni (joonis D1/2).
- Täitke õliga (vt: 3 - HOOLDUS: MÄÄRDEAINED JA KÜTUS), kasutades täiteava 5 (joonis D1/3).
- Oodake mõni minut, lastes voolaval õlil karterisse koguneda.
- Käivitage mootor ja laske sel töötada mõned minutid.
- Kontrollige võimalikke lekkeid väljavooluava ja õlifiltri juures.
- Peatage mootor, oodake mõni minut ja kontrollige taset kahe märgi vahel mõõtevarjal 6 (joonis D1/3).
- Lisage õli, kui on vaja.
- Asetage tagasi paneel 1 (joonis D1/1).

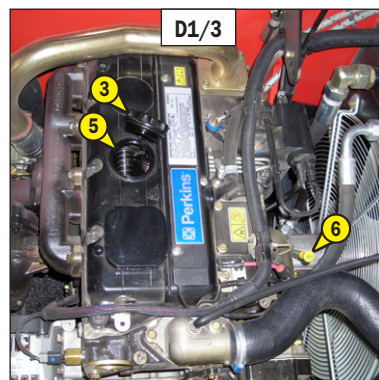
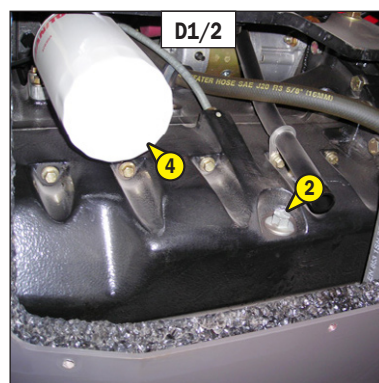
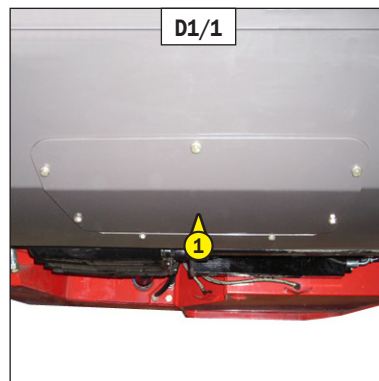

### D3 - KUIVA ÕHU FILTRIELEMENT

VAHETAGE

Masina kasutamiseks tolmuses keskkonnas on olemas eelfilterelement, vt: 3 - HOOLDUS: FILTRIELEMENDID JA RIHMAD. Kontrollimise ja puhastamise perioodi peab vähendama (kuni 250 tunni järel raskes töökeskkonnas ja eelfiltri puhul).

**!** Filtripadruni vahetus peab toimuma puhtas keskkonnas ja seisatud mootoriga. Ärge käivitage mootorit, kui filtripadrun on eemaldatud või kahjustatud.

- Kapotikaane avamiseks tõmmake kabiinis paiknevast hoovast.
- Vabastage fiksaatorid ja eemaldage kate 1 (joonis D3).
- Eemaldage filtripadrun 2 (joonis D3) ettevaatlikult, et tolmu pudeneks maha võimalikult vähe.
- Jätke turvapadrun oma kohale.
- Puhastage alljärgnevad osad niiske puhta ebemevaba lapiga.
  - Filtri ja kate sisepinnad.
  - Õhu imitoru sisepinnad.
  - Filtri ja kate tihendi pinnad.
- Kontrollige lödvikute ühendusi ja seisundit mootori juures, samuti filtri ummistusindikaatori ühendusi ja seisundit.
- Enne paigaldamist kontrollige uue filterelemendi seisukorda (vt: 3 - HOOLDUS: FILTRIELEMENDID JA RIHMAD).
- Sobitage filtripadrun filtri teljele ja tõugake see sisse, vajutades filtri servadele, aga mitte keskele.
- Asetage kate tagasi, suunates klappi allapoole.

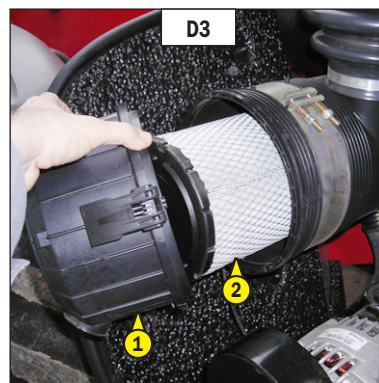

## D4 - KÜTUSE EELFILTRI ELEMENT

VAHETAGE

**!** Veenduge, et süüde on väljas. Vastasel korral hakkab kütus pritsima, kui pump on pinges all.

- Kapotikaane avamiseks tõmmake kabiinis paiknevast hoovast.
- Puhastage hoolikalt filtri välispind ja selle kronstein, et hoida ära tolmu sattumine süsteemi.
- Asetage eelfiltri alla konteiner ja tühjendage see ärajuhtimisava kaudu 1 (joonis D4).
- Eemaldage puhastuskork 2 (joonis D4), et kindlustada õli täielik väljavoolamine.
- Keerake lahti kinnituspolt 3 (joonis D4).
- Eemaldage nõu 4 (joonis D4) ja visake ära filtrielement 5 (joonis D4) ning selle tihendid.
- Puhastage filtri otsa sisemus ning nõu puhtasse diislikütusesse kastetud pintsliga.
- Pange kõik kokku tagasi uue elemendi ja uute tihenditega (vt: 3 - HOOLDUS: FILTRIELEMENDID JA RIHMAD).
- Vajadusel viige toitesüsteemis läbi puhastus (vt: 3 - HOOLDUS: G1 - TOITESÜSTEEM).

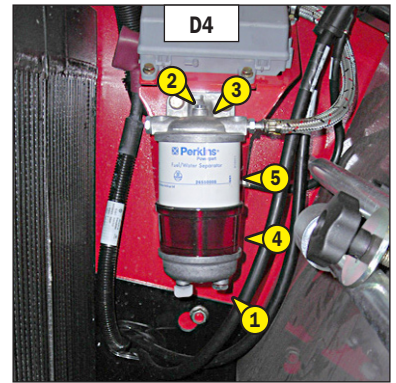

## D5 - KÜTUSEFILTRI ELEMENT

VAHETAGE

**!** Veenduge, et süüde on väljas. Vastasel korral hakkab kütus pritsima, kui pump on pinges all.

- Kapotikaane avamiseks tõmmake kabiinis paiknevast hoovast.
- Puhastage hoolikalt filtri välispind ja selle kronstein, et hoida ära tolmu sattumine süsteemi.
- Asetage filtri alla mahuti ja tühjendage filter ärajuhtimisava 1 (joonis D5/1) kaudu.
- Vabastage filtri korpus 2 (joonis D5/1).
- Eemaldage filtripadrunit, surudes filtripadrunit 3 (joonis D5/2) alla vastu vedrusurvet ja pöörake seda vasakule, et seda välja tõmmata.
- Asetage paigale uus filtripadrunit (vt: 3 - HOOLDUS: FILTRIELEMENDID JA RIHMAD), surudes padrunit 3 alla (joonis D5/2) vastu vedrusurvet ja pöörake seda paremale, et see filtrikorpuse sisse lukustada.
- Asetage uus tihend 4 (joonis D5/2) filtrikorpusele ja määrige kontaktpindu, kasutades puhast mootoriõli.
- Paigaldage filtrikorpus tagasi hoidekronsteini sisse, suruge see käsitsi paika ja lukustage veerandpöördega.
- Asetage väljavooluava kork 1 (joonis D5/1) tagasi ja pingutage.
- Enne mootori käivitamist hoidke süüdet sees kolm minutit, et etteandepump saaks filtrist õhu eemaldada.
- Käivitage mootor ja kontrollige, et ei oleks lekkeid.
- Vajadusel viige toitesüsteemis läbi puhastus (vt: 3 - HOOLDUS: G1 - TOITESÜSTEEM).

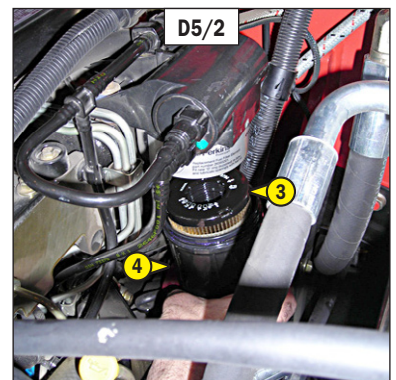
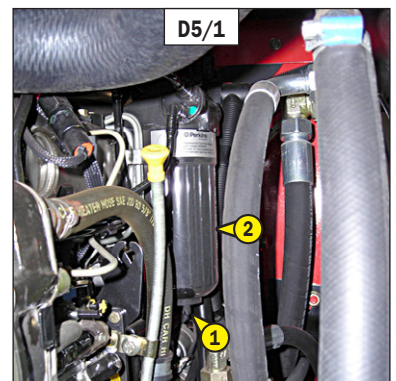



## D6 - HÜDROTAGASIVOOLU ÕLIFILTRI PADRUN

VAHETAGE

Seisake mootor tasasel maapinnal, laske õli rõhk süsteemist välja, liigutades hüdraulika juhtkange.

**!** Puhastage hoolikalt filtri välispind ja ümbrus enne igasugust tööd, et hoida ära hüdro süsteemi mis tahes saastamise ohtu.

- Tõstke üles kaitsekate 1 (joonis D6/1).
- Eemaldage täiteava kork 2 (joonis D6/2) ja keerake lahti kate 3 (joonis D6/2) kahe kuni kolme pöörde võrra.
- Oodake mõni minut, et õli valguks anumasse.
- Eemaldage kate ning keerake ettevaatlikult filtripadrund 4 lahti (joonis D6/3).
- Asetage komplekt puhtasse nõusse.
- Eemaldage pea 5 korpusest 6 (joonis D6/4) seda pigistades.
- Vahetada padrun 7 välja (joonis D6/5) uue vastu (vt: 3 - HOOLDUS: FILTRIELEMENID JA RIHMAD).
- Paigaldage komplekt paigale, seejärel keerake kate kinni.
- Asetage täiteava kork tagasi.
- Paigaldage tagasi kaitsekate.

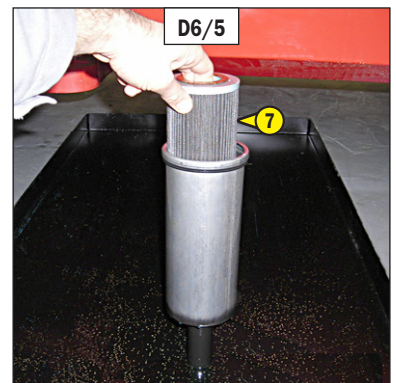
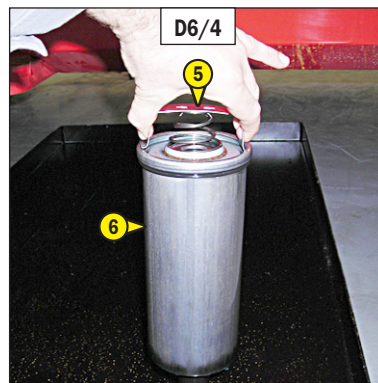
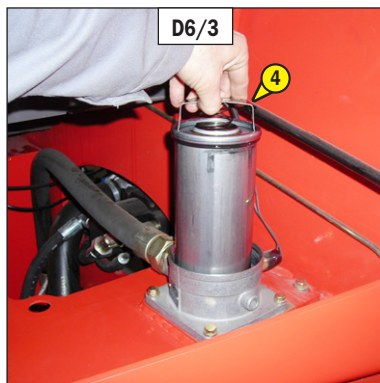
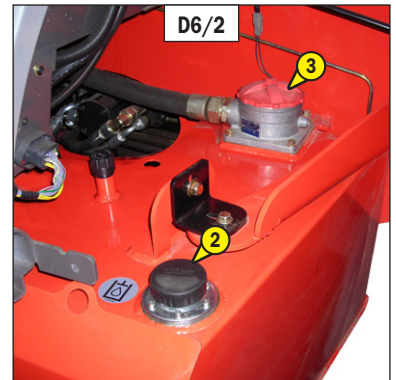
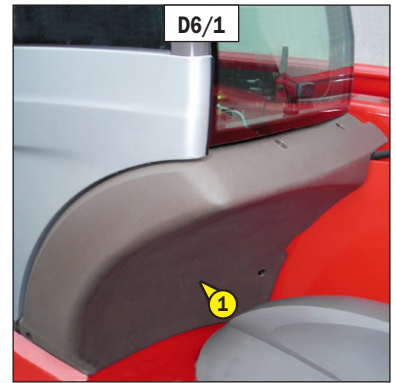

## D7 - ESI- JA TAGASILLA DIFERENTSIAALI ÕLI

TÜHJENDAGE

Parkige tõstuk tasasele pinnale, mootor seisatud ja diferentsiaali õli veel soe.

**!** Vabanegge väljalastud õlist loodussõbralikul moel.

- Asetage väljalaskeavad 1 (joonis D7) alla konteiner ja keerake nende korgid lahti.
- Eemaldage taseme 2 kork (joonis D7) ja täitekork 3 (joonis D7), et õli saaks täielikult välja voolata.
- Paigaldage ja kinnitage tagasi väljalaskeavade 1 korgid (joonis D7) (momendiga 34 kuni 49 Nm).
- Täitke õliga (vt: 3 - HOOLDUS: MÄÄRDEAINED JA KÜTUS), kasutades täiteava 3 (joonis D7).
- Tase on õige, kui õlitase kattub taseme 2 väljavooluavaga (joonis D7).
- Kontrollige võimalikke lekkeid väljavoolu korkide juures.
- Paigaldage ja pingutage tasapinna 2 kork (joonis D7) (jõumomendiga 34 kuni 49 Nm) ning täiteava kork 3 (joonis D7) (jõumomendiga 34 kuni 49 Nm).
- Korrake seda toimingut tagasilla juures.

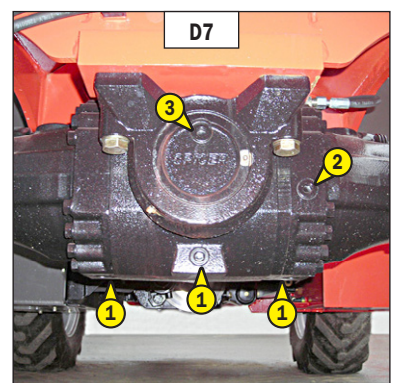



## E - IGA 1000 TUNNI JÄRGNE HOOLDUS

Tehke kõik eelnevad toimingud, mis on kirjeldatud eelmises osas, ja ka järgnevad hooldused.

### E1 - KÜTUSEPAAK

PUHASTAGE

### E2 - KÜTUSEPAAGI IMIFILTER

VAHETAGE

**!** Nimetatud toimingute ajal ärge suitsetage ega tulge lahtise leegiga lähedale.

Parkige tõstuk tasasele pinnale, mootor seisatud.

- Kontrollige hoolega järele, et kütusesüsteemi ja paagi tundlikumad osad ei leki.
- Juhul kui avastate lekked, võtke ühendust masina edasimüüjaga.

**!** Ärge püüdke ise keevitada ega teha muid parandustöid - see võib põhjustada plahvatuse või tulekahju.

- Asetage väljalaskevade 1 (joonis E1/1) alla konteiner ja keerake nende korgid lahti.
- Eemaldage täitekork 2 (joonis E1/2), et õli voolaks täielikult välja.
- Loputage kümne liitri puhta kütusega, kasutades täiteava 3 (joonis E1/2).
- Pange tagasi ja keerake väljavooluava kork kinni (jõumomendiga 29-39 Nm).
- Avage kast 4 (joonis E1/3).
- Keerake lahti kütusepaagi imifilter 5 (joonis E1/4) ja asendage see uuega (vt: 3 - HOOLDUS: FILTRIELEMENDID JA RIHMAD).
- Täitke paak puhta ja filtreeritud kütusega, kasutades täiteava.
- Asetage täiteava kork tagasi.
- Vajadusel viige toitesüsteemis läbi puhastus (vt: 3 - HOOLDUS: G1 - TOITESÜSTEEM).

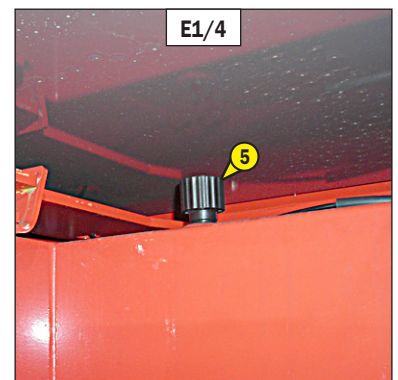
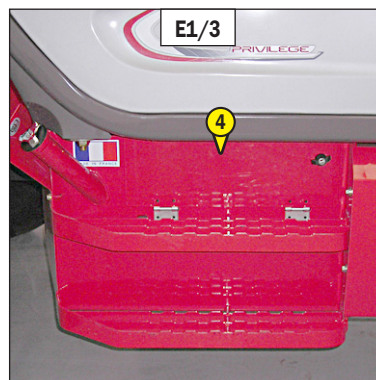
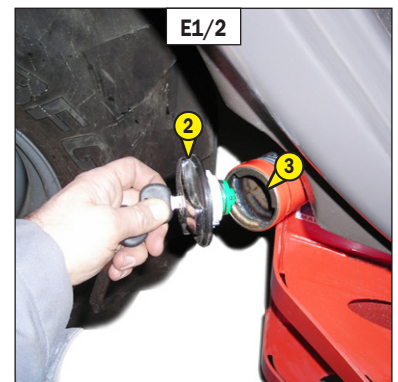
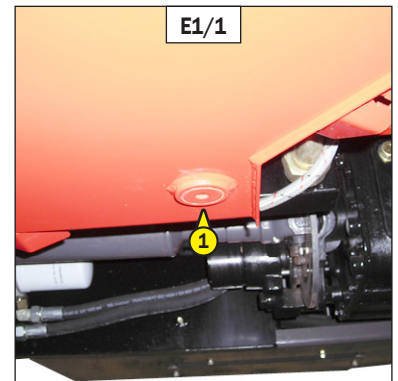

### E3 - KUIVA ÕHU FILTRI TURVAPADRUN

VAHETAGE

- Kuiva õhu filtri padruni/elementi maha ja peale monteerimiseks vt: 3 - HOOLDUS: D3 - ÕHUFILTRI PADRUN.
- Eemaldage ettevaatlikult kuiva õhu filtri turvapadrundi 1 (joonis E3), et tolmu pudeneks maha võimalikult vähe.
- Puhastage tihendi pind niiske puhta ebemevaba riidelapiga.
- Enne paigaldamist kontrollige uue turvapadrundi seisukorda (vt: 3 - HOOLDUS: FILTRIELEMENDID JA RIHMAD).
- Sobitage filtripadrundi filtri teljele ja lükake see sisse, vajutades filtri servadele, mitte keskele.

MÄRKUS: Filtri turvapadrundi vahetamise intervall on pakutud soovituslikuna. Turvapadrunit tuleb vahetada iga kahe õhufiltri padruni vahetamise järel.

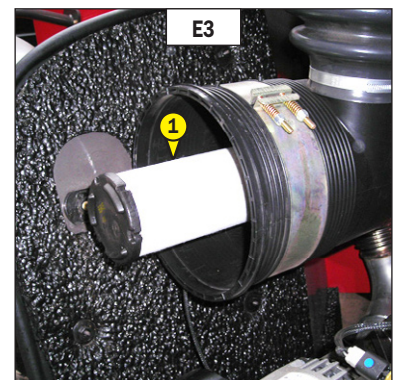



## E4 - KÄIGUKASTI ÕLI

TÜHJENDAGE

## E5 - KÄIGUKASTIÕLI FILTER

VAHETAGE

Paigaldage tõstuk tasasele maapinnale ja seisake mootor. Käigukasti õli peab olema veel soe.

### ÕLI VÄLJALASKMINE

- Eemaldage katteplaat 1 (joonis E4/1).
- Asetage väljalaskeava 2 (joonis E4/2) alla konteiner ja keerake kork lahti.
- Eemaldage mõõtevarras 3 (joonis E4/3), et õli voolaks täielikult välja.

**!** Vabanegge väljalastud õlist loodussõbralikul moel.

### ÕLIFILTRI VAHETAMINE

- Keerake lahti käigukasti õlifilter 4 ja tihend ning visake need ära (joonis E4/4).
- Puhastage filtri kronstein puhta ebemevaba riidega.
- Õlitage kergelt tihendit ja keerake uus filter kronsteinile paigale (vt 3 - HOOLDUS: FILTRIELEMENDID JA RIHMAD).

**!** Kinnitage filter käsitsi ja lukustage see kohale 1/4 pöördega.

### ÕLIGA TÄITMINE

- Asetage tagasi ja pingutage väljavooluava kork 2 (joonis E4/2) (jõumoment 34 kuni 54 Nm).
- Täitke õliga (vt: 3 - HOOLDUS: MÄÄRDEAINED JA KÜTUS), kasutades täiteava 5 (joonis E4/3) ja paigaldage mõõtevarras 3 (joonis E4/3) tagasi.
- Käivitage mootor ja laske sel töötada mõned minutid.
- Kontrollige võimalikke lekkeid väljavooluava ja õlifiltri juures.
- Seisake mootor ja viie minuti pärast kontrollige õlivarrast 3 (joonis E4/3) õige tasapind on MAX kriipsu juures.
- Lisage õli, kui on vaja.
- Asetage tagasi katteplaat 1 (joonis E4/1).

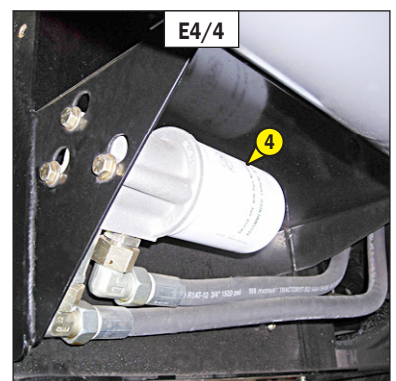
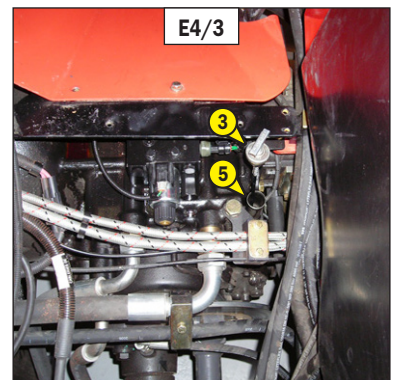
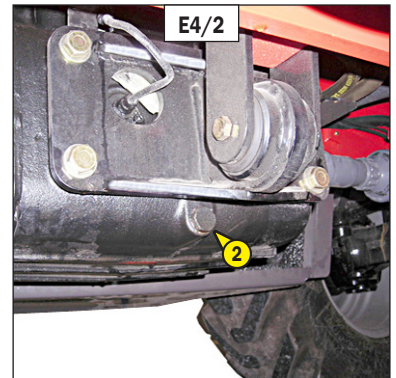
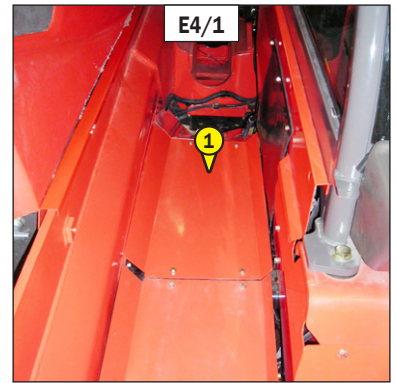



## E6 - HÜDROÕLI

TÜHJENDAGE

## E7 - HÜDROÕLI PAAGI IMIFILTER

VAHETAGE

## E8 - HÜDROÕLI PAAGI IMIFILTER

PUHASTAGE

## E9 - PIDURISÜSTEEMI AKUMULAATORI FILTER

VAHETAGE

## E10 - JAOTURI JUHTIMISKESKUSE FILTER

VAHETAGE

Parkige tõstuk tasasele maapinnale, mootor seisatud, nool sisse tõmmatud ja nii madalas asendis kui võimalik.

**!** Iga kord enne töödega alustamist puhasta hoolikalt väljavooluavade ja imifiltri katte ümbrus hüdraulilise õli paagil.

### ÕLI VÄLJALASKMINE

- Tõstke üles kaitsekate 1 (joonis E6/1).
- Asetage väljalaskeavade 2 (joonis E6/2) alla konteiner ja keerake nende korgid lahti.
- Eemaldage täitekork 3 (joonis E6/3), et õli voolaks täielikult välja.

**!** Vabanegge väljalastud õlist loodussõbralikul moel.

### IMIFILTRI VAHETAMINE

- Keerake imifilter 4 lahti (joonis E6/3) ning asendage see uuega (vt: 3 - HOOLDUS: FILTRIELEMENDID JA RIHMAD).

### SÕELA PUHASTAMINE

- Ühendage lahti lödvik 5 (joonis E6/4).
- Eemaldage ja puhastage sõel 6 (joonis E6/4), kasutades suruõhu juga, kontrollige sõela seisukorda ja asendage või vahetage välja, kui on vajalik (vt: 3 - HOOLDUS: FILTRIELEMENDID JA RIHMAD).
- Paigaldage sõel tagasi, veendudes et tihend paikneb korrektselt.

### PIDURISÜSTEEMI AKUMULAATORI FILTER

- Keerake lahti kork 7 (joonis E6/5), eemaldage filter ning vahetage see uue vastu välja.
- Paigaldage kork 7 (joonis E6/5) tagasi ja pingutage kinni (pingutusjõu momendiga 70 kuni 80 Nm).

### JAOTURI JUHTIMISKESKUSE FILTRI VÄLJAVAHETAMINE

MT 1440 EP PRIVILEGE

MT 1840 EP PRIVILEGE

- Keerake lahti mõlemad vahejätkud 8 (joonis E6/6) ja asendage filter 9 (joonis E6/6).

**!** Jälgige, et asetate filtri 9 noolega samasse suunda (joonis E6/6).

### ÕLIGA TÄITMINE

- Asetage tagasi ja pingutage kinni väljavooluava kork 2 (joonis E6/2) (jõumoment 29 kuni 39 Nm).
- Täitke õliga (vt: 3 - HOOLDUS: MÄÄRDEAINED JA KÜTUS), kasutades täiteava 10 (joonis E6/3).

**!** Kasutage puhast mahutit ja lehrtit ning puhastage täiteava ümbrus enne täitmist.

- Kontrollige õlitaset vaateavast 11 (joonis E6/7), õlitase peab olema vaateava punase punkti juures.
- Kontrollige võimalikke lekkeid väljavoolu korgi juures.
- Asetage tagasi täiteava kork 3 (joonis E6/3).

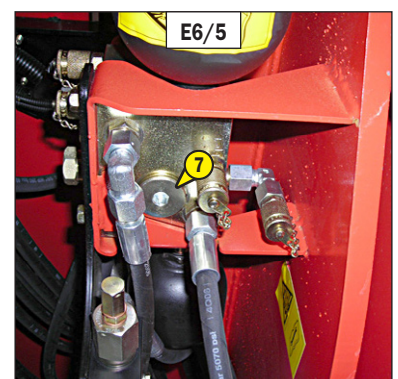
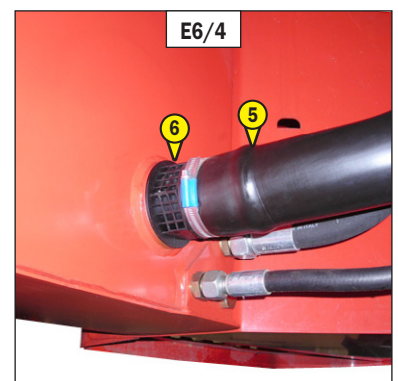
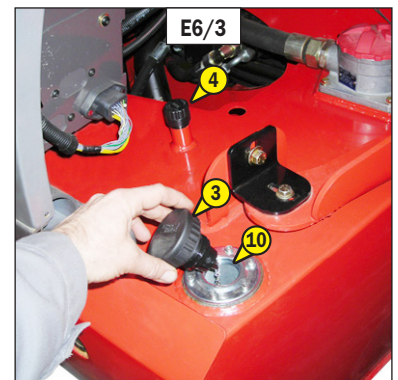
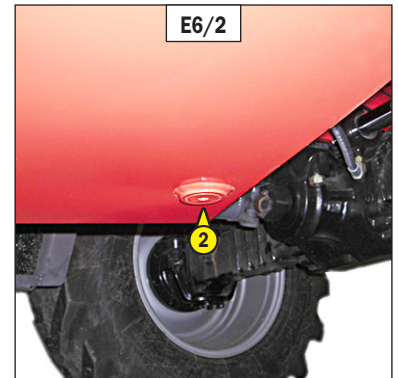
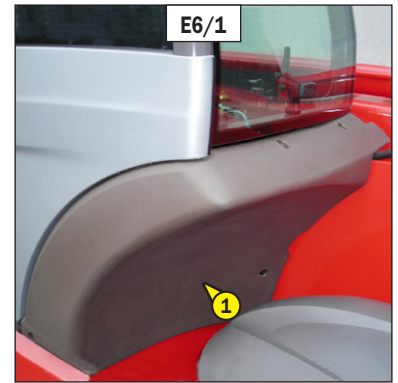

## HÜDROSÜSTEEMI PUHASTAMINE

MT 1440 PRIVILEGE

MT 1840 PRIVILEGE

- Laske mootoril töötada (gaasipedaal poole peal) 5 minutit midagi tõstukul kasutamata. Seejärel kasutage kõiki hüdroajamiga tehtavaid liigutusi 5 minutit (välja arvatud rooli ja pidurit).
- Kiirendage mootorit täiskiirusele 1 minutiks, seejärel kasutage roolisüsteemi ja sõidupidureid.
- See toiming kindlustab saasteainete vähenemise hüdroosüsteemis, juhtides õli läbi tagasivoolu filtri.

MT 1440 EP PRIVILEGE

MT 1840 EP PRIVILEGE

Seda peab tegema volitatud edasimüüja pärast igakordset õli vahetamist. Hüdroõli, mida süsteemis kasutatakse, peab vastama kvaliteediklassile 8 (vastavalt NAS 1638-le). Teie volitatud edasimüüja peab olema võimeline puhastama hüdroosüsteemi, kasutades selleks välisseadmeid. Samuti kontrollima õli kvaliteeti, et kindlustada hüdroosüsteemi osade pikaajaline töö, eriti peapumba töö.

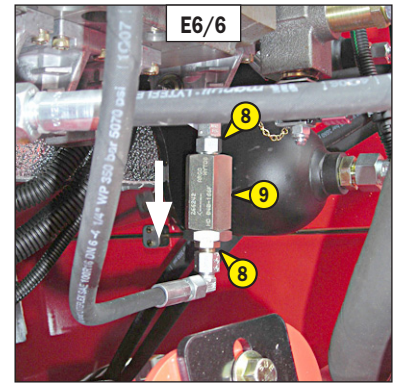

## E11 - TURVAVÖÖ

KONTROLLIGE

TURVAVÖÖ, KAHE KINNITUSPUNKTIGA

- Kontrollige järgnevaid punkte:
  - Turvavöö kinnitusi istme külge.
  - Turvavöö pandla ja lukustusmehhanismi puhtust.
  - Lukustusmehhanismi vabastusseadet.
  - Rihma seisukorda (lõiked, servade lokkimise).

RULLIGA TURVARIHM, KAHE KINNITUSPUNKTIGA

- Kontrollige punkte, mis on loetletud ülalpool ja lisaks veel järgnevat:
  - Rihma korrektset rullumist.
  - Rulli hoidjate seisukorda.
  - Rulli lukustusmehhanism, kui rihma järsult tõmmata.

MÄRKUS: Pärast õnnetust vahetage rihm.

**⚠ Mitte mingil juhul ei tohi laadurit kasutada, kui turvarihm ei ole korras (kinnitus, lukustus, sisselõiked, rebendid vms). Parandage või vahetage turvarihm otsekohe.**

## E12 - ESI- JA TAGARATASTE REDUKTORITE ÕLI

TÜHJENDAGE

Parkige tõstuk tasasele maapinnale, mootor seisatud ja reduktorite õli veel soe.

**⚠ Vabanegge väljalastud õlist loodussõbralikul moel.**

- Tühjendage ja vahetage iga esiratta reduktori õli.
- Asetage väljalaskeava kork 1 (joonis E12) positsiooni A.
- Asetage konteiner väljalaskeava alla ja keerake kork lahti.
- Laske õlil täielikult välja valguda.
- Asetage väljalaskeava positsiooni B, nagu tasemeava.
- Täitke õliga (vt: 3 - HOOLDUS: MÄÄRDEAINED JA KÜTUS), kasutades tasemeava 1 (joonis E12).
- Tase on õige, kui õli on samal tasemel täiteavaga.
- Pange tagasi ja keerake väljavooluava kork kinni (jõumomendiga 34 kuni 49 Nm).

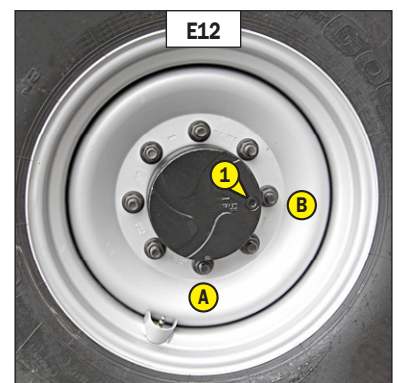

## F - IGA 2000 TUNNI JÄRGNE HOOLDUS

*Tehke kõik eelnevad toimingud, mis on kirjeldatud eelmises osas, ja ka järgnevad hooldused.*

### F1 - JAHUTUSVEDELIK

#### TÜHJENDAGE

Seda toimingut tuleb teha siis, kui on vajalik, või iga kahe aasta järel talve alguses. Parkige tõstuk tasasele maapinnale, mootor seisatud ja külm.

#### JAHUTUSVEDELIKU VÄLJALASKMINE

- Avage mootori kaas.
- Eemaldage kate 1 (joonis F1/1).
- Asetage mahuti radiaatori tühjenduskraani 2 (joonis F1/2) ja mootoriosa väljalaskeava 3 alla (joonis F1/3) ning keerake lahti.
- Eemaldage radiaatori täiteava kork 4 (joonis F1/4) ja reguleerige, tagamaks kogu vedeliku välja voolamise, küttesüsteem maksimaalsele soojendusele.
- Laske jahutusvedelikul täielikult välja voolata, olles kindel, et väljavooluavad ei ole takistatud.
- Kontrollige lõdvikute ja kinnituste seisukorda ja vahetage lõdvikud, kui see on vajalik.
- Loputage süsteem puhta veega, kasuta puhastusvahendit, kui see on vajalik.

#### JAHUTUSVEDELIKUGA TÄITMINE

- Keerake kinni väljavoolu kraan 2 (joonis F1/2) ja väljalaskeava kork 3 (joonis F1/3) (jõumoment 40 Nm).
- Täitke aegamisi täiteava 6 (joonis F1/4) kaudu jahutussärk (vt: 3 - HOOLDUS: MÄÄRDEAINED JA KÜTUS) jahutusvedelikuga, kuni mõõtevarda 5 keskpaigni (joonis F1/4).
- Asetage tagasi täiteava kork 4 (joonis F1/4).
- Laske mootoril mõni minut tühikäigul töötada.
- Kontrollige võimalikke lekkeid.
- Asetage tagasi kate 1 (joonis F1/1).
- Kontrollige taset ja lisage jahutusvedelikku, kui on vajalik.

**⚠ Mootoris ei ole korrosioonivastaseid elemente ning seda tuleb kogu aasta vältel täita seguga, mis sisaldab 25 % etüleenglükooosi baasil valmistatud tosooli.**

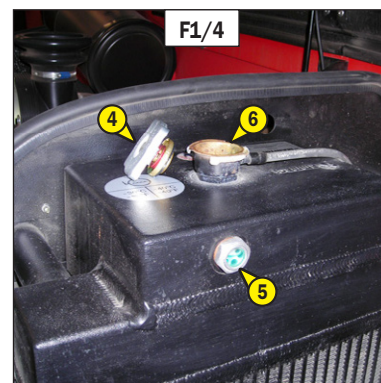
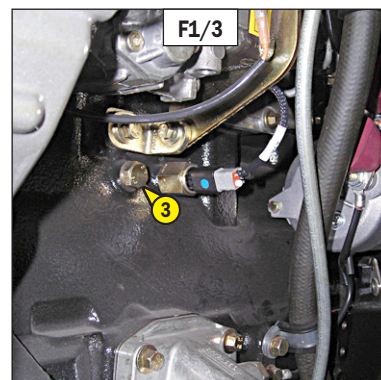
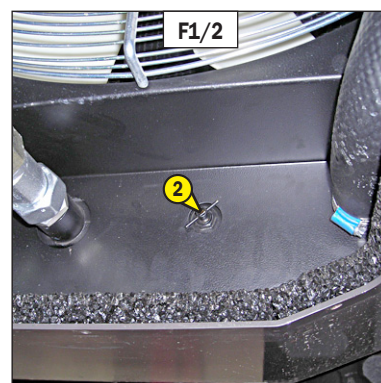
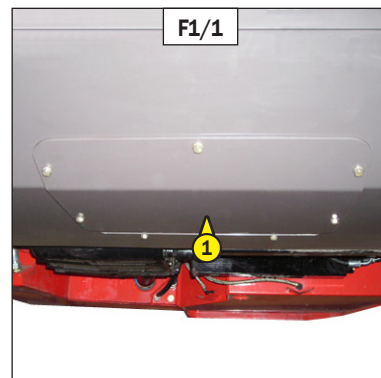



**AURUSTI JA KONDENSAATORI POOLIDE PUHASTAMINE (\*)  
KONDENSAATIDE PAAK JA KONTROLLVENTIILI PUHASTAMINE (\*)  
KÜLMAAINE KOKKU KOGUMINE VEETUSTAVA(\*) FILTRI VAHETAMISEKS  
KÜLMAAINE LISAMINE, TERMOSTAATIKA JA RÖHULÜLITITE KONTROLL (\*)**

MÄRKUS: Kui avate aurusti, ärge unustage asendada katte veekindlat tihendit.

(\*): (KONSULTEERIGE VOLITATUD EDASIMÜÜJAGA).

**!** **HOIATUS: ÄRGE PROOVIGE ISE PARANDADA VÕIMALIKKE RIKKEID. SÜSTEEMI TÄITMISEKS VÕTKE ALATI ÜHENDUST VOLITATUD EDASIMÜÜJAGA, KELLEL ON VAJALIKUD VARUOSAD, VÄLJAÕPE JA TÕÕRIISTAD.**

- Ärge mingil tingimusel avage süsteemi - see võib viia külmaaine lendumiseni.  
- Jahutussüsteem sisaldab gaasi, mis on ohtlik mõningatel tingimustel. Nimetatud gaas, külmaaine R 134a, on värvitu, lõhnatu ja õhust raskem.

**!**

- Gaasi sissehingamise korral viige kannatanu värske õhu kätte, andke hapnikku, tehke kunstlikku hingamist, kui vaja, kutsuge arst.
- Kui aine on sattunud kätele või nahale, peske kohe voolava vee all ja eemaldage määrduvad rõivad.
- Kui aine on sattunud silma, loputage veega 15 minutit ja kutsuge arst.

- Kompressoril on õlitaseme kontrollava. Ärge kunagi seda ava lahti keerake (joonis F2)  
- see viib rõhu alanemisele. Õlitaset kontrollitakse siis, kui süsteemis vahetatakse õli.

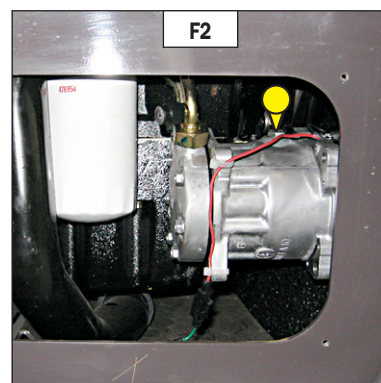

## G - OLUKORRALE VASTAV HOOLDUS

### G1 - KÜTUSETOITE SÜSTEEM

#### PUHASTAGE

Kõnealused toimingud tuleb läbi viia vaid allpool kirjeldatud juhtudel:

- Toitesüsteemi osa vahetus.
- Paagi tühjendamine.
- Kütuse otsalõppemine.

Tehke kindlaks, kas kütuse tase paagis on piisav, ning viige läbi puhastus nimetatud järjekorras:

- Kapotikaane avamiseks tõmmake kabiinis paiknevast hoovast.
- Käivitage tõstuk ja hoidke ligikaudu kolm minutit süüde sees, et pump saaks õhu filtrist välja pumbata.
- Lülitage süüde võtme keeramisega välja.

#### PIHUSTITE ÕHUTAMINE

- Eemaldage kütusepihustite kate 1 (joonis G1/1).
- Keerake lahti kõigi kütusepihustite kõrgrõhu ühendused 2 (joonis G1/2).
- Hoidke starterit nii kaua töös, kuni diislikütus saab kõrgrõhu ühenduskohtades 2 õhuvabaks (joonis G1/2).

**⚠ Ärge hoidke starterit pidevalt töös kauem kui 30 sekundit, laske sel jahtuda 2 minutit, kui senised katsed on tagajärjetud.**

- Keerake ühenduskohad kütuse voolamise ajal kinni (jõumoment 30 Nm).

- Nüüd võite mootori käivitada.
- Laske mootoril 5 minutit töötada tühikäigul kohe, kui kütusesüsteemi puhastus on lõppenud, et oleks täiesti kindel, et pihustipump on puhtaks saanud.

MÄRKUS: Kui mootor ei tööta korralikult, sureb välja või töötab häiretega, kontrollige, ega madarõhu süsteemis pole lekkeid. Kahtluse korral pidage nõu oma volitatud edasimüüjaga.

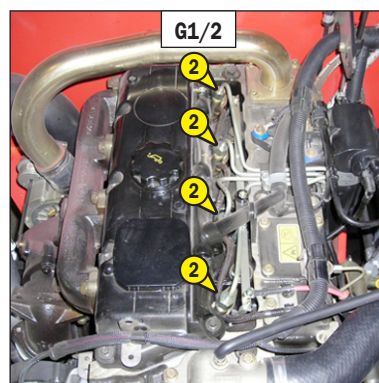
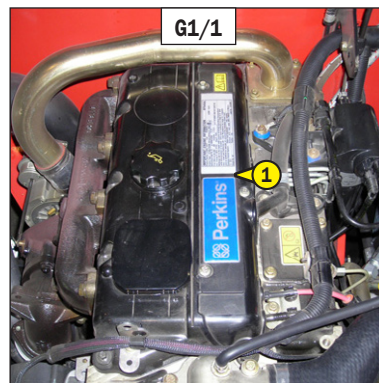

### G2 - RATAS

#### VAHETAGE

**⚠ Kui vahetate ratast maanteel, pidage kinni järgnevatest juhistest.**

Selle toimingu jaoks soovitame kasutada hüdraulilist MANITOU tungrauda osa number 505507 ja MANITOU ohutustuge osa number 554772.

- Peatage tõstuk tasasel ja kõval pinnasel.
- Parkige tõstuk (vt: 1 - TÖÖ- JA OHUTUSEESKIRJAD: TÜHJA JA KOORMATUD LAADURI KASUTUSJUHEND).
- Pange ohutuled tööle.
- Kui vahetate ratast, asetage teise silla mõlemale rattale tõkisingad.
- Keerake vahetatava ratta mutrid nii kaugele lahti, et neid saab pingutuseta eemaldada.
- Asetage tungraud vahetatava ratta silla alla, rattale nii lähedale kui võimalik (joonis G2/1), ja reguleerige kõrgus parajaks.
- Kergitage ratas maast lahti ja asetage paika ohutustugi (joonis G2/2).
- Keerake ratta mutrid täielikult lahti ja eemaldage.
- Vabastage ratas pööravate liigutustega ja veeretage kõrvale.
- Paigutage uus ratas ratta rummule.
- Keerake mutreid käega, kui vaja määrige neid.
- Eemaldage ohutustugi ja laske tõstuk tungrauaga alla.
- Pingutage ratta mutreid dünamomeetrilise võtmega (vt: pingutuse jõumomendi leidmiseks 3 - HOOLDUS: A - IGAPÄEVANE VÕI IGA 10 TUNNI JÄRGENE HOOLDUS).



## G3 - ESITULED

### REGULEERIGE

#### REGULEERIMISSOOVITUSED

(vastavalt standardile ECE-76/756 76/761 ECE20)

Reguleerige lähitulede langemisnurk -2 % allapoole horisontaalteljest.

#### REGULEERIMINE

- Paigaldage tõstuk tühjalt transpordiasendis tasasele sirgele pinnale mõne valge seina taustale (joonis G3).
- Kontrollige rõhku rehvides (vt: 2 - KIRJELDUS: ESI- JA TAGAREHVID).
- Suunake sõidusuuna kang neutraalasendisse.

Tulede langemisnurga arvutamine (h2)

- h1 = Reguleeritava lähitulelaterna kõrgus maapinnast.
- h2 = Reguleeritud valgusvihu kõrgus.
- l = Vahemaa lähitule laterna ja seina vahel.

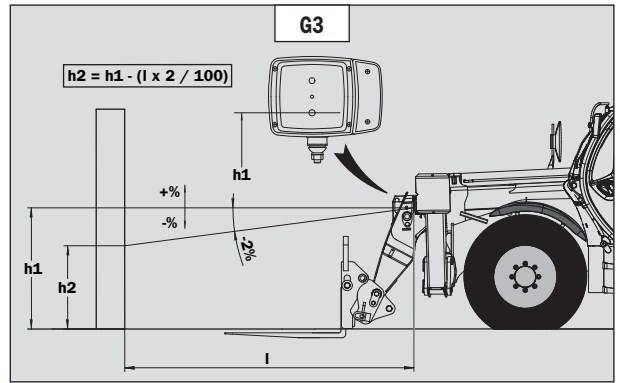

## G4 - AKU RIKE

### VAHETAGE

- Kapotikaane avamiseks tõmmake kabiinis paiknevast hoovast.
- Tooge tõstuki akuga sama tüüpi doonoraku ning käivituskaablid.
- Ühendage doonoraku tõstuki akuga, jälgides polaarsuste vastavust (joonis G4/1).
- Käivitage tõstuki mootor ning eemaldage käivituskaablid mootorit seiskamata.
- Tõstke noolt.
- Tõstke üles kaitsekate 1 (joonis G4/2).
- Asendage aku 2 (joonis G4/3).

**⚠️ Aku käsitlemine ning aku hooldamine võib osutada ohtlikuks, mistõttu võtke tarvitusele järgnevad ettevaatusabinõud:**

- Kandke kaitseprille.
- Aku käsitlemisel jälgige, et see oleks horisontaalasendis.
- Lahtise leegi läheduses suitsetamine või töötamine ei ole lubatud.
- Teostage tööd piisavalt ventileeritud ruumis.
- Elektrolüüdi sattumisel nahapinnale või silma loputage rohke veega umbes 15 minuti jooksul ning kutsuge arst.

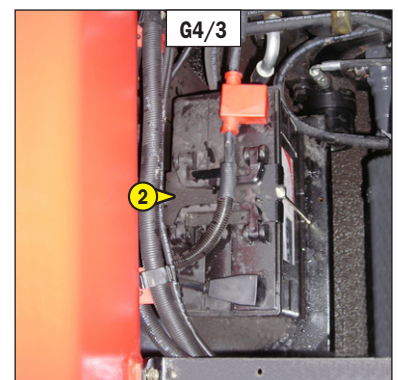
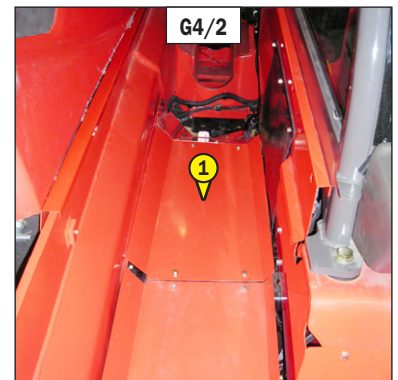
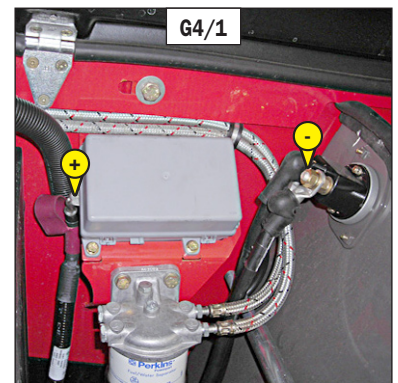



## G5 - TÖSTUK

### PUKSEERIMINE

**!** Ärge pukseerige tõstukit kiiremini kui 6 km/h ega kaugemale kui 5 km.

**!** Kui seisupidur ei toimi, kaasneb sellise tegevusega teatav oht. Kasutage tõkiskingi.

- Viige sõidusuuna kang neutraalasendisse ja käigukang tühikäigule.
- Asetage tõkiskingad paigale.
- Keerake lahti kate 1 (joonis G5/1).
- Keerake toruvõtme abil lahti mutter asukohaga kolvi 2 sees (joonis G5/2).
- Keerake silmusvõtme abil lahti peata kruvi 3 (joonis G5/3) asukohaga mutri 4 sees (joonis G5/3), misjärel avaneb ligipääs piduriklotsile. Jätke vähemalt 5 mm vahe piduriketta ja piduriklotside vahele.
- Paigaldage pukseerimisvahendid kohale.
- Eemaldage tõkiskingad.
- Pange ohutuled tööle.

MÄRKUS: Kui mootor ei tööta, ei tööta ka rooli- ega piduri võimendi. Kasuta rooli ja piduripedaali aeglaselt, et hoida ära äkilisi jõnksutavaid liigutusi.

**!** Seisupiduri reguleerimiseks pöörduge edasimüüja poole.

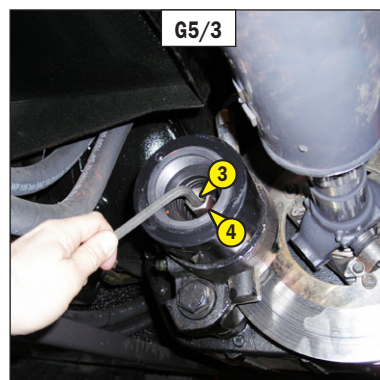
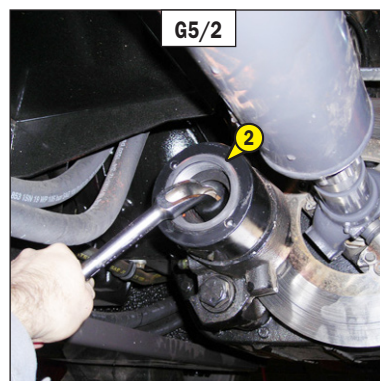
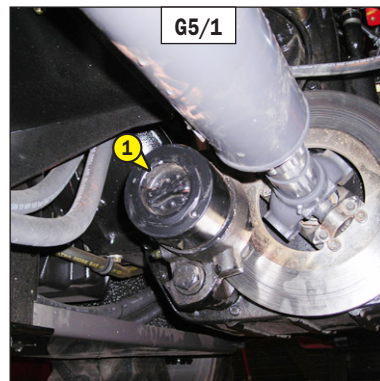

## G6 - TÖSTUK

### KANDERIHMAD

- Arvestage tõstuki tõstmisel raskuskeskme asukohaga (joonis G6/1).

A = 1590 mm	B = 1480 mm	MT 1440 PRIVILEGE
A = 1590 mm	B = 1480 mm	MT 1440 EP PRIVILEGE
A = 1650 mm	B = 1420 mm	MT 1840 PRIVILEGE
A = 1650 mm	B = 1420 mm	MT 1840 EP PRIVILEGE

- Asetage konksud kinnituskohadesse, mis on näidatud (joonised G6/2 ja G6/3).

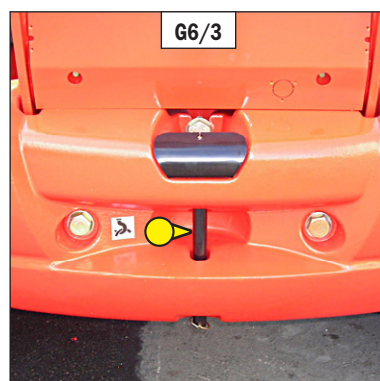
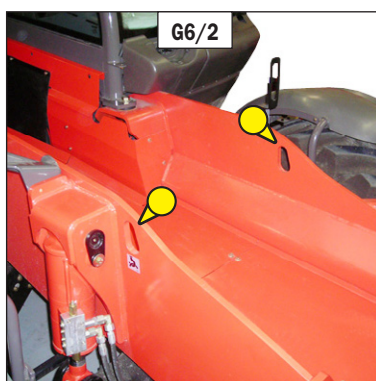
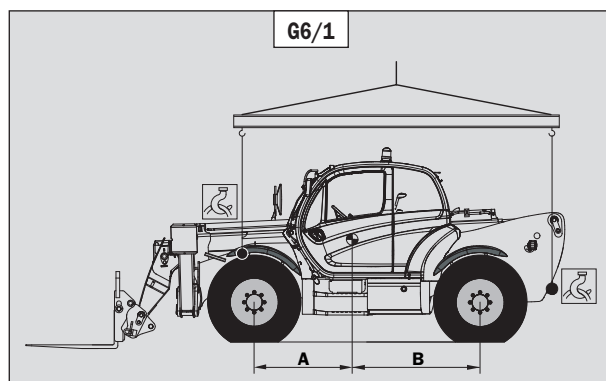

## G7 - TÖSTUK PLATVORMIL

### TRANSPORTIMINE

**!** Enne laaduri veoplatvormile tõstmist kontrollige, et see vastaks ohutusnõuetele ja veenduge, et juht oleks informeeritud tõstuki kaalust ja mõõtmetest (vt: 2 - KIRJELDUS: TEHNILISED ANDMED).

**!** Veenduge, et veoplatvormi mõõtmed ja võimsus sobivad antud tõstuki vedamiseks. Kontrollige platvormile lubatud koormuste taset.

**!** Turbokompressoriga laaduri vedamisel blokeerige summuti ots, et hoida ära turbokompressori pöörlemist määrimata.

### TÖSTUKI PEALELAADIMINE

- Blokeerige platvormi rattad.
- Kinnitage pealesõidu rambid võimalikult väikese kaldenurgaga.
- Paigutage laadur platvormiga paralleelselt.
- Seisake laadur (vt: 1 - TÖÖ- JA OHUTUSJUHENDID: TÜHJA JA KOORMATUD LAADURI KASUTUSJUHEND).

### LAADURI LAADIMINE

- Kinnitage platvormil tõkiskingad iga ratta ette ja taha (joonis G7/1).
- Kinnitage tõkised iga ratta siseküljele (joonis G7/2).
- Kinnitage laadur platvormile piisava arvu köitega, eest kinnitage kinnituspunkti 1 (joonis G7/3) ja tagant veoraua 2 küljest (joonis G7/4).
- Pingutage rihtmud (joonis G7/5).

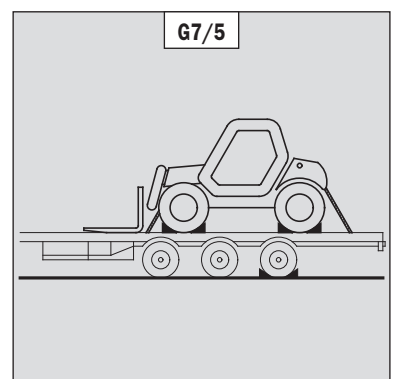
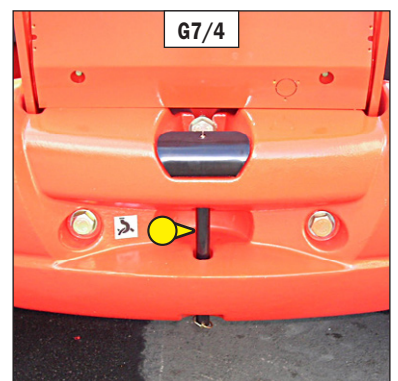
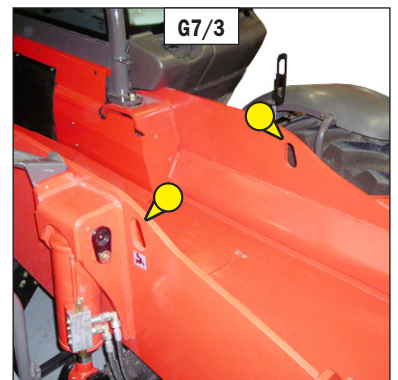
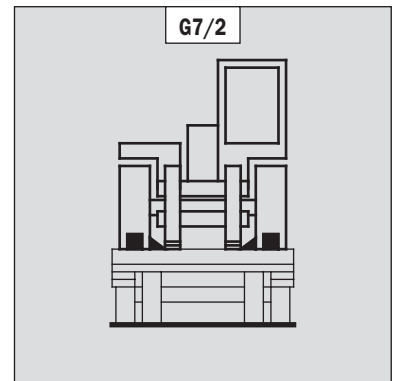
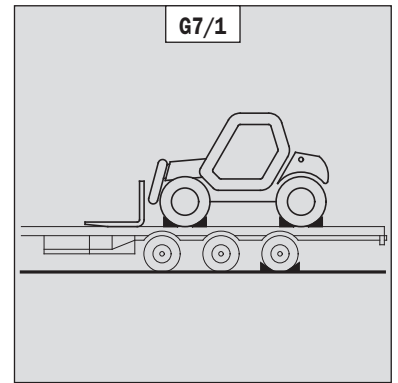



## H - PEAMISTE TURVAFUNKTSIOONIDE PERIOODILISE ÜLEVAATUSE EESKIRI



Juhul kui alljärgnevalt kirjeldatava ülevaatusse käigus peaks tuvastatama mittevastavusi, pöörduge edasimüüja poole.

- Käesolevad juhised on pelgalt täiendava iseloomuga ega vabasta korralistest ülevaatusetest ametlikes ülevaatuspunktides.

### TÕSTUKIL

#### 1 - PIKISTABIILSUSE INDIKAATOR JA MÄRGUANNE

- Valige mõni teadaolevalt massiga üle 1000 kg olev koorem.
- Asetage tõstuk tasasele pinnale, kus on piisavalt vaba ruumi.
- Suunake ilma tugijalgasid kasutamata nool horisontaalasendisse.
- Liigutage noolt teleskoopliigendi abil järk-järgult välja ning jälgige, kas pikisuunalise stabiilsuse ning hüdrauliliste liigutuste blokeeringu kohta edastatavad andmed vastavad koormakalkulatsioonile (vt: 2 - KIRJELDUS: 7 - PIKISUUNALISE STABIILSUSE HOIATUSSEADE).

#### 2 - ERAKORRALINE SEISKAMINE KABIINIST

- Peatage tõstuk ning laske mootoril töötada tühikäigul.
- Käivitage erakorraline seiskamine, mootor peab seiskuma.
- Visuaalne märguanne  ning pikk helisignaali edastatakse samaaegselt, ekraanide näidikule kuvatakse veateate kuvand

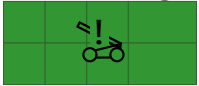

#### 3 - TUGIJALAD MAHA SUUNATUNA

- Peatage tõstuk ning laske mootoril töötada tühikäigul.
- Suunake tugijalad tõstuki esiosa kergitamiseks maapinnale.
- Operatsioonide ekraanile peab kuvatama sümbol , mis teavitab mahasuunatud ning rõhu all olevatest tugijalgadest



#### 4 - KÄSIPIDUR

- Viige nominaalkoormusega tõstuk kallakul 15 % (8,5°) või veidi järsemal kaldpinnal transpordiasendisse ning laske mootoril töötada tühikäigul.
- Seisake mootor ning jälgige, et tõstuk ei liiguks kohalt.

#### 5 - JUHI KOHALOLEK

- Kinnitage juhi kohalolek (vt: 2 - KIRJELDUS: 6A - JUHI KOHALOLEK).
- Peatage tõstuk ning laske mootoril töötada tühikäigul.
- Jälgige, et tõstuki liikumisfunktsioonid (EDASIKÄIK/NEUTRAALNE/TAGURPIDIKÄIK), samuti noole hüdraulilisi liigutusi juhtivad funktsioonid oleksid rakendatavad.
- Vabastage gaasipedaal ning avage uks.
- Noole hüdrauliliste liigutuste funktsioonid, samuti tõstuki liikumisfunktsioonid peavad olema blokeeritud.

### DISTANTSJUHTIMISPULDI ABIL (LISASEADMENA)

#### 1 - PIKISTABIILSUSE INDIKAATOR JA MÄRGUANNE

- Valige mõni teadaolevalt massiga üle 1000 kg olev koorem.
- Asetage tõstuk tasasele pinnale, kus on piisavalt vaba ruumi.
- Suunake ilma tugijalgasid kasutamata nool horisontaalasendisse.
- Suunake nool distantsjuhtimispuldil järk-järguliselt teleskoopliigenduse abil välja ning kontrollige, et vilkur ning distantsjuhtimispuldi helisignaali hakkaksid katkematult tööle hetkel, kui rakendub olukorda „RASKENDADA” võivate hüdrauliliste liigutuste blokeering.

#### 2 - ERAKORRALINE SEISKAMINE DISTANTSJUHTIMISPULDIST

- Peatage tõstuk ning laske mootoril töötada tühikäigul.
- Käivitage erakorraline seiskamine, mootor peab seiskuma.
- Distantsjuhtimispuldi roheline märgutuli peab intensiivselt vilkuma.



# I - DISTANTSJUHTIMISPULT: RIKETE TUVASTAMINE (LISASEADMENA)

MT 1440 EP PRIVILEGE  
MT 1840 EP PRIVILEGE

## TUTVUSTUS

### SAGEDUSED NING ADRESSEERIMINE

Standardsed distantsjuhtimispuldid on varustatud süntesaatoriga kõrgsageduslike (HF) moodulitega CS 434, mis toimivad ISM-sagedusribal (tööstuslikud professionaalsed raadiosaatjad), need HF-moodulid vastavad Euroopa normatiividele I-ETS 300-220, võimaldades nende vaba kasutamise ilma eriluba taotlemata. Igal süsteemil on üks saatjamoodul ning üks vastuvõtumoodul, mis on tehase poolt kindlale sagedusele, raadiokanalile, häälestatud.

Adresseerimine on igal saatjal saatjakohane ning salvestatud ADMO-emaseadmesse; see moodul kannab silti häälestusnumbriga, mis vastab distantsjuhtimispuldi seerianumbrile. ADMO-moodulite häälestamist võib teostada vaid tootja.

### SAGEDUSTE TABEL CS 434 (433.875 KUNI 434.650 MHZ)

GRUPP A: 16 kanalit, A 1 kuni A16 sammuga 0,05 MHz: A1 = 433.875, A2 = 433.925... A16 = 433.625

GRUPP B: 16 kanalit, B 1 kuni B16 sammuga 0,05 MHz: B1 = 433.900, B2 = 434.950... B16 = 433.650

Grupp A on valitud jootesillaga HF-mooduli all:

- Sild suletud = grupp A
- Sild avatud = grupp B

**!** *Juhul kui distantsjuhtimispuldi raadiosidega peaks esinema tõrkeid, pöörduge edasimüüja poole (tehke eelnevalt väljavõte kõikidest, distantsjuhtimispuldi etiketile kantud andmetest). Häälestamine sagedustele on lubatud vaid tootjale. Selle eeskirja rikkumisel garantii katkestatakse.*

### SÜNTESAATOR HF CS 434

Kõik standardsed raadiosaatjad on varustatud süntesaatoriga HF CS 434. Süntesaator toimib ühel kindlal sagedusel, mis on seadmele häälestatud tehase poolt ning selle muutmine kasutaja poolt ei ole lubatud.

### POOLAUTOMAATNE VÕI AUTOMAATNE HF SÜNTESAATOR

Lisaseadmena on võimalik teie distantsjuhtimissüsteemi täiendada poolautomaatsete või automaatsete süntesaatoritega:

- Poolautomaatne: Süsteem vahetab raadiokanalit iga sideseansi katkemisel ning iga uue sideseansi loomisel.
- Automaatne: Süsteem valib vaba kanali igaks seansiks.

## RAADIOSAATJAGA SEONDUDA VÕIVATE RIKETE TUVASTAMISE TABEL

**!** *NEGATIIVSE TULEMUSE KORRAL PÖÖRDUGE LÄHIMA EDASIMÜÜJA POOLE (tehke eelnevalt väljavõte kõikidest, distantsjuhtimispuldi etiketile kantud andmetest).*

VIGA	VÕIMALIK PÕHJUS	PARANDAMINE
• Saatja käivitamine ei ole võimalik.	- Puudub laadimistööde nupp. - Automaatne test lõpetamata/nurjus. - Aku on tühi.	- Laadimistööde nupu sisse lülitamine. - Umbes 3 sekundi pärast tuleb ühenduse loomiseks hoida käivitamisnuppu 2 sekundit all. - Vahetage aku.
• Saatja korraldustele ei vastata.	- Vastuvõtjal puudub toide. - Saatja ja vastuvõtja ei ole omavahel sobitatud. - Aku on vigane.	- Tõstuki pealüliti ei ole ühendatud. - Vastuvõtja pistik ei ole ühendatud. - Kontrollige aparaatide seerianumbreid ja kõrgsageduskanalite infot kleebistel. - Kontrollige aku kontakte (korrosioon, mustus jne).
• Liiga vähe laetud.	- Halb, vigane või ebaõigesti laetud aku.	- Kontrollige, et aku tüüp oleks hea ja et see oleks korralikult laetud, et laadija toiteallikas ja ühendused on korralikud
• Korralduste edastamine tõstukile on häiritud.	- Levalas edastatakse samal sagedusel teisi raadiokäsklusi. - Puudub raadioühendus. - Saatja ja vastuvõtja vahel on suur takistus. - Levalast väljas.	- Kas levalas on teisi raadio teel juhitavaid masinaid (kraana, betoonipump jne) ? - Kontrollige, kas roheline indikaator tuli vilgub. - Minge tõstuki juurde. - Minge tõstuki juurde.
• Iseseisvad funktsioonid ei tööta.	- Laaduri ja vastuvõtja vahelises ühenduses on katkestus.	- Kontrollige tõstuki vastuvõtja ühendust, pistikut ja juhtmekimbu köidist.

**4 - VALIKUNA  
PAKUTAVAD  
LISASEADMED**



## **SISUKORD**

<b>TUTVUSTUS</b>	<b>4-5</b>
<b>LISASEADMETE KINNITAMINE</b>	<b>4-6</b>
<b>LISASEADMETE TEHNILISED ANDMED</b>	<b>4-10</b>
<b>LISASEADMETE KAITSE</b>	<b>4-16</b>





## TUTVUSTUS

- Teie laadurit peab kasutama vahetatavate tööseadmetega. Need seadmed on TÕÕORGANID.
- Suur valik tööorganeid, mis on spetsiaalselt välja töötatud ja ideaalselt sobivad ja on tagatud MANITOU poolt.
- Tööorganid on tarnitud kooskõlas laaduri tõstevõimega. Juhi käsiraamatut ja tõstevõime kalkulaatorit peab hoidma selleks ette nähtud kohas laaduril. Standardsete tööorganite kasutusjuhend sisaldub selles juhendis.

**!** Tuletame kasutajatele meelde, et MT 1440/1840 PRIVILEGE et MT 1440/1840 EP PRIVILEGE mudelid on peamiselt veoste töötlemiseks mõeldud laotõstukid, millega on lubatud kasutada (juhulikud tööd) haaratskoppa CBC/CBR/CB4x1, kuid seda mitte mingil juhul intensiivselt või rasketes tingimustes (karjäär, jäätmed, teraviljad, põllumajandustooted...). Laotõstuki kasutamine haaratskoppaga CBC/CBR/CB4x1 peab toimuma täielikult tagasi tõstetud noolega, et vähendada koormust noole peale.

- Mõningatel erijuhtumitel on nõutav tööorganite sobitamine, mis ei ole masina hinnakirjades esitatud. Lahenduste leidmiseks konsulteerige masina edasimüüjaga.

**!** Töötamine rippuvate koormatega on lubatud VAID selleks ettenähtud tõstukiga (vt: 1 - TURVANÕUDED NING OHUTUSEESKIRJAD: RIPPUVA KOORMA KÄITLUSEESKIRJAD).

**!** Masinaga võib kasutada ainult MANITOU heakskiidetud tööorganeid (vt: 4 - PAKUTAVAD VALIKULISED TÕÕORGANID: TÕÕORGANITE TEHNILISED ANDMED). Tootja ei vastuta tööorganite ehituse muutmise või tööorganite paigaldamise korral tootjale teadmata.

**!** Külgmise raam (TSDL) on ühilduv vaid järgmiste seadmetega:

- liikuvate kahvlitega kahvliraam (TFF)
- kallutatav kahvliraam (PFB)
- haaratskopp (CBR)
- segukorv (BB, BBG)
- renniga segukorv (GL)
- trossitrumliga tõsteseade (P, PT, PO, PC)
- trossitrummel (H)
- jääk korv, suunatav korv, katusepanija korv.

Igasuguste muude lisaseadmete kasutamine TSDL-raamiga on keelatud.

TSDL-raamiga kasutatavaid tööorganeid võib rakendada vaid sihtotstarbelisteks tööoperatsioonideks.

Kasutamine üks kõik milliseks muuks operatsiooniks (näiteks pinnasetööd, kaevetööd, kuhjamistööd, kündmistööd jne. CBR rakisega) või TSDL raami liigse pinge alla seada võivad tööoperatsioonid on keelatud: sellega kaasneb koorma allakukkumise oht.

**!** Olenevalt nende suurusest, võivad mõningad tööorganid alla lastud ja sisse tõmmatud noole korral minna kontakti esirehvidega ja neid kahjustada, kui kaevefunktsioon on aktiveeritud. ET SEDA RISKI ÄRA HOIDA, PIKENDAGE TELESKOOPSEADET SOBIVA PIKKUSENI, NII ET KONTAKT ESIREHVIDEGA POLEKS VÕIMALIK.

**!** Maksimumkoormus on määratud tõstuki tõstevõime põhjal, arvestades tööorgani massi ja raskuskeset. Isegi kui tööorganil on väiksem tõstevõime kui laaduril, ärge kunagi ületage seda piiri.

## LISASEADMETE KINNITAMINE

### A - HÜDRAULIKATA LISASEADE JA KÄSITSILUKUSTUSSEADE

#### LISASEADME HAAKIMINE

- Tehke kindlaks, et lisaseade oleks raamile kergesti haagitaval positsioonil. Kui see pole korralikus asendis, võtke tarvitusele vajalikud abinõud, et lisaseadet ohutult liigutada.
- Kontrollige, et lukustusvarras oleks oma kohal toes (joonis A).
- Sõitke laadur allalastud noolega paralleelselt lisaseadmele otse ette ja kallutage raami ettepoole (joonis B).
- Viige raam lisaseadme lukustustoru alla, tõstke natuke noolt ja kallutage kanderaami tahapoole, et lisaseadme asend saaks paika (joonis C).
- Tõstke lisaseade maast, et lihtsustada lukustamist.

#### KÄSITSILUKUSTUS

- Võtke lukustusvarras toest (joonis A) ja lukustage lisaseade (joonis D). Ärge unustage lukustustihvti.

#### KÄSITSIVABASTUS

- Teostatakse KÄSITSILUKUSTUSELE vastupidises järjekorras, lukustusvarras tuleb toesse tagasi panna (joonis A).

#### LISASEADME LAHTIHAAKIMINE

- Teostatakse LISASEADME HAAKIMISELE vastupidises järjekorras. Veenduge, et aluspind on tasane kindel.

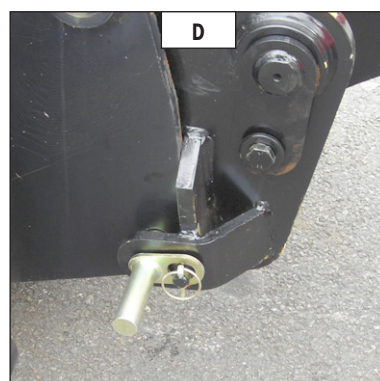
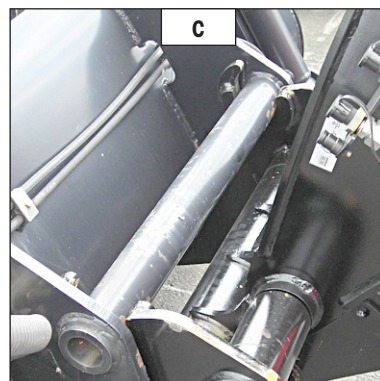
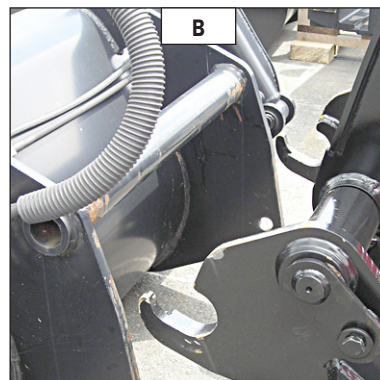
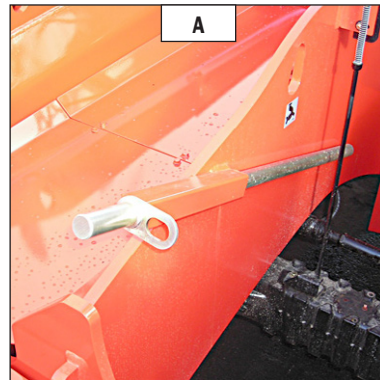

## **B - HÜDRAULIKAGA TÖÖORGAN JA KÄSILUKUSTUS**

### **TÖÖORGANI HAAKIMINE**

- Tehke kindlaks, et tööorgan oleks raamile kergesti haagitaval positsioonil. Kui see pole korralikus asendis, võtke tarvitusele vajalikud abinõud, et tööorganit ohutult liigutada.
- Kontrollige, et lukustusvarras oleks oma kohal toes (joonis A).
- Sõitke laadur allalastud noolega paralleelselt tööorganile otse ette ja kallutage raami ettepoole (joonis B).
- Viige raam tööorgani lukustustoru alla, tõstke natuke noolt ja kallutage kanderaami tahapoole, et tööorgani asend saaks paika (joonis C).
- Tõstke tööorgan maast, et lihtsustada lukustamist.

### **TÖÖORGANI KÄSITSI LUKUSTAMINE JA ÜHENDAMINE**

- Võtke lukustusvarras toest ja (joonis A) ja lukustage tööorgan (joonis D). Ärge unustage lukustustihvti.
- Seisake laaduri mootor ja hoidke süüde sees.
- Vabastage survest tööorgani hüdrokontuurid vajutades lüliti 1 (joonis E) juhtkangi liigutades ette-taha 4-5 korda.
- Pange kokku kiirühendused, arvestades tööorgani liikumise loogikat.

**!** *Jälgige, et kiirühendused on puhtad, ja kaitske mittekasutatavaid avasid selleks mõeldud korkidega.*

### **TÖÖORGANI KÄSITSI VABASTAMINE JA LAHTIÜHENDAMINE**

- Teostatakse vastupidises järjekorras TÖÖORGANI KÄSITSI LUKUSTAMISELE JA ÜHENDAMISELE, olles veendunud, et lukustusvarras on tagasi toesse pandud (joonis A).

### **TÖÖORGANI LAHTIHAAKIMINE**

- Teostatakse TÖÖORGANI HAAKIMISELE vastupidises järjekorras. Veenduge, et aluspind on tasane kindel.

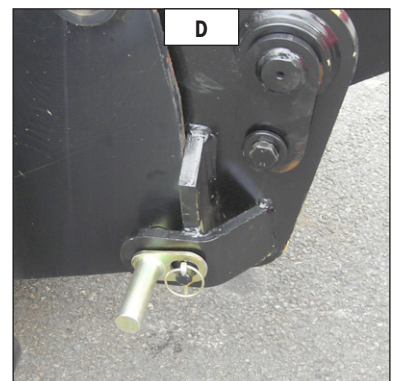
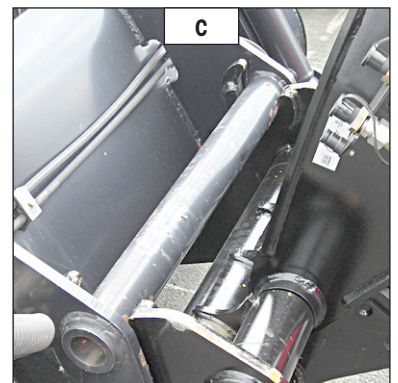
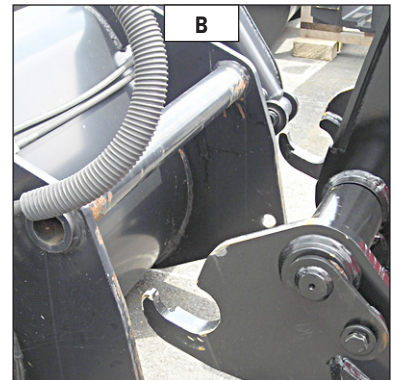
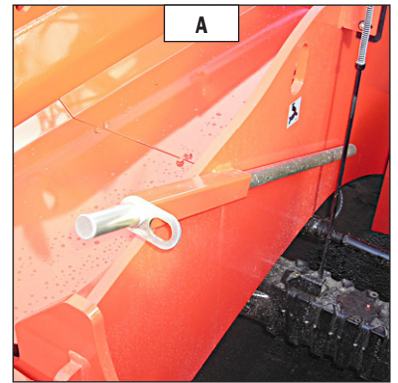



## C - TÖÖORGAN ILMA HÜDRAULIKATA JA KÄSITSI LUKUSTAMISE SEADEGA (LISASEADMENA)

### TÖÖORGANI HAAKIMINE

- Tehke kindlaks, et tööorgan oleks raamile kergesti haagitaval positsioonil. Kui see pole korralikus asendis, võtke tarvitusele vajalikud abinõud, et tööorganit ohutult liigutada.
- Kontrollige, et lukustuskolvi varred on oma kohal taskus (joonis A).
- Sõitke laadur allalastud noolega paralleelselt tööorganile otse ette ja kallutage raami ettepoole (joonis B).
- Viige raam tööorgani lukustustoru alla, tõstke natuke noolt ja kallutage kanderaami tahapoole, et tööorgani asend saaks paika (joonis C).
- Tõstke tööorgan maast, et lihtsustada lukustamist.

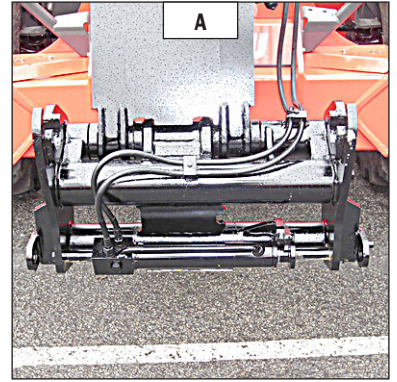

### HÜDRAULILINE LUKUSTUS

- Asetage klapp positsiooni A (joonis D), st tööorgani lukustuse hüdro süsteem avatud.
- Pöörake juhtrulli 1 (joonis E) ette, lukustage tööorgan täielikult kandurraamile.
- Lukustage tööorganite süsteem (vt: 2 - KIRJELDUS: 6C - NUPUSTIK NING KLAVIATUUR).

**!** Lukustage alati elektriühendus pärast igat tööorgani vahetust, selleks et hoida ära tahtmatut tööorgani lukustuse vabastamist ja töötada täiesti ohutult.

### HÜDRAULIKA LUKUSTUSE AVAMINE

- Lukustage tööorganite süsteem lahti (vt: 2 - KIRJELDUS: 6C - NUPUSTIK NING KLAVIATUUR).
- Pöörake lüliti 1 (joonis E) tahapoole, vabastage tööorgani lukustus raamil.

### TÖÖORGANI LAHTIHAAKIMINE

- Teostatakse TÖÖORGANI HAAKIMISELE vastupidises järjekorras. Veenduge, et aluspind on tasane kindel.

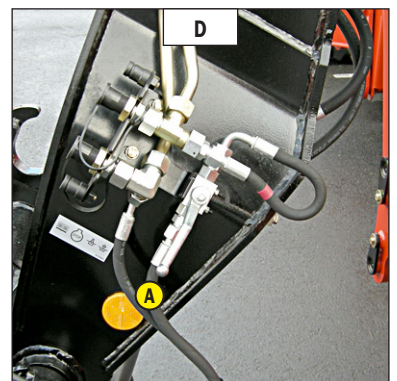
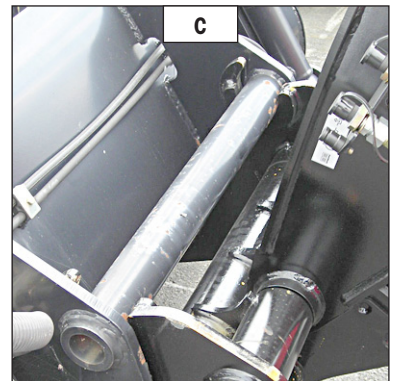
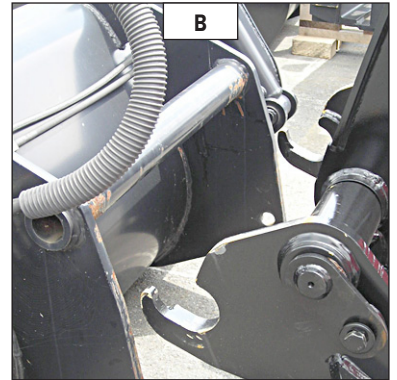

## D - HÜDRAULIKAGA TÖÖORGAN JA HÜDRAULIKAGA LUKUSTUSSEADE (VALIKULINE)

### TÖÖORGANI HAAKIMINE

- Tehke kindlaks, et tööorgan oleks raamile kergesti haagitaval positsioonil. Kui see pole korralikus asendis, võtke tarvitusele vajalikud abinõud, et tööorganit ohutult liigutada.
- Kontrollige, et lukustuskolvi varred on oma kohal taskus (joonis A).
- Sõitke laadur allalastud noolega paralleelselt tööorganile otse ette ja kallutage raami ettepoole (joonis B).
- Viige raam tööorgani lukustustoru alla, tõstke natuke noolt ja kallutage kanderaami tahapoole, et tööorgani asend saaks paika (joonis C).
- Tõstke tööorgan maast, et lihtsustada lukustamist.

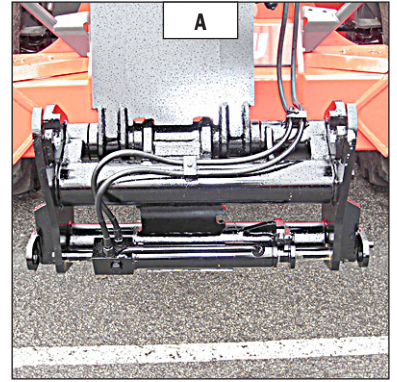

### TÖÖORGANI HÜDRAULILINE LUKUSTAMINE JA ÜHENDAMINE

- Asetage klapp positsiooni A (joonis D), st tööorgani lukustuse hüdro süsteem avatud.
- Pöörake juhrulli 1 (joonis E) ette, lukustage tööorgan täielikult kandurraamile.
- Seisake laaduri mootor ja hoidke süüde sees.
- Vabastage survest tööorgani hüdrokontuurid vajutades lüliti 1 (joonis E) juhtkangi liigutades ette-taha 4-5 korda.
- Pange kokku kiirühendused, arvestades tööorgani liikumise loogikat.

**!** Jälgige, et kiirühendused on puhtad, ja kaitske mittekasutatavaid avasid selleks mõeldud korkidega.

- Keerake klapp positsioonil B (joonis D) kinni, st tööorgani lukustuse hüdro süsteem suletud.

**!** Pärast tööorgani lukustamist keerake alati klapp positsioonil B (joonis D) kinni, et ära hoida lukustuse juhuslikku lahtinemist. Kasutage tööorganit kõiki ohutusreegleid järgides.

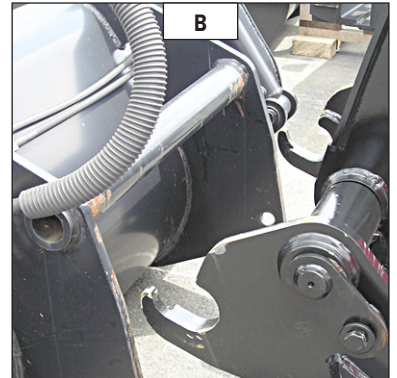

### TÖÖORGANI HÜDRAULILISE SÜSTEEMI LUKUSTUSE AVAMINE JA LAHTIÜHENDAMINE

- Pange tööorgan kokku.
- Keerake klapp positsiooni A (joonis D), st tööorgani lukustuse hüdro süsteem avatud.
- Pöörake lüliti 1 (joonis E) tahapoole, vabastage tööorgani lukustus raamil.
- Seisake laaduri mootor ja hoidke süüde sees.
- Vabastage survest tööorgani hüdrokontuurid vajutades lüliti 1 (joonis E) juhtkangi liigutades ette-taha 4-5 korda.
- Ühendage tööorgani kiirühendused lahti.

**!** Jälgige, et kiirühendused on puhtad, ja kaitske mittekasutatavaid avasid selleks mõeldud korkidega.

### TÖÖORGANI LAHTIHAAKIMINE

- Teostatakse TÖÖORGANI HAAKIMISELE vastupidises järjekorras. Veenduge, et aluspind on tasane kindel.

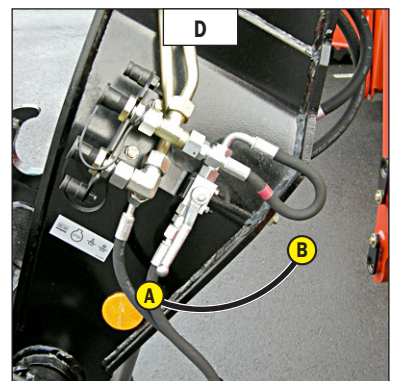
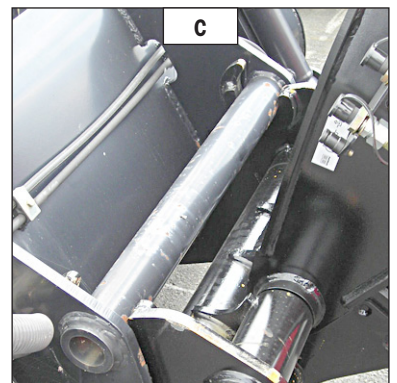



## LISASEADMETE TEHNILISED ANDMED

### LIIKUVATE KAHVLITEGA RAAM

	TFF 45 MT-1040	TFF 45 MT-1300	
<b>OSA NUMBER</b>	<b>653344</b>	<b>653345</b>	
Nimimahutavus	4500 kg	4500 kg	
Laius	1040 mm	1300 mm	
Kaal	370 kg	400 kg	

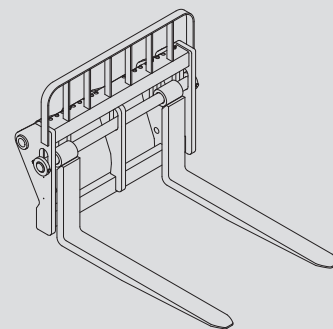

### LIIKUVATE KAHVLITEGA KÜLGNIHUTUSEGA KAHVLIRAAM

 **Kasutamine koos lihtsa külgnihutusraamiga (TSDL) on keelatud.**

	TFF 45 MT-1040 DL	TFF 45 MT-1300 DL	
<b>OSA NUMBER</b>	<b>751545</b>	<b>751546</b>	
Nimimahutavus	4500 kg	4500 kg	
Külgnihutus	2x100 mm	2x100 mm	
Laius	1040 mm	1300 mm	
Kaal	410 kg	450 kg	

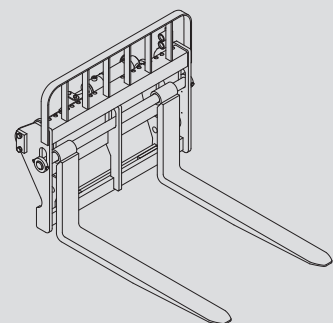

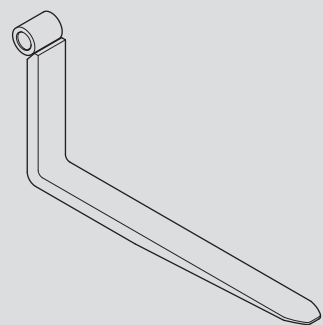

### LIIKUV KAHVEL

<b>OSA NUMBER</b>	<b>211922</b>		
Mõõtmed	125x50x1200 mm		
Kaal	71 kg		

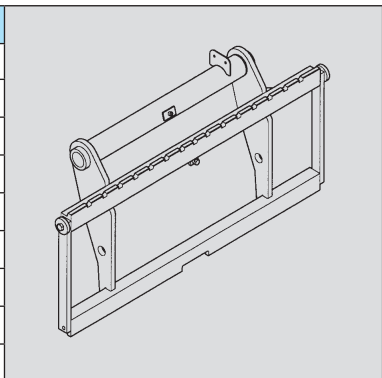

KALLUTAVATE KÄHLITE RAAM, STANDARD			
	PFB 45 N MT-1260 S2	PFB 45 N MT-1670 S2	PFB 45 N MT-2000 S2
<b>OSA NUMBER</b>	<b>654407</b>	<b>653747</b>	<b>653748</b>
Nimimahutavus	4500 kg	4500 kg	4500 kg
Laius	1260 mm	1670 mm	2000 mm
Kaal	200 kg	255 kg	300 kg



STANDARDNE KÜLGNIHUTUSEGA RAAM			
 <b>Kasutamine koos lihtsa külgnihutusraamiga (TSDL) on keelatud.</b>			
MT 1440 PRIVILEGE MT 1440 EP PRIVILEGE			
	<b>TDLA 40 N MT-1670</b>		
<b>OSA NUMBER</b>	<b>751542</b>		
Nimimahutavus	4300 kg		
Külgnihutus	2x100 mm		
Laius	1670 mm		
Kaal	265 kg		

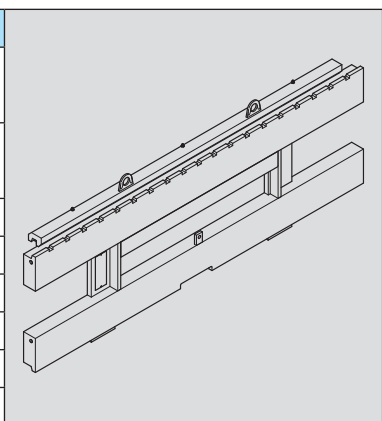

STANDARDKÄHVEL			
<b>OSA NUMBER</b>	<b>415652</b>		
Mõõtmed	125x50x1200 mm		
Kaal	78 kg		

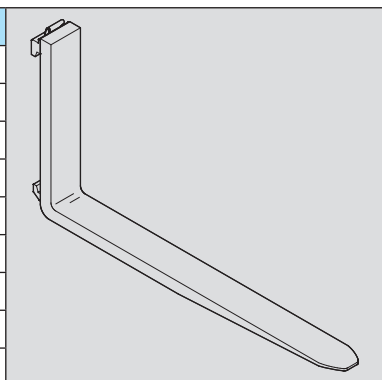

KOORMA KAITSEPLAAT			
<b>OSA NUMBER</b>	<b>727035</b>	<b>572788</b>	<b>572790</b>
Laius	1260 mm	1670 mm	2000 mm
Kaal	46 kg	56 kg	63 kg

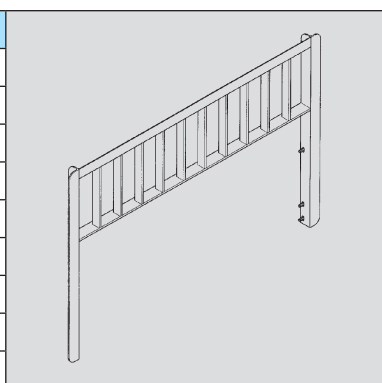

EHITUSKOPP			
 <b>Kasutamine koos lihtsa külgnihutusraamiga (TSDL) on keelatud.</b>			
MT 1440 PRIVILEGE MT 1440 EP PRIVILEGE			
	<b>CBC 700 L1950 S2</b>		
<b>OSA NUMBER</b>	<b>654472</b>		
Nimimahutavus	697 l		
Laius	1950 mm		
Kaal	330 kg		

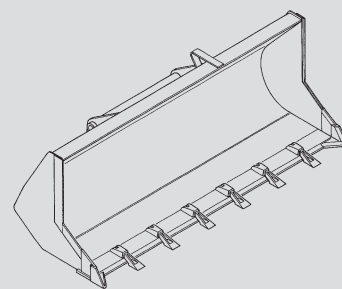

EHITUSKOPP			
	<b>CBC 800 L2250 S3</b>	<b>CBC 900 L2450 S3</b>	
<b>OSA NUMBER</b>	<b>654471</b>	<b>654470</b>	
Nimimahutavus	814 l	893 l	
Laius	2250 mm	2450 mm	
Kaal	385 kg	410 kg	

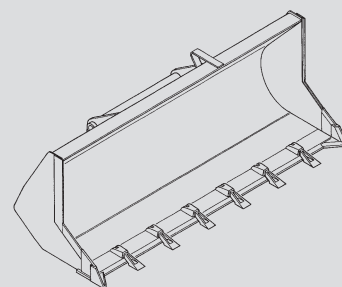

LAADMISKOPP			
	<b>CBR 900 L2250 S2</b>	<b>CBR 1000 L2450 S2</b>	
<b>OSA NUMBER</b>	<b>653749</b>	<b>654716</b>	
Nimimahutavus	904 l	990 l	
Laius	2250 mm	2450 mm	
Kaal	390 kg	410 kg	

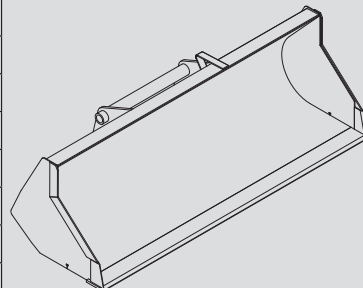

KOPP 4X1			
 <b>Kasutamine koos lihtsa külgnihutusraamiga (TSDL) on keelatud.</b>			
MT 1440 PRIVILEGE MT 1440 EP PRIVILEGE			
	<b>CB4x1-700 L1950</b>	<b>CB4x1-900 L2450</b>	
<b>OSA NUMBER</b>	<b>751402</b>	<b>751465</b>	
Nimimahutavus	700 l	900 l	
Laius	1950 mm	2450 mm	
Kaal	640 kg	765 kg	

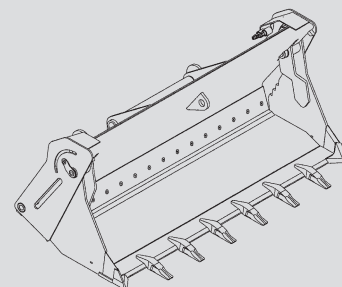

KOPP 4 X 1			
MT 1440 PRIVILEGE MT 1440 EP PRIVILEGE			
	<b>CB4x1-850 L2300</b>		
<b>OSA NUMBER</b>	<b>751401</b>		
Nimimahutavus	850 l		
Laius	2300 mm		
Kaal	735 kg		

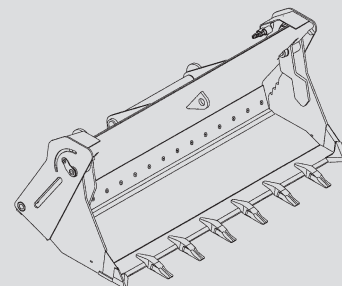

HAARATSKOPP			
 <b>Kasutamine koos lihtsa külgnihutusraamiga (TSDL) on keelatud.</b>			
MT 1440 PRIVILEGE MT 1440 EP PRIVILEGE			
	<b>CBG 1950 S4</b>	<b>CBG 2300 S4</b>	<b>CBG 2450 S4</b>
<b>OSA NUMBER</b>	<b>751407</b>	<b>751414</b>	<b>751418</b>
Nimimahutavus	1 m3	1,2 m3	1,26 m3
Laius	1950 mm	2300 mm	2450 mm
Haarats	7	8	8
Kaal	555 kg	615 kg	635 kg

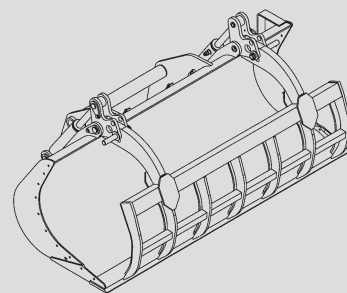

HAARATSKOPP (MITTEOHTLIKE TÖÖSTUSJÄÄTMETE JAOKS)			
 <b>Kasutamine koos lihtsa külgnihutusraamiga (TSDL) on keelatud.</b>			
MT 1440 PRIVILEGE MT 1440 EP PRIVILEGE			
	<b>CBG 1950 DIB S4</b>	<b>CBG 2300 DIB S4</b>	<b>CBG 2450 DIB S4</b>
<b>OSA NUMBER</b>	<b>653016</b>	<b>653018</b>	<b>653020</b>
Nimimahutavus	1 m3	1,2 m3	1,26 m3
Laius	1950 mm	2300 mm	2450 mm
Haarats	7	8	8
Kaal	678 kg	740 kg	767 kg

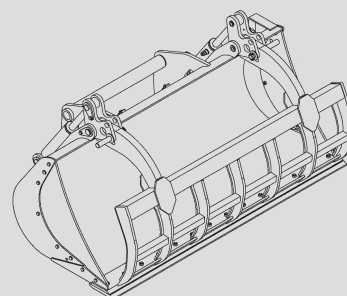

HAARATSKOPP (SULETUD HAARATS)			
 <b>Kasutamine koos lihtsa külgnihutusraamiga (TSDL) on keelatud.</b>			
MT 1440 PRIVILEGE MT 1440 EP PRIVILEGE			
	<b>CBG 2300 GF S4</b>		
<b>OSA NUMBER</b>	<b>653008</b>		
Nimimahutavus	1,2 m3		
Laius	2300 mm		
Haarats	8		
Kaal	637 kg		

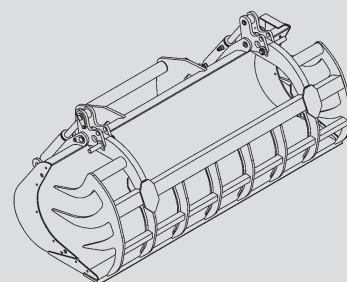

HAARATSIGA KOPP (KÜLJED SULETUD JA VAHETATAV PÖÖRATAV LÕIKESERV)			
 <b>Kasutamine koos lihtsa külgnihutusraamiga (TSDL) on keelatud.</b>			
MT 1440 PRIVILEGE MT 1440 EP PRIVILEGE			
	<b>CBG 1950 JFD-LDR S4</b>	<b>CBG 2300 JFD-LDR S4</b>	<b>CBG 2450 JFD-LDR S4</b>
<b>OSA NUMBER</b>	<b>653003</b>	<b>653006</b>	<b>653009</b>
Nimimahutavus	1 m3	1,2 m3	1,26 m3
Laius	1950 mm	2300 mm	2450 mm
Haarats	7	8	8
Kaal	655 kg	715 kg	742 kg

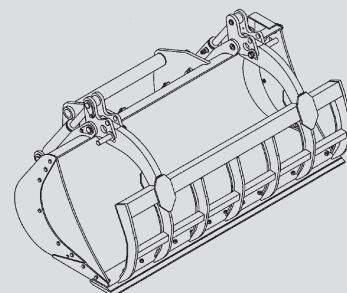

<b>BETOONIKOPP (KAHVLITEGA TÖSTETAV)</b>			
	<b>BB 500 S4</b>	<b>BBH 500 S4</b>	
<b>OSA NUMBER</b>	<b>654409</b>	<b>751462</b>	
Nimimahutavus	500 l/1300 kg	500 l/1300 kg	
Laius	1100 mm	1100 mm	
Kaal	205 kg	220 kg	

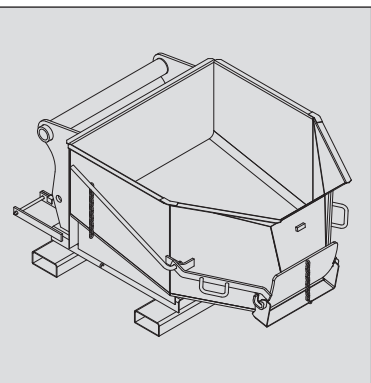

<b>RENNIGA BETOONIKOPP (KAHVLITEGA TÖSTETAV)</b>			
	<b>BBG 500 S4</b>	<b>BBHG 500 S4</b>	
<b>OSA NUMBER</b>	<b>654411</b>	<b>751464</b>	
Nimimahutavus	500 l/1300 kg	500 l/1300 kg	
Laius	1100 mm	1100 mm	
Kaal	220 kg	235 kg	

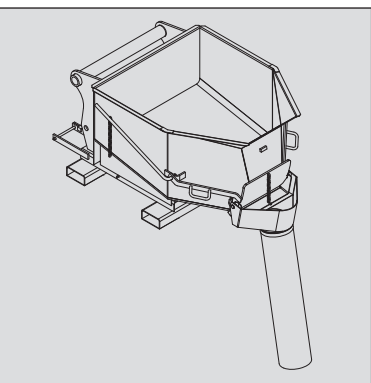

<b>RENNIGA KOPP (KAHVLITEGA TÖSTETAV)</b>			
	<b>GL 300 S2</b>	<b>GL 400 S2</b>	
<b>OSA NUMBER</b>	<b>174371</b>	<b>174372</b>	
Nimimahutavus	300 l/725 kg	400 l/969 kg	
Kaal	150 kg	166 kg	
HÜDROSEADMETE KOMPLEKT RENNI AVAMISEKS			
<b>OSA NUMBER</b>	<b>653750</b>		

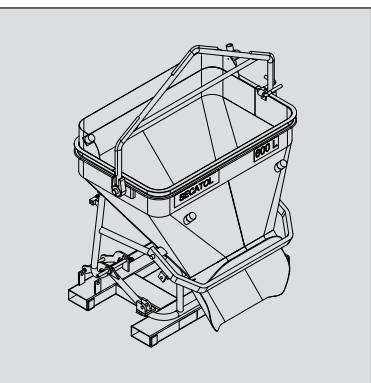

<b>RENNIGA KOPP (KAHVLITEGA TÖSTETAV)</b>			
	<b>GL 600 S2</b>	<b>GL 800 S2</b>	
<b>OSA NUMBER</b>	<b>174373</b>	<b>174374</b>	
Nimimahutavus	600 l/1440 kg	800 l/1920 kg	
Kaal	290 kg	325 kg	
HÜDROSEADMETE KOMPLEKT RENNI AVAMISEKS			
<b>OSA NUMBER</b>	<b>653750</b>		

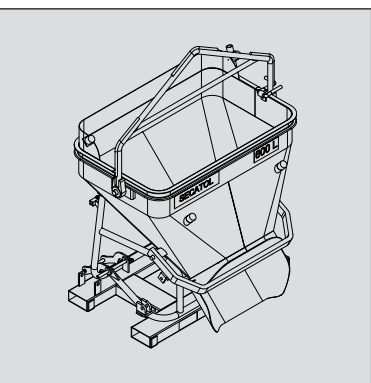

<b>RENNIGA KOPP (KAHVLITEGA TÖSTETAV)</b>			
	<b>GL 1000 S2</b>	<b>GL 1500 S2</b>	
<b>OSA NUMBER</b>	<b>174375</b>	<b>174376</b>	
Nimimahutavus	1000 l/2440 kg	1500 l/3591 kg	
Kaal	360 kg	409 kg	
HÜDROSEADMETE KOMPLEKT RENNI AVAMISEKS			
<b>OSA NUMBER</b>	<b>653750</b>		

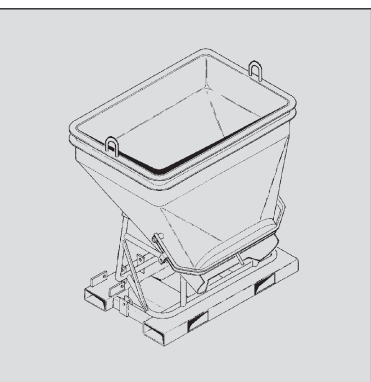

KRAANA NOOL			
 <b>PEAB kasutama koos tõstukiga, millel on hüdroajamiga tehtavate liigutuste väljalülitusseade.</b>			
	<b>P 600 MT S3</b>		
<b>OSA NUMBER</b>	<b>653228</b>		
Nimimahutavus	600 kg		
Kaal	170 kg		

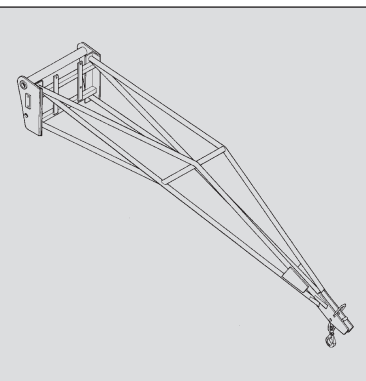

KRAANA NOOL			
 <b>PEAB kasutama koos tõstukiga, millel on hüdroajamiga tehtavate liigutuste väljalülitusseade.</b>			
	<b>P 4000 MT S2</b>		
<b>OSA NUMBER</b>	<b>653226</b>		
Nimimahutavus	4000 kg/1200 kg		
Kaal	210 kg		

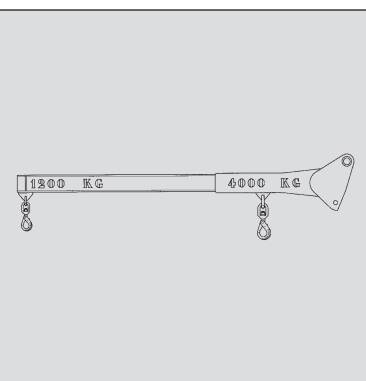

VINTSIGA KRAANA NOOL			
 <b>PEAB kasutama koos tõstukiga, millel on hüdroajamiga tehtavate liigutuste väljalülitusseade.</b>			
	<b>PT 600 MT S6</b>		
<b>OSA NUMBER</b>	<b>708538</b>		
Nimimahutavus	600 kg		
Kaal	288 kg		

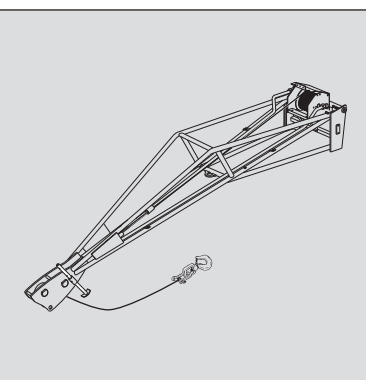

15°/15° PÖÖRATAV KRAANA NOOL			
 <b>PEAB kasutama koos tõstukiga, millel on hüdroajamiga tehtavate liigutuste väljalülitusseade.</b>			
	<b>PO 600 L2500 S2</b>	<b>PO 1000 L1500 S2</b>	<b>PO 2000 L1000 S2</b>
<b>OSA NUMBER</b>	<b>751547</b>	<b>751548</b>	<b>751549</b>
Nimimahutavus	600 kg	1000 kg	2000 kg
Kaal	320 kg	275 kg	255 kg

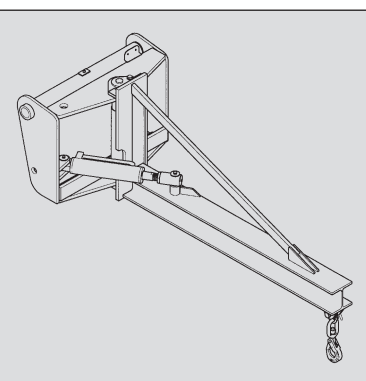

VINTS			
 <b>PEAB kasutama koos tõstukiga, millel on hüdroajamiga tehtavate liigutuste väljalülitusseade.</b>			
	<b>H4T S4</b>		
<b>OSA NUMBER</b>	<b>708535</b>		
Nimimahutavus	4000 kg		
Kaal	420 kg		

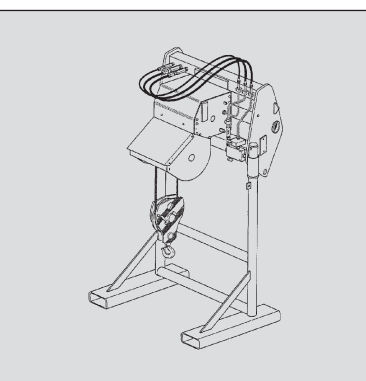



## LISASEADMETE KAITSE

KAHVLIKAITSE			
OSA NUMBER	227801		

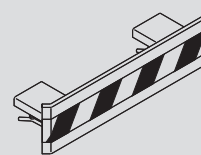

LIKUVKAHVLIITE RAAMI KAHVLILUKUSTUS			
OSA NUMBER	254221		

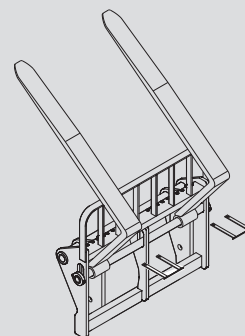

KOPAKAITSE				
MÄRKUS: Tagage alati, et kaitse oleks sama lai või väiksem kui kopa laius.				
OSA NUMBER	206734	206732	206730	
Laius	1375 mm	1500 mm	1650 mm	
OSA NUMBER	235854	206728	206726	
Laius	1850 mm	1950 mm	2000 mm	
OSA NUMBER	223771	223773	206724	
Laius	2050 mm	2100 mm	2150 mm	
OSA NUMBER	206099	206722	223775	
Laius	2250 mm	2450 mm	2500 mm	

